

# Sirio "S21PR/PR PRO" レーシングエンジン パーツリスト



PARTS LIST  
パーツリスト

## Sirio "S21PR/PR PRO" レーシングエンジン 展開図

No. 625001  
No. 625002

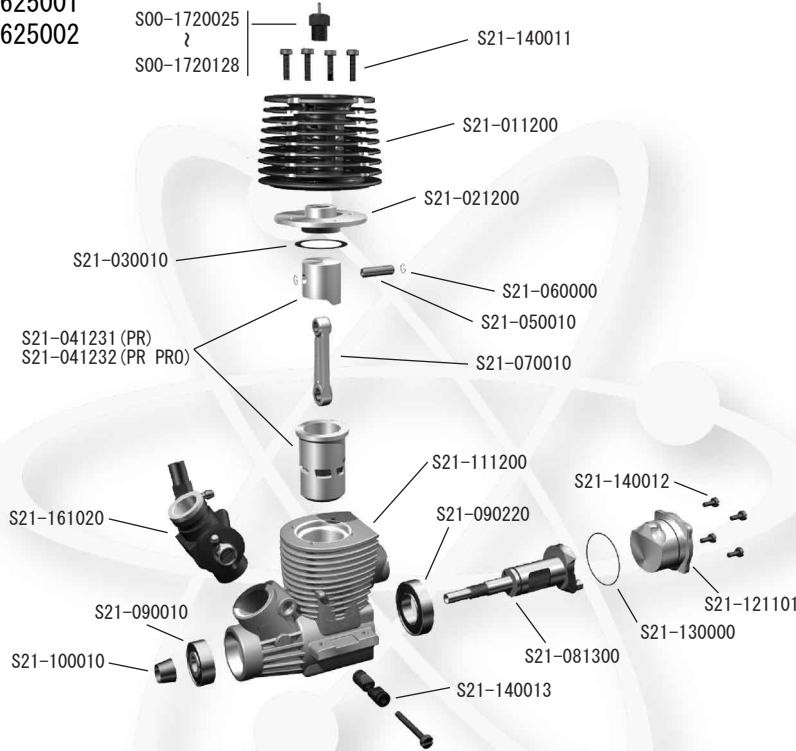

### S21-161020

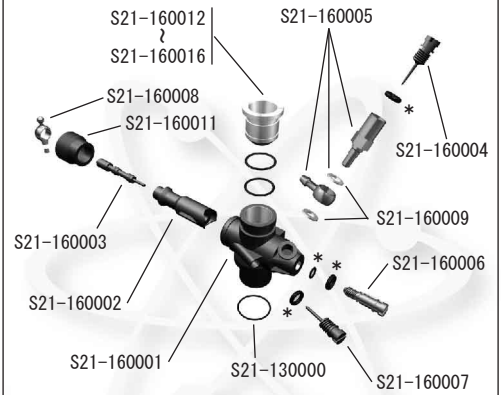

\* 印 = S21-160010



## Sirio "S21PR/PR PRO" レーシングエンジン パーツリスト

品番	品名	価格
S00-1720025	ターボプラグ S5-HOT	530
S00-1720026	ターボプラグ S6-HOT	560
S00-1720027	ターボプラグ S7-HOT	600
S00-1720028	ターボプラグ S8-HOT	650
S00-1720125	ターボプラグ S5-COLD	530
S00-1720126	ターボプラグ S6-COLD	560
S00-1720127	ターボプラグ S7-COLD	600
S00-1720128	ターボプラグ S8-COLD	650
S21-011200	エンジンヘッド (RACING)	3800
S21-021200	アンダーヘッド (TURBO)	1000
S21-030010	ガスケット 3pcs	400
S21-041231	ピストン&スリーブ (ABC)	12800
S21-041232	ピストン&スリーブ (AAC)	14800
S21-050010	ピストンピン (RACING)	1000
S21-060000	リテーナー 10pcs	500
S21-060100	マニホールズスプリング 5pcs	850
S21-060101	マフラーフランジスプリング 5pcs	900
S21-060102	マニホールズスプリング (LONG) 5pcs	1000
S21-070010	コンロッド (RACING)	3800
S21-081300	クランクシャフト (RACING)	13000
S21-090010	フロントベアリング	700
S21-090220	リアベアリング (RACING)	3500
S21-100010	コレット	500
S21-111200	クランクケース (RACING)	12000
S21-121101	バックプレート (RACING)	2200
S21-130000	バックプレート&キャブレターボディ 0リング	200
S21-140011	ヘッドスクリュー	300

品番	品名	価格
S21-140012	バックプレート スクリュー	300
S21-140013	キャブレターロックピン	400
S21-160001	キャブレターボディ	6500
S21-160002	キャブレタースロットル	1300
S21-160003	スローニードル	550
S21-160004	メインニードル	350
S21-160005	フューエルインテークパイプセット	400
S21-160006	スローニードル アジャスティングセット	500
S21-160007	アイドル調整ビス	350
S21-160008	ボールジョイント	600
S21-160009	フューエルインテークガスケット	300
S21-160010	キャブレター 0リングセット	450
S21-160011	ダストプロテクションラバー	500
S21-160012	レデューサー φ7	600
S21-160013	レデューサー φ7.5	600
S21-160014	レデューサー φ8	600
S21-160015	レデューサー φ8.5	600
S21-160016	レデューサー φ9	600
S21-161020	キャブレター S21	6800
S21-170001	マニホールズガスケット	400
S21-170002	フランジ用テフロンリング (SHORT)	550
S21-170003	フランジ用テフロンリング (MEDIUM)	550
S21-170004	フランジ用テフロンリング (LONG)	550
S21-170005	フランジ用 0リング	550
S21-200014	フランジ付マフラー&マニホールズセット	10000
S21-200017	フランジ付マフラー&マニセット (3ポート)	11000

京商株式会社

〒243-0034 神奈川県厚木市船子153 ●ユーザー専用サービス直通: TEL. 046-229-4115

※相談室へのお問い合わせは: 月曜~金曜 (祝祭日を除く) 10:00~18:00

※製品改良のため、予告なく仕様を変更する場合があります。

SPECIFICATIONS ARE SUBJECT TO CHANGE WITHOUT NOTICE.

© KYOSHO 2003

Printed in Japan.

メーカー指定の純正部品を使用して  
安全にR/Cを楽しみましょう。