

クイックスタートガイド / Quick Start Guide /

Quick Start Anleitung / Guide du démarrage rapide / Guía Rápida



このガイドには、プロポとクルマの準備までを説明しています。その他の詳しい説明は付属の取扱説明書とメンテナンス説明書をお読みください。
 This guide explains how to get the radio system and car ready for use. For other details, please refer to the Instruction & Maintenance Manuals.
 Diese Anleitung erklärt die Inbetriebnahme des Modells. Weitergehende Informationen finden Sie in der Bauanleitung.
 Ce guide explique les derniers préparatifs radio et châssis avant utilisation. Pour plus de détails, se référer à la notice et à la section maintenance
 Esta guía le explica como preparar el equipo RC y el modelo. Para otras consultas, lea el Manual de Instrucciones y Mantenimiento.

- 1** プロポの準備
 Prepare Radio
 Die RC-Anlage
 Préparation radio
 Equipo R/C
- 2** 車体の準備
 Prepare Car
 Das Modell
 Préparation châssis
 Preparación Coche
- 3** 走行の準備
 Prepare to Drive
 Das Fahren
 Préparation au pilotag
 Antes de rodar
- 4** エンジンの始動・停止
 Engine Start & Stop
 Der Motor
 Démarrage et arrêt du moteur
 Arranque Motor

1 プロポの準備 / Prepare Radio / Die RC-Anlage / Préparation radio / Equipo R/C

1 アンテナの取付け
 Installation of Antenna
 Montage der Antenne
 Installation de l'antenne
 Instalación de la Antena

▶ 止まるまでネジ込む。
 Screw-in to the base
 Antenne einschrauben
 Pas de vis de fixation
 Enroscar en la base

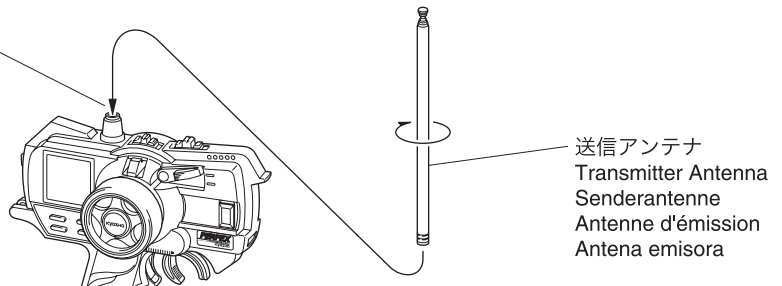

送信アンテナ
 Transmitter Antenna
 Senderantenne
 Antenne d'émission
 Antena emisora

2 電池のセット
 Loading batteries / Das Laden der Akkus /
 Batteries radio / Instalación Baterías

※注意：オキシライド乾電池は、電圧が高いため使用できません！

*NOTE: Oxyride batteries cannot be used!

*NOTE: Ne pas utiliser de batteries de type OXYRIDE.

*Verwenden Sie keine Oxyride Batterien!

*NOTA: No utilice baterías Oxyride.

*KYOSHO純正ニッケル水素バッテリー No.71994 マックスパワー1800

*Kysoho genuine Ni-MH Battery No.71994 Max Power 1800

*KYOSHO NiMH-Akku Power 1800 Best.-Nr. 71994-

*Utiliser des piles R6 ou des batteries R6 Ni-MH.

*Batería Ni-MH Kyosho Max Power 1800 No.71994

1 フタをはずす。
 Remove the lid.
 Deckel abnehmen
 Retirer le cache
 Retire la tapa

フタ
 Lid
 Deckel
 Cache radio
 Tapa

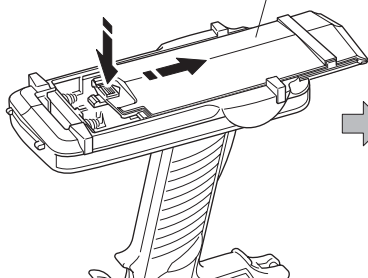

2 単3乾電池8本を図のように入れる。
 Load 8 AA Alkaline Batteries as
 shown in the following illustration.
 8 Batterien oder geladene Akkus
 in den Sender einsetzen
 Placer selon le schéma ci-dessous
 les 8 piles ou batterie de type R6
 Instale 8 pilas alcalinas AA tal y
 como muestra el dibujo.

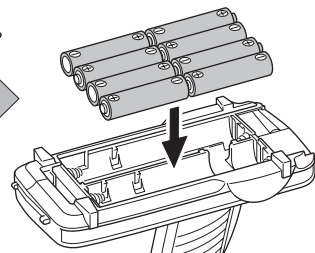

3 フタをしめる。
 Close the lid. It is snapped into place.
 Deckel schließen
 Replacer le cache batterie comme indiqué.
 Cierre la tapa y colóquela en su lugar

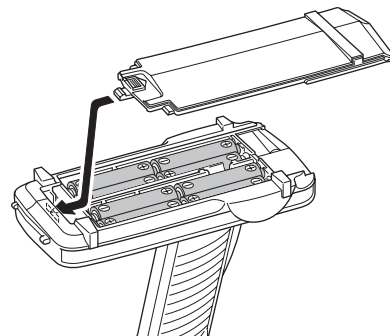

プラグヒーター
 Plug Heater
 Glühkerzenstecker
 Socquet (vendu séparément -
 photo non-contractuelle)
 Calentador de Bujías

1 ビスをはずす。
 Remove screws.
 Schrauben entfernen.
 Retirer les vis.
 Afloje los tornillos.

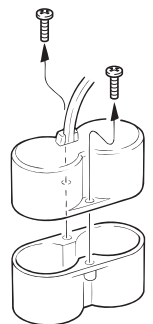

※送信機の電池ボックスに安全上逆接防止リブ(仕切り)が付いています。
 一部の電池で、プラス端子の形状が短く通電しない物が有りますので、電池を購入する前に必ず確認してください。

*The transmitter features rib partitions to prevent reverse battery connection. On some batteries the Plus terminal may be too short for the electrical current to flow. Be sure to check battery dimensions before purchasing.

*Die Batteriebox besitzt eine spezielle Formgebung, die als Verpolungsschutz dient. Bei manchen Batterien kann es sein, dass der Pluspol zu kurz ist und ein Kontakt zustande kommt. Achten Sie beim Kauf der Batterien entsprechend darauf.

*La radio est pourvue de nervures permettant d'éviter une inversion de batterie. Certaines batteries sont équipées de connecteur plus petit et non adapté à cette radio. Vérifier les dimensions des batteries avant de les acheter.

*La emisora incorpora compartimentos para evitar colocar las baterías con polaridad inversa. En algunas baterías el terminal positivo puede ser demasiado corto para que la corriente fluya. Compruebe las dimensiones de la batería antes de colocarla.



プラス端子の突起が1.4mm以上
 Plus terminal height more than 1.4mm.
 Pluspol muss grösser als 1.4 mm sein!
 La borne du + doit être sup. à 1.4mm.
 El terminal + debe medir más de 1.4mm.

2 単1アルカリ電池を入れる。
 Insert the D-size batteries.
 Batterien einsetzen.
 Placer les batteries.
 Instale las baterías

乾電池端子の向きに注意。
 Check battery direction.
 Polung beachten.
 Vérifier les polarités.
 Asegúrese de colocarlas
 con la polaridad correcta

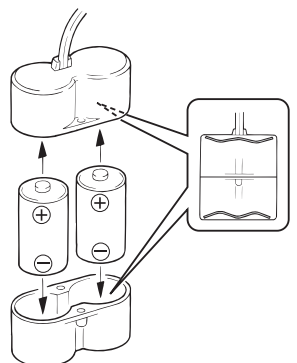

3 ビスをしめる。
 Put screws back in.
 Schrauben eindrehen.
 Fixer les vis.
 Vuelva a apretar los tornillos.

注意 / Cautions / Achtung / Attention ! / Atención

- ▶ 電池は指定の電池を使用し、逆接・分解は絶対にしないでください。発熱や破損の原因となり大変危険です。
- ▶ Batteries: never disassemble, install with wrong polarity, or use wrong type. This may lead to damage and leakage.
- ▶ Batterien / Akkus nicht verpolt einsetzen!
- ▶ Ne jamais ouvrir les batteries ou inverser les connecteurs sous peine de court-circuit pouvant entraîner de sérieux dommages.
- ▶ Nunca intente desmontar ni modificar baterías ya que podría sufrir un accidente.

1 ボディの取外し
Body Shell
Karosserie
Carrosserie
Carrocería

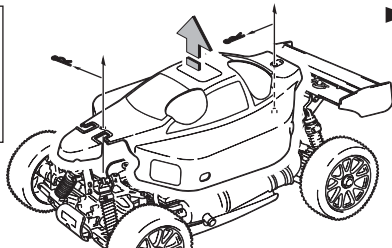

▶ ボディピンを外し、ボディを取外します。
Remove body pins and take body shell off.
Sicherungsklammern entfernen und die Karosserie abnehmen.
Retirer les clips de carrosserie puis la carrosserie.
Retire las presillas y desmonte la carrocería.

2 受信機用電池の取付け
Installation of Battery Box
Montage der Batteriehalter
Installation de Boîtier à piles
Instalación de portapilas

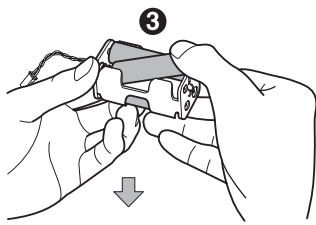
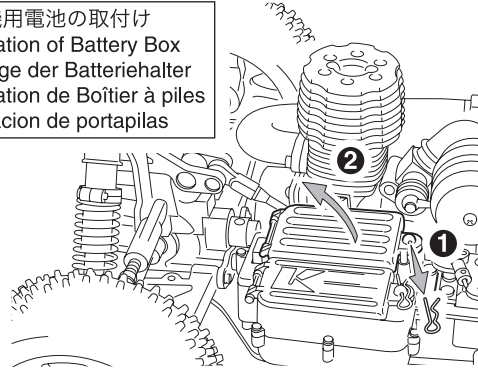

セロハンテープ
Cellophane Tape
Klebeband
Cinta adhesiva
Cinta adhesiva

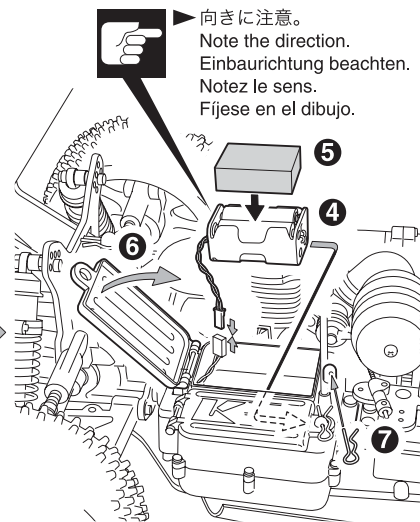

▶ 向きに注意。
Note the direction.
Einbaurichtung beachten.
Notez le sens.
Fíjese en el dibujo.

3 アンテナの取付け
Installation of Antenna
Montage der Antenne
Installation de l'antenne
Instalación de la antena

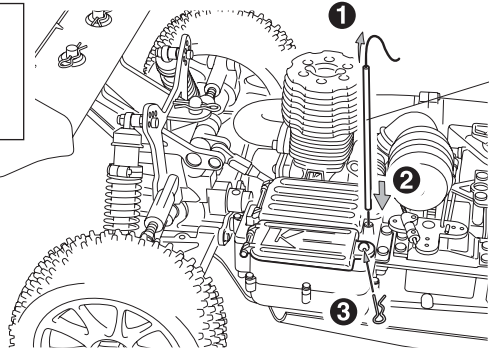

受信アンテナパイプ
Receiver Antenna Pipe
receiver antenna pipe: Antennenhülse
Antenne de réception
Tubo de antena

▶ 配線類をはさまないように注意する。
Be sure wires are not pinched or caught.
Kabel nicht knicken oder quetschen!
S'assurer que le fil d'antenne n'est pas pincé.
Asegurarse que el cable no está doblado ni entra en contacto con piezas.

1 送信機 (スイッチ)
Transmitter (Switch)
Schalter für Fernsteuerung
Radiocommande
Emisora (Interruptor)

いっぱいまで
伸ばす。
Antenna
Antenne
Antenne
Antena

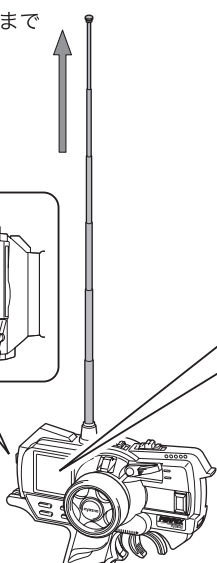
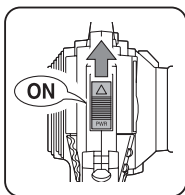

● 重要 / IMPORTANT / WICHTIG / IMPORTANT / IMPORTANTE

サーボリバース / Servo Reverse / Servo Reverse / Inverseur de servo / Inversión servo

サーボの動作方向を変えたいときに使用します。
Use to reverse the direction of servo movement.
So kehren Sie die Laufrichtung der Servos um.
Permet d'inverser le sens de direction du servo.
Se utiliza para invertir el sentido de giro del servo.

- ① ◀▶ファンクションセレクトキーを操作してカーソルをREVにあわせて、動作方向を変える項目 (ST / TH / AUX) を画面上に表示させて選択してください。
Use the function select key to move the cursor to REV and call up the control function you wish to change (ST / TH / AUX).
Benutzen Sie die Funktionswahltaste um den Cursor auf REV zu setzen und rufen Sie die gewünschte Funktion auf (ST / TH / AUX).
Utiliser la fonction touche de sélection pour bouger le curseur au mode REV puis sélectionner la fonction que vous souhaitez changer (ST / TH / AUX).
Utilice la tecla de selección de funciones para mover el cursor a REV y ajustar la función que desee (ST / TH / AUX).

※ AUX (3チャンネル目) はこのモデルでは使用しません。
AUX (for the 3rd channel) is not used on this model.
AUX (Kanal 3) ist bei diesem Modell nicht belegt.
AUX (pour la 3ème voie) non utilisé sur ce modèle.
AUX (para el tercer canal) no se utiliza en este modelo.

- ② +INCまたはDECキーを操作して動作方向 (NOR⇄REV) を変えてください。
Use the +INC or DEC-key to change the control direction (NOR⇄REV).
Mit der INC- oder DEC-Taste die Laufrichtung wählen (NOR⇄REV).
Utiliser les touches +INC ou DEC- pour changer le contrôle de direction (NOR⇄REV).
Utilice las teclas +INC ó DEC- para cambiar la dirección (NOR⇄REV).

※ サーボの動作方向を変えるとサーボのニュートラル位置が移動することがありますので、その場合はニュートラルの再調整をおこなってください。
The servo's neutral position may need to be reset after change to direction.
Nach der Laufrichtungsumkehr muss die Neutralstellung korrigiert werden.
Il est peut-être nécessaire d'effectuer une remise à zéro du servo de direction après avoir changé la direction.
Puede ser necesario reajustar la posición neutral del servo.

<ステアリング>
<Steering >
<Lenk >
<Direction >
<Direccion >

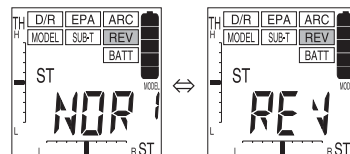

リバース表示 /
Reverse Display / Reverse Anzeige /
Inverseur de servo / Display Inverso

<スロットル >
<Throttle >
<Gas >
<Gaz >

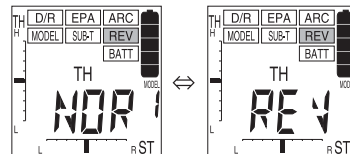

リバース表示 /
Reverse Display / Reverse Anzeige /
Inverseur de servo / Display Inverso

このモデルではステアリングはノーマル側、スロットルはリバース側で使します。
This model uses normal position for steering, and reverse for the throttle.
Schalter Lenkservo auf Normal, Schalter Gas-Funktion auf Reverse.
Utiliser la position NORMALE pour la direction et REVERSE pour les gaz.
En este modelo sitúe la posición normal en la dirección y la inversa en el gas.

2 シャシー (スイッチ)
Chassis (Switch)
Schalter für Modell
Chassis
Chasis (Interruptor)

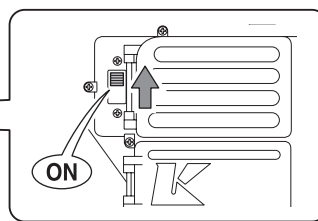
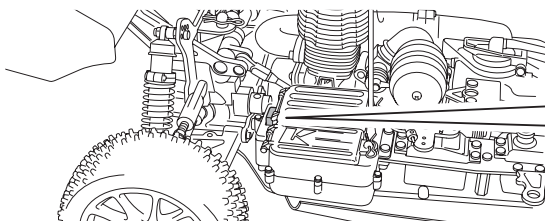

3 ステアリングのチェック

Check the Steering
Überprüfen Sie die Lenkung
Vérifier la commande de direction
Comprobación de la dirección

▶ 台に乗せて浮かせます。
Rest on top of a stand.
Modell aufbocken, wie dargestellt.
Placer le châssis sur un stand de maintenance.
Coloque el modelo en un soporte.

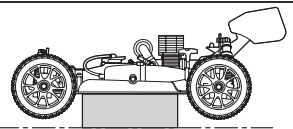

▶ ステアリングホイールを操作してフロントタイヤの動きをチェック。
Operate the steering wheel to check if the front tires move correctly.
Beim Drehen des Lenkrads müssen sich die Vorderräder bewegen
Actionner la direction de gauche à droite de façon à vérifier son bon fonctionnement.
Mueva el volante de dirección para observar si las ruedas se mueven de forma correcta.

ニュートラル
Neutral
neutral
Neutre
Neutral
Gauche
Izquierda

左
Left
links
Gauche
Izquierda

右
Right
rechts
Droite
Derecha

左
Left
links
Gauche
Izquierda

右
Right
rechts
Droite
Derecha

右
Right
rechts
Droite
Derecha

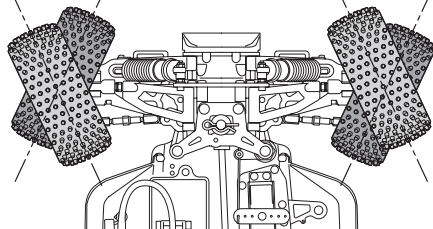
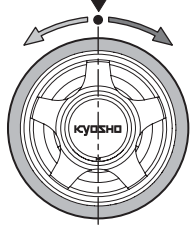

*ステアリングホイールの操作量に応じて舵角が変わります。
操作量が大きいほど、舵角も大きくなります。
* Amount of front tire movement varies according to the amount of the steering wheel movement.
If the wheel is turned all the way left or right, the front tires will also steer all the way right or left.
* Die Vorderräder bewegen sich sinngemäß zur Drehung am Lenkrad.
* La vitesse de rotation du volant de la radiocom-mande est proportionnelle à celle des roues.
* El recorrido de las ruedas será proporcional al movimiento que usted proporcione al volante.
Si lo gira a la izquierda ó a la derecha, las ruedas también girarán a la izquierda ó a la derecha.

▶ フロントタイヤが左右逆の動きになる時はP2サーボリバースの設定を確認してください。
If front tires are moving in the opposite direction to transmitter control, check the setting of the servo reverse switch (refer P.2).
Wenn sich die Lenkung in die falsche Richtung bewegt, Servo Reverse aktivieren (Seite 2).
Si la direction est inversé par rapport à la commande de la direction de la radio, se référer à la page 2 de la notice.
Si las ruedas delanteras se mueven en dirección opuesta a los movimientos de los mandos de la emisora, compruebe la posición del interruptor de inversión (ver P. 2).

4 ステアリング(トリム)

Steering (Trim)
Trimmung für Lenkung
Direction (Trim)
Dirección (Trim)

● シャシーのスイッチを "ON" にした時、フロントタイヤが左や右に曲っている場合に調整します。

For adjusting the front tires left and right.
Zur Justierung der Lenkung
A utiliser pour ajuster le neutre de la direction.
Para ajustar el punto neutro de la dirección

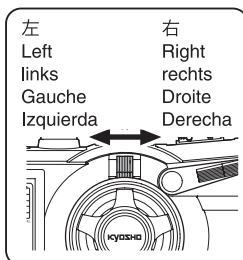

▶ ステアリングホイールに指を触れない(ニュートラル)ときタイヤがまっすぐになるようにステアリングトリムで微調整します。
Precisely adjust the steering trim in case the front tires are not straight when the steering wheel is placed at neutral position.
Die Räder müssen exakt auf neutral stehen, wenn das Lenkrad auf neutral steht!
Ajuster à l'aide du trim la position du neutre de la direction
Ajuste con el trim de dirección en caso que las ruedas delanteras no rodaran en línea recta estando el volante en posición neutral.

▶ 走行させる時に再調整します。 / Adjust again when running. / Die Feinjustierung erfolgt im Fahrbetrieb / Ajuster la direction avec le trim lorsque la voiture roule. / Ajuste de nuevo al rodar con el modelo

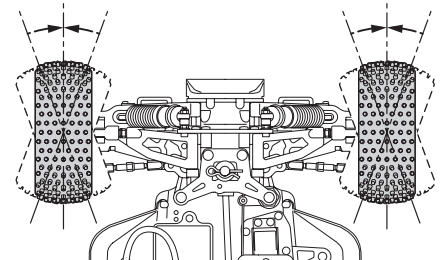
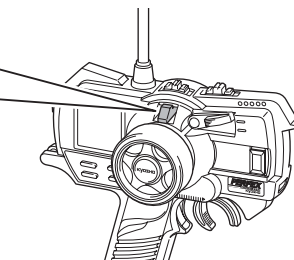

5 スロットルリンケージのチェック

Check the Throttle
Überprüfen Sie die Gasfunktion
Vérifier la commande d'accélération
Comprobación de la aceleración

▶ トリム / Trim / Die Trimmung
Trim / Trim

ニュートラルが合っていない場合に調整します。
If neutral position is not correct, use trims to adjust as required.
Die Neutralposition mit der Trimmung am Sender einstellen.
Si la position du neutre n'est pas correcte, ajuster avec les trims.
Utilice los trims para ajustar si no obtiene la posición neutral.

ブレーキ
Brake
bremse
Frein
Freno

Forward
vorwärts
Avant
Adelante

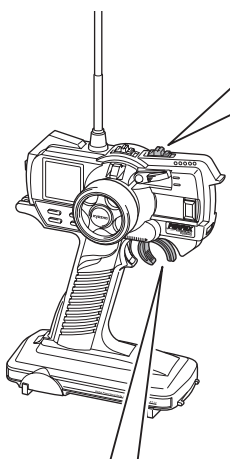

< ニュートラル >
< Neutral >
< neutral >
< Neutre >
< Neutro >

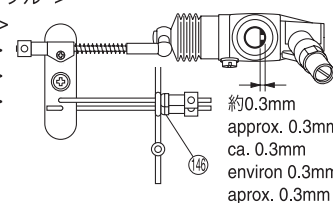

< 前進・スロットルハイ >
< FWD - Full Throttle >
< Vorwaerts - Vollgas >
< PLEIN GAZ >
< Máximo Gas >

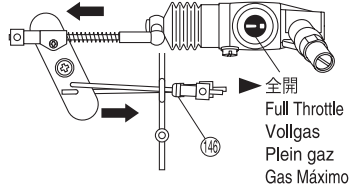

< ブレーキ >
< Brake >
< bremse >
< Frein >
< Freno >

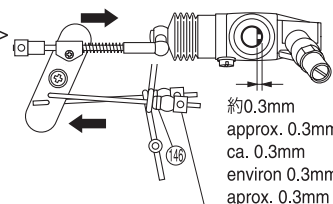

▶ ストッパーの取付け位置でブレーキの強弱が調整できます。
Braking power can be adjusted by changing position of stopper.
Die Bremskraft kann mit dem Stellung variiert werden.
La puissance du freinage peut-être ajustée en réglant la bague d'arrêt
La intensidad de la frenada puede ser ajustada cambiando el prisionero.

▶ キャブレター内の保護材を外す。
Remove protective material from inside.
Schutzmaterial von innen entfernen.
Retirer la protection comme indiqué.
Retire el material de protección del interior.

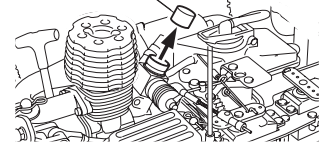

▶ 前進、ブレーキの動きが逆になる場合はP2サーボリバースの設定を確認してください。
If forward movement and braking move in the opposite direction to transmitter control, check servo reverse switch setting (P.2).
Falls sich das Gas-Bremservo in die falsche Richtung bewegt, Servo Reverse aktivieren (Seite 2).
Si la commande de gaz/frein est inversée par rapport à la commande radio, se référer à la page 2 de la notice.
Si el movimiento de aceleración y freno es inverso a los movimientos de la emisora, compruebe la posición del interruptor de inversión (P.2).

▶ 確認後エアクリーナーを取り付けます。
Attach Air Filter after checking carburetor.
Nach dem Einstellen des Vergasersanlenkung, den Luftfilter aufsetzen.
Fixer le filtre à air après avoir vérifié le carburateur.
Instale el Filtro de Aire una vez finalice con el ajuste del carburador.

▶ リンケージ調整後、ナイロストラップで固定します。
After adjusting linkages, fix in place with nylon strap.
Gestaenge justieren und Luftfilter mit Kabelbinder sichern.
Après avoir réglé les tringleries, le fixer avec un collier nylon.
Una vez realizados los ajustes, instalar con una abrazadera de nylon.

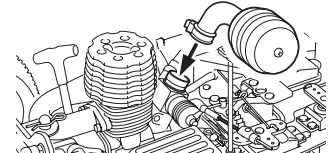

はじめてエンジンを扱う方は別紙GXR28エンジンの取説をよくお読みください。
新品エンジンはならし運転（ブレークイン）が必要です。別紙GXR28エンジンの取説をよくお読みください。

First time users of model engines should read the GXR28 engine instruction sheet.

New engines require breaking in. Please refer to the GXR28 engine instruction sheet for correct break-in procedure.

Bitte lesen Sie vor Inbetriebnahme die Anleitung zum GXR-28 Motor durch!

Neue Motoren muessen sorgfaeltig eingelaufen werden. Bitte beachten Sie die entsprechenden Hinweise!

Les utilisateurs novices doivent lire la notice du moteur GXR28.

Un nouveau moteur nécessite un rodage. Merci de lire attentivement la notice pour effectuer le rodage du moteur dans les meilleures conditions.

Los automodelistas noveles deben leer las instrucciones del motor GXR28.

Los motores nuevos requieren de un rodaje previo. Lea el manual del motor GXR28 para realizar un rodaje correcto.

1 燃料をタンクに入れる。
Fill the fuel tank with fuel.
Tankflasche mit Treibstoff befüllen.
Remplir le réservoir de carburant spécial modèle réduit (Kyosho Fuel).
Rellenar el depósito de combustible.

▶ 台に乗せて浮かせます。
Rest on top of a stand.
Modell aufbocken, wie darg estellt.
Placer le châssis sur un stand de maintenance.
Coloque el modelo en un soporte.

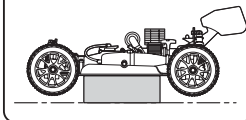
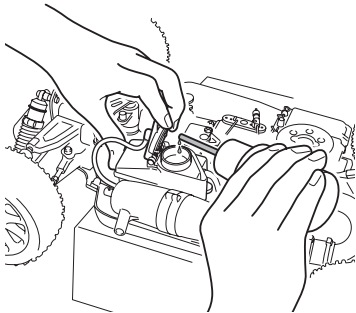

3 プラグヒートをプラグにつなぐ。
Connect the glow plug heater to the glow plug.
Glühkerzenstecker aufsetzen.
Placer le socquet de démarrage sur la bougie (voir schéma ci-contre).
Conecte el chispa en la bujía.

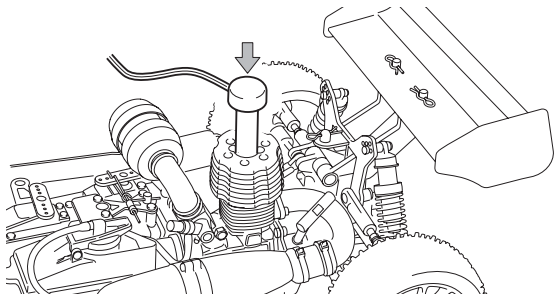

2 マフラー出口を指でふさいだまま※リコイルスターターをゆっくり引き燃料チューブ内の燃料がエンジンまで届いているのを確認する。
Cover the exhaust exit with your finger and gently pull the recoil starter and make sure fuel has been sent down the fuel tube into the carburetor.
Auslass am Schalldaempfer zu halten und den Anreiffstarter so lange durchziehen, bis Treibstoff am Vergaser angelangt ist.
Fermer la sortie du résonateur avec un chiffon, puis tirer doucement le lanceur tout en vérifiant que le carburant est entré dans la durite et le carburateur.
Tape el escape con su dedo y tire suavemente del arrancador asegurándose que el combustible ha entrado en el carburador.

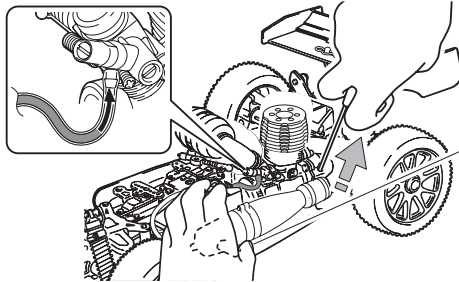

※ヤケドに注意。
マフラーが充分冷えてから再始動する。
*CAUTION: Danger of burns.
Allow muffler to cool before restarting.
*VORSICHT: Verbrennungsgefahr!
Motor abkuehlen lassen vor dem Re-Start.
*ATTENTION DANGER DE BRULURE!
Toujours laisser refroidir l'échappement!
*AVISO: Peligro de quemaduras
Permita que el escape se enfrie antes de tocarlo.

4 プラグヒーターを手で押さえ、リコイルスターターをすばやく約20cm くらい数回引き（スナップを効かすように）、エンジンを始動する。
Hold the plug heater and pull the recoil starter cord out about 20cm (repeat as required to turn the engine over) and the engine should start running.
Glow Starter aufsetzen und den Starter mit maefliger Kraft ziehen. Das Seil dabei nicht weiter als ca. 20 cm herausziehen.
Maintenir le socquet et tirer le lanceur sur 20 cm (répéter l'opération si nécessaire) puis le moteur doit démarrer.
Mantenga el chispa en la bujía y tire del tirador sobre unos 20cm (repita las veces necesarias) y el motor deberá arrancar.

注意 / Cautions / Achtung / Attention ! / Atención
▶ スターターを目一杯引かないこと。
Do not pull starter cord too hard.
Seilzugstarter nur mit mäßiger Kraft ziehen!
Ne jamais tirer complètement le lanceur.
No tire demasiado fuerte de la cuerda del tirador.

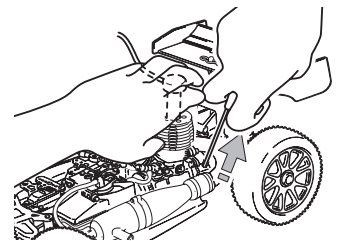

エンジンの止め方 / STOPPING THE ENGINE / Abstellen des Motors / ARRETER LE MOTEUR / PARA PARAR EL MOTOR

1 燃料チューブを指でつまむ。
Pinch fuel tube to stop fuel flow.
Silikonschlauch zudrücken.
Pincer la durite d'alimentation.
Apretar el tubo de combustible para detener el suministro al carburador.

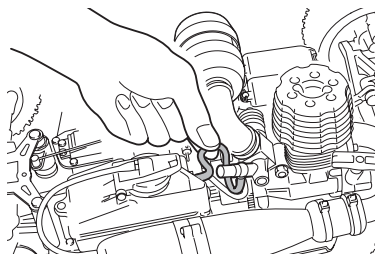

2 エンジン停止後、受信機・送信機の順にスイッチを切る。
After stopping the engine, switch receiver and transmitter power OFF.
Nach dem Betrieb das Modell am Schalter ausschalten.
Après l'arrêt du moteur, mettre sur OFF le récepteur puis l'émetteur.
Una vez parado el motor, desconecte el receptor y la emisora.

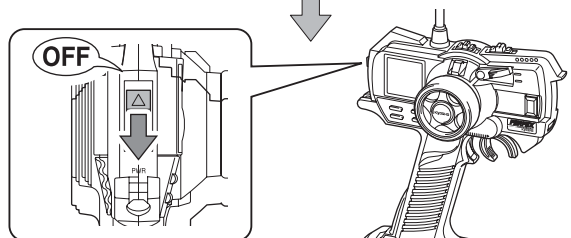
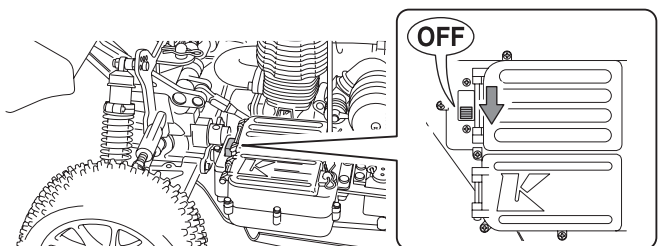

警告
WARNING
VORSICHT
ATTENTION
AVISO

始動後のエンジン本体、マフラーなどは、高温になっていますので、やけどをしないよう充分注意してください。
The engine and muffler get hot! Do not touch them during and right after operation!
Der Motor und der Auspuff werden sehr heiß. Nicht berühren, Verletzungsgefahr!
Le moteur et l'échappement sont tres chauds!
Ne les touchez pas pendant ou juste après l'utilisation.
El motor y el escape se calientan durante su funcionamiento. Deje que se enfrién antes de tocarlos.

回転部分とはとても危険なので注意してください。
Exercise caution as rotating parts are dangerous.
Vorsicht! Keine bewegten Teile im Modell anfassen!
Faire très attention aux pièces en mouvements.
Tenga mucho cuidado con las piezas mecánicas, no las toque mientras están en funcionamiento.