

※ご使用前にこの説明書を良くお読みになり十分に理解してください。
Before beginning assembly, please read these instructions thoroughly.

No.87032

ミニッツグランプリサーキット30ショート 48pcs. (30サイズ)
MINI-Z Grand Prix Circuit 30 Short 48pcs. (30 Size)

No.87052

ミニッツグランプリサーキット50ショート 48pcs. (50サイズ)
MINI-Z Grand Prix Circuit 50 Short 48pcs. (50 Size)



取扱説明書
INSTRUCTION SHEET

セット内容
Contents

<コースマット 3種 >
<Mats (3 types) >

<コースフェンス 3種 >
<Circuit Barrier (3 types) >

<ジョイント 2種 >
<Joint (2 types) >

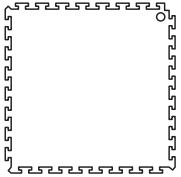

x 6

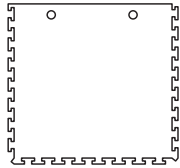

x 36

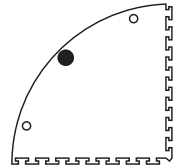

x 6

※●印は50サイズのみ。
●This mark is only for 50 size.



x 36



x 6

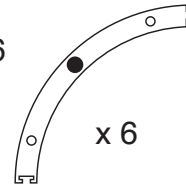

x 6



ジョイントA
Joint A

x 90 (30サイズ)
(30 Size)

x 96 (50サイズ)
(50 Size)



ジョイントB
Joint B

x 90 (30サイズ)
(30 Size)

x 96 (50サイズ)
(50 Size)

組立て
Assembly

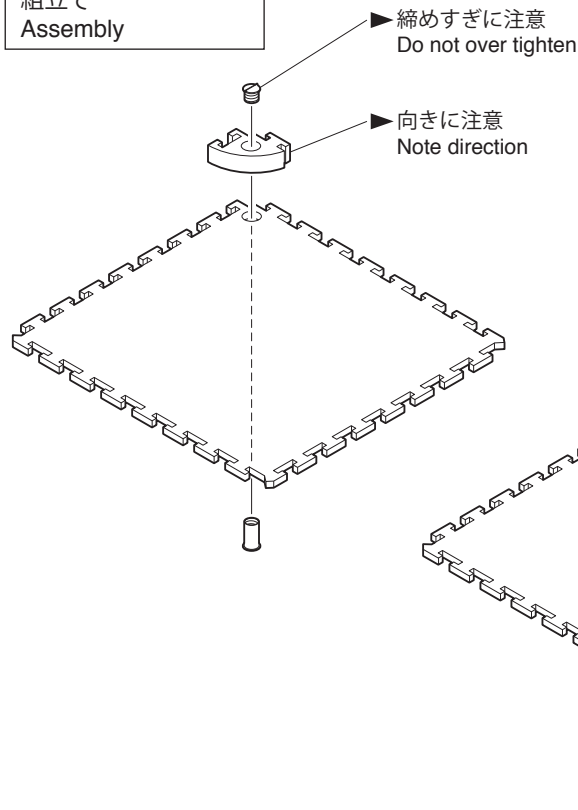

締めすぎに注意
Do not over tighten

向きに注意
Note direction

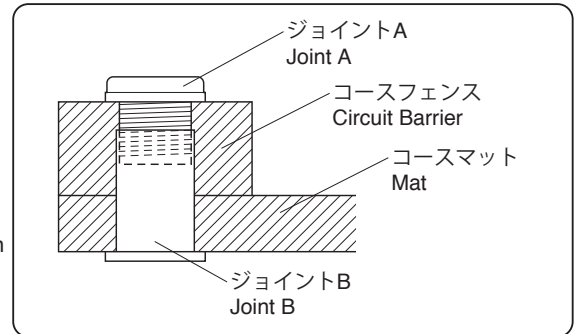

締めすぎに注意
Do not over tighten

向きに注意
Note direction

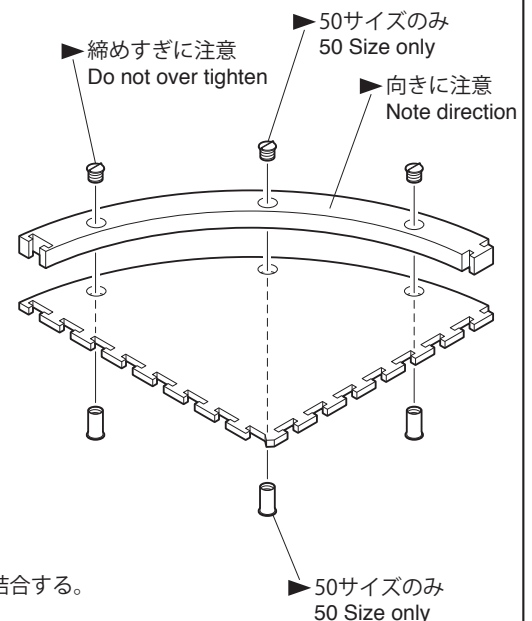

締めすぎに注意
Do not over tighten

50サイズのみ
50 Size only

向きに注意
Note direction

50サイズのみ
50 Size only

▶ コースマットの表面処理には表と裏で粗い面とスムーズな面の2種類があります。粗い面の方が優れたグリップを発揮します。どちらか選択してから下記の番号順に組み立ててください。

1. ジョイントBをコースマットの下から上に差し込む。
2. コースフェンスをジョイントBにはめ込む。
3. 上からジョイントAを締めこむ。(締めすぎに注意)
4. コースフェンスを全て取付け終わったら、裏面のコースレイアウトを参考にコースマットを結合する。
5. 走行させる前にコースマットの結合部に段差がない事をもう一度確認する。

Mats have a smooth surface on one side, and a rougher surface on the other. The rough surface produces better grip. Decide which surface you will use, and then assemble as per the steps below.

1. Insert Joint B from the underside of the mat.
2. Attach circuit barriers to Joint B.
3. Insert Joint A from the top. (Do not over tighten)
4. After attaching all the circuit barriers, refer to the race circuit layouts and lay mats accordingly.
5. After laying out the race circuit, make sure there is no unevenness where mats are joined.

コースレイアウト
Race Circuit Layout

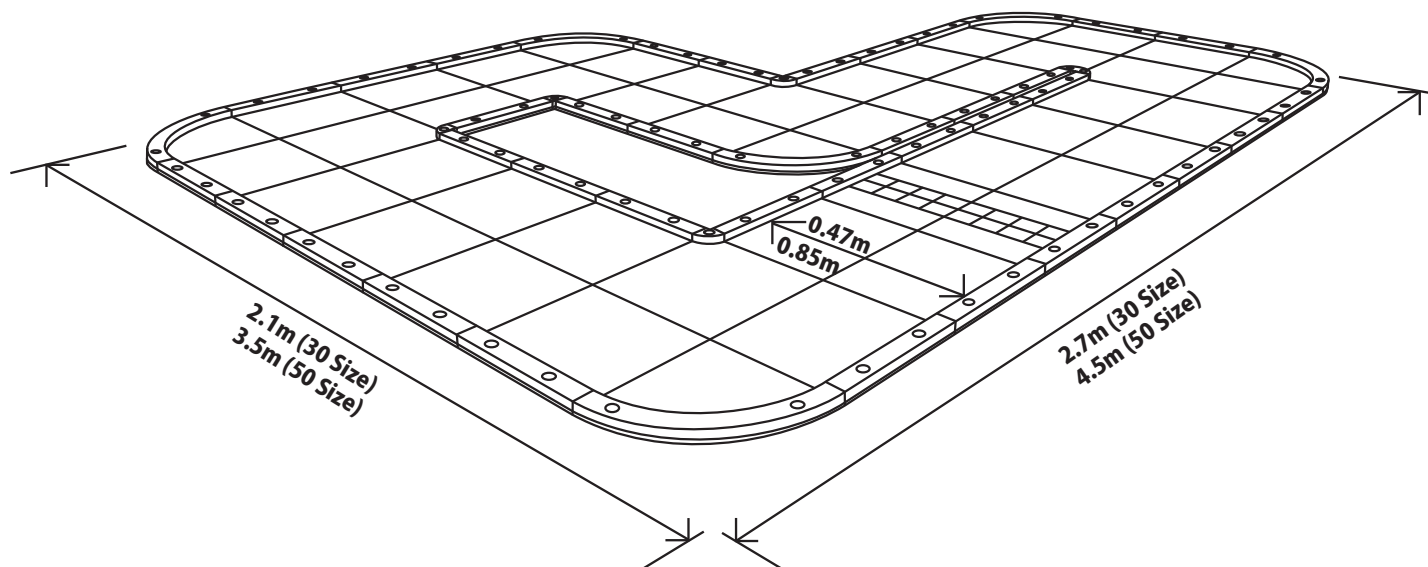

Features:

- Modular interlocking tile design allows for infinite track configurations and easy installation.
- Features different top and bottom surfaces for more or less traction, which is ideal for drifting AND racing.
- Soft foam material is used for barriers, which minimizes damage to the Mini-Z.
- Track is easily disassembled and can be stored using very little space.
- Multiple track sets can be combined for much longer and more complex course configurations.
- An optional track expansion kit (30 Size:No.87031-01, 50 Size:No.87051-01) allows for longer, wider, and more challenging track configurations.

特長

- 簡単に素早くコースレイアウトを変更可能。
- コース面の裏表でハイグリップ、マイルドグリップを選択可能で、グリップ走行やドリフト走行に対応。粗い方がハイグリップ面。
- ソフトな素材を採用。クラッシュ時のミニッツへのダメージを最小限に抑制。
- 使用後はコンパクトに収納可能。
- 複数のセットを使用することでより複雑なコースレイアウトを実現可能。
- オプションの延長キット(30サイズ:87031-01, 50サイズ:87051-01)を追加する事でコース幅の拡張やより長いコースレイアウトを実現可能。

注意事項
Precautions

- ▶ コースフェンスは車がコース外に飛び出さないように取付けられていますが、場合によっては飛び出すこともあるので十分に注意してください。コース上に重い物を置いたり、改造などをしないでください。破損や変形の原因となるため高温・多湿の場所での使用や保管はしないでください。Circuit barriers are designed to prevent cars from leaving the racetrack under most circumstances, however caution should still be exercised. Do not modify or rest heavy objects on top of the race circuit. Avoid using or storing the race circuit in high temperatures or humidity as this may cause damage or deformation.

京商ホームページ
www.kyosho.com

メーカー指定の純正部品を使用して
安全にR/Cを楽しみましょう。

※製品改良のため、予告なく仕様を変更する場合があります。
*SPECIFICATIONS ARE SUBJECT TO BE CHANGED WITHOUT NOTICE.
© 2015 KYOSHO CORPORATION / 禁無断転載複製

KYOSHO[®]
THE FINEST RADIO CONTROL MODELS

京商株式会社 〒243-0034 神奈川県厚木市船子153
●ユーザー相談室直通電話 046-229-4115
お問い合わせは：月曜～金曜(祝祭日を除く) 13:00～19:00