

※ご使用前にこの説明書を良くお読みになり十分に理解してください。
Before beginning assembly, please read these instructions thoroughly!

ラリーアルミダンパーセット FZ02-R

Rally Aluminum Shock Set FZ02-R



取扱説明書
INSTRUCTION SHEET
No.FAW240

ご購入ありがとうございます。本製品は高精度アルミ削り出しダンパーケースを採用しており、標準のオイルダンパーから変更する事で安定した減衰力が得られ、あらゆる路面でのグリップ力を向上させるとともに、オイル粘度による減衰力調整やスプリングアジャスターによる車高調整をより細かく行う事が出来ます。ご使用前にこの取扱説明書とキットの取扱説明書を合せてお読みください。

Thank you for purchasing this product. CNC high precision machined shock case. Superior smooth damping characteristic allowing more traction. Can be fine tuned with different silicone oil viscosity. Ride height can be adjusted more precisely with the spring adjuster. Before installation, please carefully read and follow the instructions on this sheet in conjunction with the instruction manual of your kit.

Content / セット内容

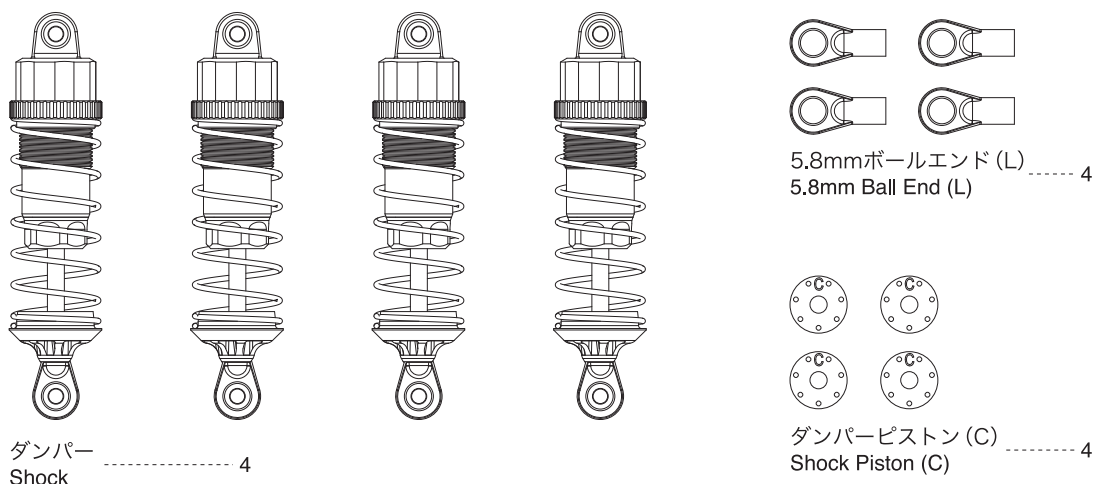

●説明書に使われているマーク
Symbols used throughout the instruction sheet, comprise:

X 別購入品。
Must be purchased separately!

x4 4セット組立てる(例)。
Assemble as many times as specified.

1

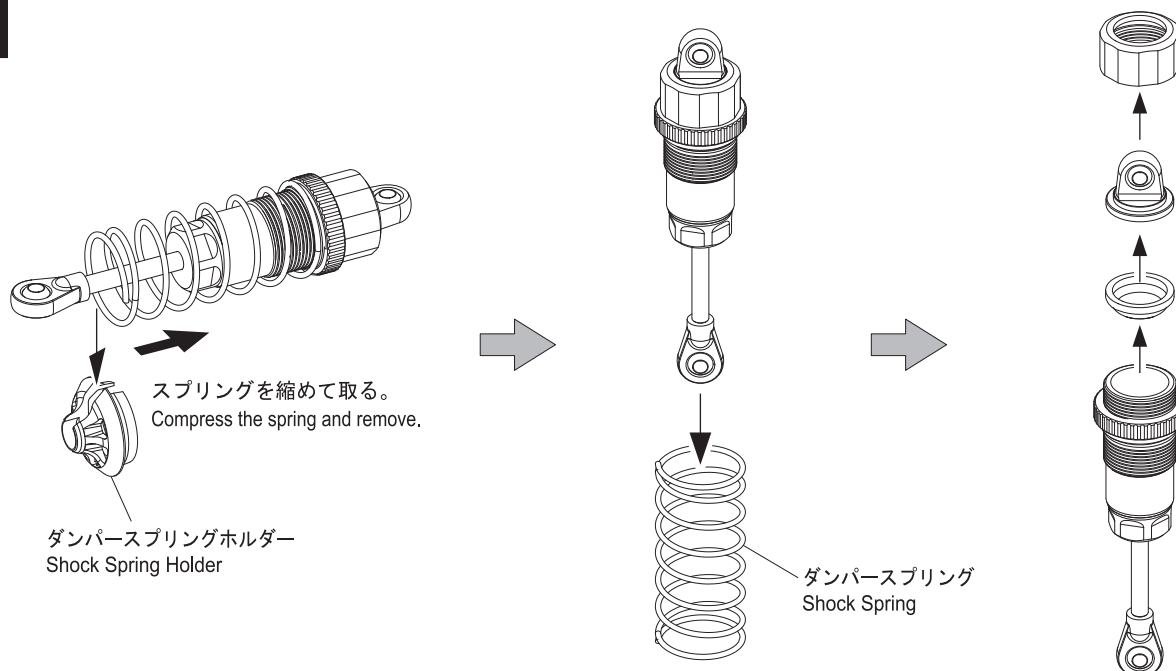

x4

2

ダンパーオイルで減衰力を調整できます。
Damping force can be adjusted with different silicone oil viscosity.

#100 減衰力弱い Weak damping force (グリップが低い路面) (Low traction surface)	↔	#500 減衰力強い Strong damping force (グリップが高い路面) (High traction surface)
--	---	---

ピストンを下げ、オイルを図の位置まで入れる。
Pull down the piston and slowly fill in oil.

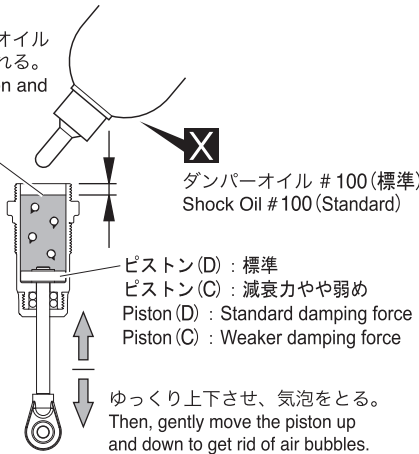

オイルキャップ Oil Cap ダンパーキャップ Shock Cap



図の様にキャップを取り付け、あふれたオイルを拭き取る。
Remove the cap as per the diagram and wipe off excess oil.



ダイヤフラム Damper Rubber

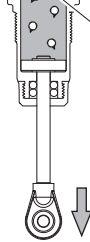

もう一度図の位置までオイルを足す。
Add oil one more time up to the brim.

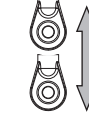
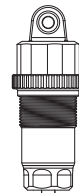

スムーズに動くか確認する。
スムーズに動かないときは、オイルを入れ直す。
Ensure smooth piston movement. Should a piston not move smoothly.

x4

3

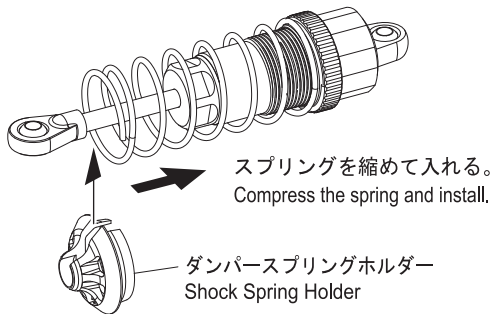

スプリングを縮めて入れる。
Compress the spring and install.

スプリングアジャスターをしめると車高が上がり、ゆるめると車高が下がります。
Tighten the spring adjuster to raise ride height, loosen to lower ride height.

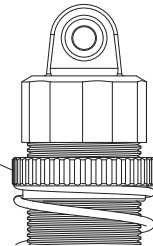

x4

● 分解図

EXPLODED VIEW

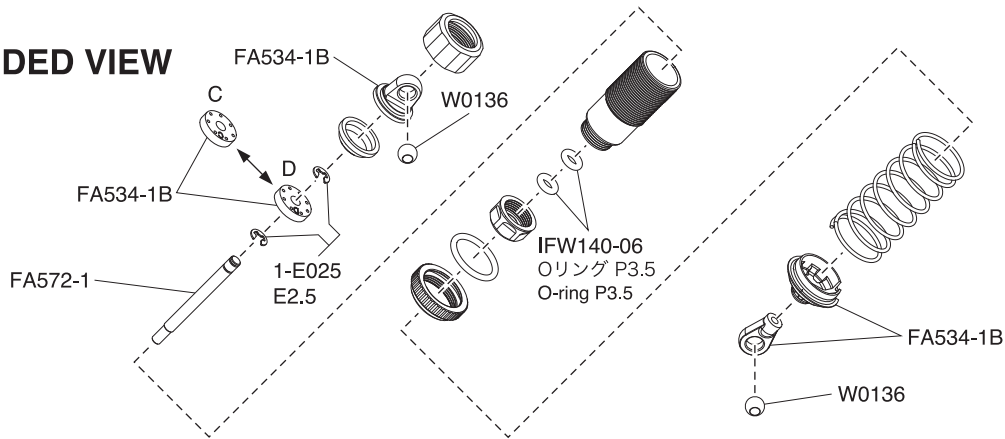

スペアパーツ SPARE PARTS

品番 No.	パーツ名 Part Names
LA43B	ボールエンド 5.8φ(12入) 5.8mm Ball End(12pcs)
IFW140-06	Oリング(φ1.9x3.4) 10入 O-ring(φ 1.9x3.4) 10Pcs
W0136	φ5.8 ハードボール (M3.0/10入) 5.8 Hard Ball (M3.0/10Pcs)

品番 No.	パーツ名 Part Names
FA534-1B	ダンパープラパーツセット(F&R) FZ02L-B Shock Plastic Parts Set (F&R) FZ02L-B
1-E025	Eリング(E2.5/10入) E-Ring (E2.5/10pcs)
FA572-1	ラリーダンパーシャフト FZ02-R (2本入) Rally Shock Shaft FZ02-R (2pcs)

メーカー指定の純正部品を使用して
安全にR/Cを楽しみましょう。

京商ホームページ
www.kyosho.com



京商株式会社

〒243-0021 神奈川県厚木市 岡田3050 厚木アクストメインタワー7F

●ユーザー相談室直通電話 046-229-4115

お問い合わせは：月曜～金曜(祝祭日を除く) 13:00～18:00

32232406-1 PRINTED IN CHINA

※製品改良のため、予告なく仕様を変更する場合があります。
*SPECIFICATIONS ARE SUBJECT TO CHANGE WITHOUT NOTICE.
© Copyright 2024 KYOSHO CORPORATION / 禁無断転載複製
FAW240-T01