

※ご使用前にこの説明書を良くお読みになり十分に理解してください。
Before beginning assembly, please read these instructions thoroughly.
Bitte lesen Sie die Anweisungen vor Gebrauch genau durch!
Veillez attentivement lire les instructions avant l'emploi!
Lea cuidadosamente este manual de instrucciones antes de comenzar el montaje



1:10 Scale Radio Controlled .15 Engine Powered Touring Car Series
 PureTen GP 4WD FW-06 readysset

AMG-Mercedes C-Klasse DTM 2007



ピュアテン GP 4WD FW-06 readysset
 AMG-メルセデス Cクラス DTM 2007

説明書に使われているマーク

Symbols used throughout the instruction manual, comprise:
 Erklärung zu den Symbolen in dieser Anleitung
 Liste des symboles à respecter lors du montage:
 Pictogramas utilizados en este manual de instrucciones



左右同じように組立てる。
 Assemble left and right sides the same way.
 Bauen Sie eine linke und eine rechte Seite.
 Assemblez le côté gauche comme le côté droit.
 Realice el montaje de igual forma en ambos lados.

1 タイヤ&ホイール / Tire & Wheel
 Reifen & Felgen / Jantes et pneus / Neumáticos y Llantas

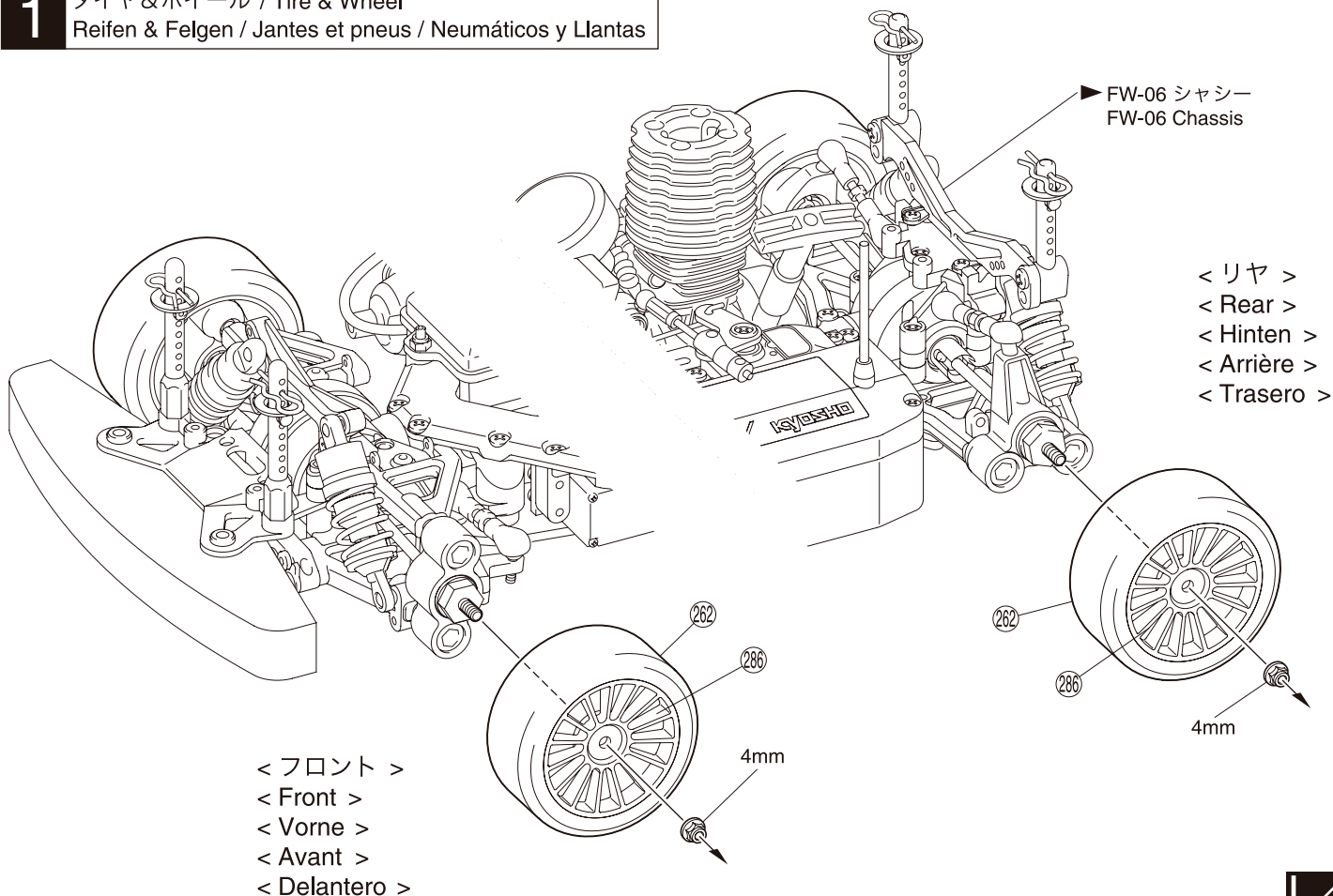

2 ボディマウント / Body Mount
 Karosseriehalter / Support carrosserie / Soportes Carrocería

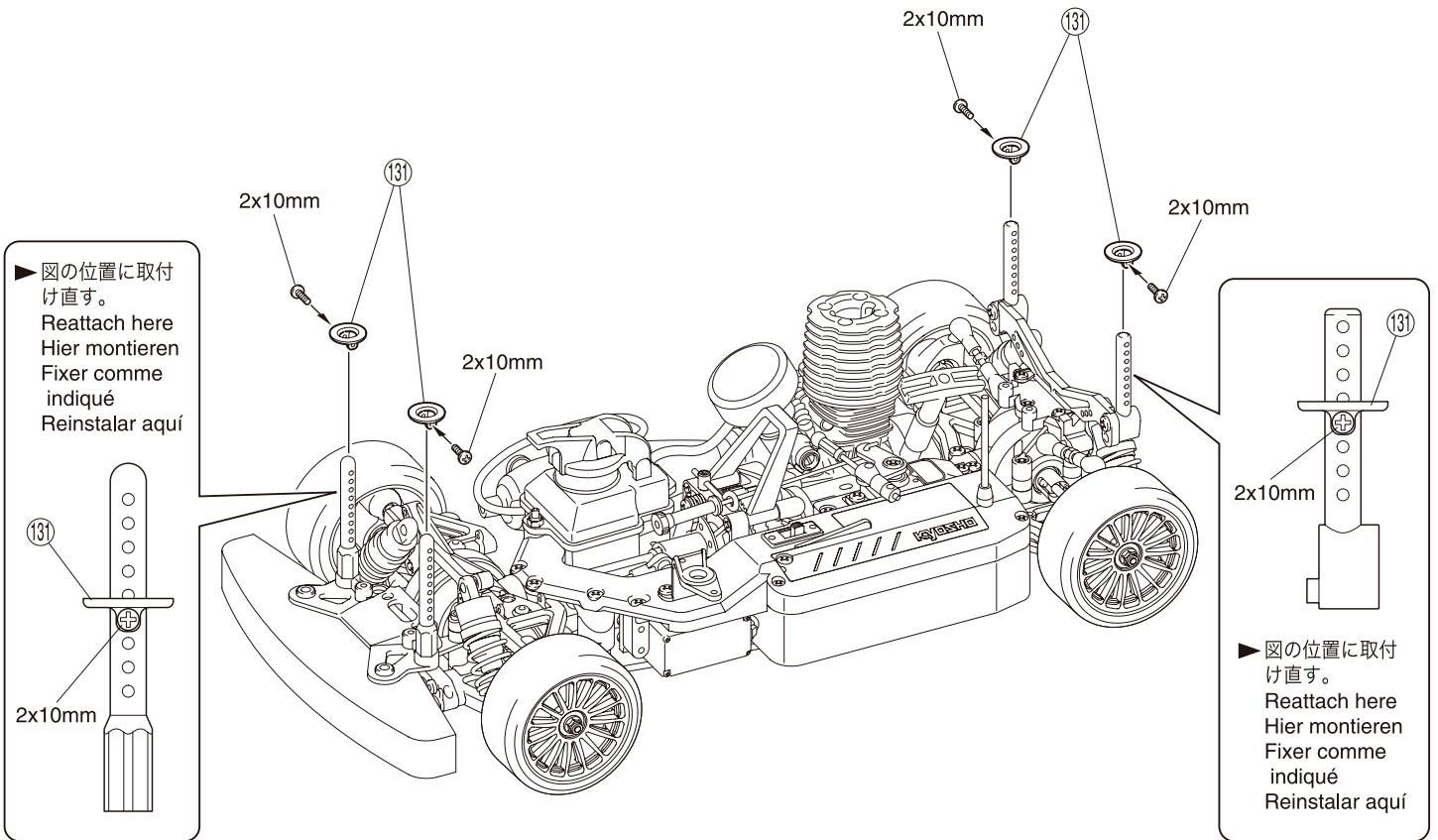

3 ボディ / Body Shell
 Karosserie / Carrosserie / Carrocería

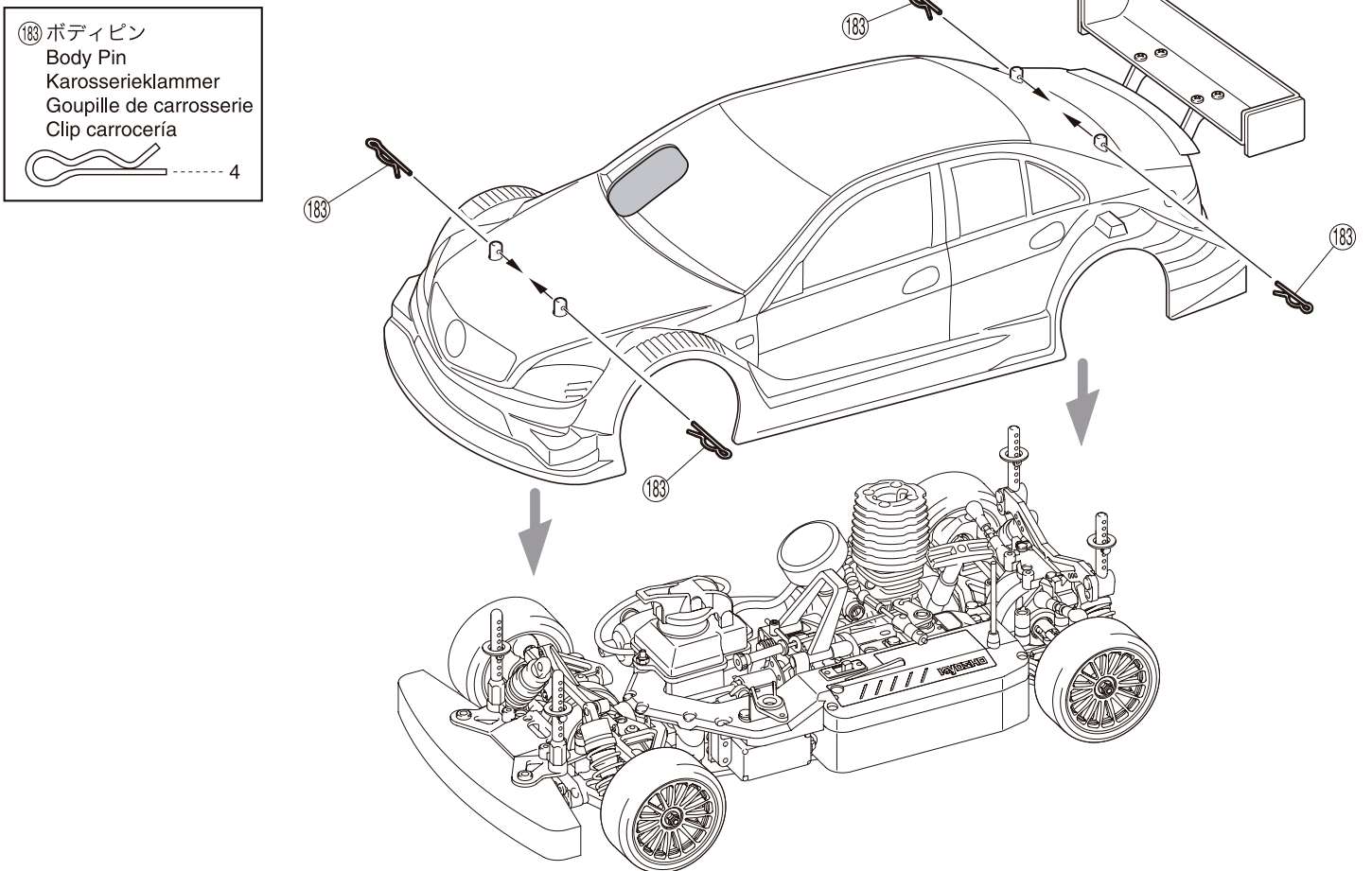

★は定価(税込)です。
発送手数料は一律¥210(税込)です。



カーボンアッパーデッキ
Carbon Upper Deck
No.VSW002 ★5460
VS026, VS027, 71164と併用
Use with VS026, VS027 & 71164.



カーボンフロントダンパーステー(FW05RR)
Carbon Front Shock Stay (FW05RR)
No.VSW037 ★1680
軽量高剛性
lightweight high strength



ユニバーサルスイングシャフト
Universal Swing Shaft
No.VSW006 ★3570
ゴムタイヤ&デフギヤ用
for Rubber Tire & Differential Gear.



カーボンステアリングプレート
Carbon Steering Plate
No.VSW014 ★1155
軽量高剛性
lightweight high strength
LA22と併用
Use with LA22.



スチールベベルギヤセット
(37T/38T/39T/40T)
Steel Bevel Gear Set
(37T/38T/39T/40T)
No.VSW025 (37T) ★3990
No.VSW045 (38T) ★3990
No.VSW018 (39T) ★3990
No.VSW019 (40T) ★3990

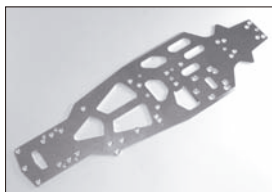

SPメインシャシー
SP Main Chassis
No.VSW050B ★6300
軽量高剛性
lightweight high strength



リヤスタビライザーセット
Rear Stabilizer Set
No.VSW051 ★1890



V-Oneダンパー
V-One Shock
No.VZ075 ★3360
UM128と併用
Use with UM128.



アッパーロッド(20)
Upper Rod (20)
No.VZ077 ★420
リヤアッパーアームに使用
For rear upper arms.



1速スパークギヤ50T
1st Spur Gear (50T)
No.VS007 ★420



2速スパークギヤ45T
2nd Spur Gear (45T)
No.VS009B ★788



1速ギヤ(20T/22T/23T)
1st Gear (20T/22T/23T)
No.VZ115-20 ★525
No.VZ115-22 ★525
No.VZ115-23 ★525



2速ギヤ(25T/27T/28T)
2nd Gear (25T/27T/28T)
No.VZ116-25 ★525
No.VZ116-27 ★525
No.VZ116-28 ★525



LSDギヤセット
TCD Gear Set
No.VZW009 ★7875



ドライブワッシャーセット
Drive Washer Set
No.VZW010 ★1365
アルミ製
Aluminum (Hard Type)



フロントスプリング(2.5×1.7)金
Front Spring (2.5x1.7) Gold
No.VZ072-2517 ★420
フロントスプリング(3×1.7)黒
Front Spring (3x1.7) Black
No.VZ072-3017 ★420
フロントスプリング(3.5×1.7)銀
Front Spring (3.5x1.7) Silver
No.VZ072-3517 ★420



リヤスプリング(3.5×1.6)金
Rear Spring (3.5x1.6) Gold
No.VZ073-3516 ★420
リヤスプリング(4×1.6)黒
Rear Spring (4x1.6) Black
No.VZ073-4016 ★420
リヤスプリング(4.5×1.6)銀
Rear Spring (4.5x1.6) Silver
No.VZ073-4516 ★420



フロントスタビセット(ソフト)
Front Stabilizer Set (Soft)
No.VZ084S ★1365



64チタン/9mmボールスクリュー
64 Titanium / 9mm Ball Screw
No.VZW024V ★1890
64チタン/9mmボールスクリュー(8ヶ入)
64 Titanium / 9mm Ball Screw (8pcs)
No.VZW024V-8 ★6720



SPマフラスター
SP Muffler Stay
No.VZW035 ★420



ハイトルクカラーサイレンサーセット
High Torque Color Silencer Set
No.VSW052BK/R/BL ★(各)5040



スーパーチューンドサイレンサーRセット
Super Tuned Silencer R Set
No.39011 ★7140

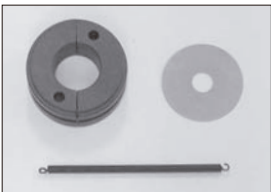

スペシャルクラッチ
Special Clutch
No.KC45 ★1365



SPブレーキディスク
SP Brake Disk
No.IFW122 ★1890



ピットボックス
Pit Box
No.80461 ★7140
サイズ / 420x240x330mm
Size / 420x240x330mm

オプションパーツ OPTIONAL PARTS

★ FOR JAPANESE MARKET ONLY.

★は定価(税込)です。
発送手数料は一律¥210(税込)です。



プレジジョンカンバゲージ
Precision Camber Gauge
No.56410 ★1470



6V X-FORCE 1400ニッケル水素バッテリー
6V X-FORCE 1400 Ni-MH Battery
No.71163 ★3360

受信機用(俵)
For Receiver.



6V X-FORCE 1400ニッケル水素バッテリー
6V X-FORCE 1400 Ni-MH Battery
No.71164 ★3360

受信機用(ストレート)
For Receiver (Straight).
VSW002と併用
Use with VSW002.



マルチチャージャー4
Multi Charger 4
No.72511 ★5040



Power Zone AC/DCクイックチャージャー
Power Zone AC/DC Quick Charger
No.72301 ★18690



SP ベアリングリキッド
SP Bearing Liquid
No.96625 ★1050

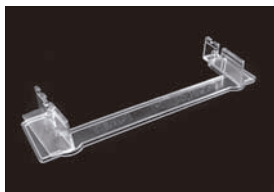

トーアングルゲージ(200mm)
Toe Angle Gauge (200mm)
No.80152 ★1890

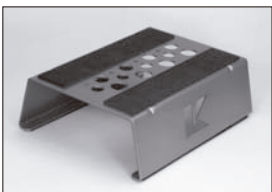

メンテナンススタンドS
Maintenance Stand S
No.87652 ★1365

作業性アップの専用スタンド
Aluminum Stand for Maintenance.



ピュアテンキャリングバッグ
Pure-Ten Carry Bag
No.87921 ★3990



エアロ24ホイール(15本スポーク) 2入
(白/黒)
Aero 24 Wheel (15-spoke) 2 pcs
(Black/White)
No.92012W/BK ★(各)420

24mm幅
24mm width.



エアロ24ホイール(15本スポーク)8入
Aero 24 Wheel (15-spoke) 8 pcs
No.92012-8W/BK ★(各)1050
No.92012-8KG/KP/KY ★(各)1050
24mm幅
24mm width.

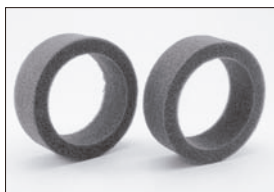

インナースポンジ (2入)
Inner Sponge (2 pcs)
No.92013 ★210



Vスリックタイヤ (2入)
V Slick Tire (2 pcs)
No.92014-25B/30B/35B ★1155

24mm幅
24mm width.

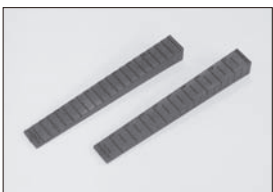

マルチ車高ゲージ
Multi Ride Height Gauge
No.92022 ★840



レーシングモールドインナー 4入
(ソフト/ミディアム/ハード)
Racing Mold Inner 4 pcs
(Soft/Medium/Hard)
No.92906S/M/H ★(各)735



リアウイングスパーサー
Rear Wing Spacer
No.92212 ★420
ウイングの角度調整用
To adjust Rear Height & Angles.



燃料チューブ(2.4x6x1000mm)
Fuel Tube (2.4x6x1000mm)
No.92213 ★735



KYOSHOスペシャルグルー(14g)
KYOSHO Special Glue (14g)
No.96154 ★735

瞬間接着剤
Instant Glue



KYOSHOスペシャルプライマー(220ml)
KYOSHO Special Primer (220ml)
No.96155 ★2100



SP クイックフューエルポンプ(250cc/500cc)
SP Quick Fuel Bottle (250cc/500cc)
No.96421B/96422B ★840/1050

給油ポンプ
aid for fueling



HGジョイントグリス
HG Joint Grease
No.96508 ★840



リングギヤグリス (3g)
Ring Gear Grease (3g)
No.96162 ★420



スパークブースター 2.0(バッテリー付)
Spark Booster 2.0
(Battery included)
No.36216 ★2730
スパークブースター 2.0
Spark Booster 2.0
No.36215 ★1890



ブースターチャージャー 2.0
Booster Charger 2.0
No.36217 ★1995



蛍光ストラップ(ピンク/イエロー)
Fluorescent Strap (Pink/Yellow)
No.1700KP/KY ★(各)189
No.1701KP/KY ★(各)263
No.1702KP/KY ★(各)336
カラーストラップ
Color Strap
No.1700BK ★189
No.1701BK ★263
No.1702BK ★336

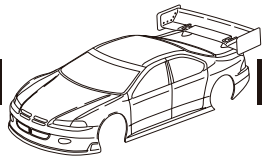

ボディ BODY SHELL

★ FOR JAPANESE MARKET ONLY.

品番 No.	パーツ名 Part Names	内容(キーNo.と入数) Quantity	★定価 (税込)	★発送 手数料
39184	カストロロールトムススーブラボディ Castrol TOM'S SUPRA Body Shell	ボディ, デカール, ウィング, マスキングシート Body, Decals, Wing, Masking Sheet	2625	210 一律 (税込)
39184 -1	スポンサーデカール(カストロロールトムススーブラ) Sponsor Decal (Castrol TOM'S SUPRA)	デカール, スポンサーデカール Body Decals, Sponsor Decals	2100	
※AU セルモ スーブラのボディはNo.39184のカストロールトムススーブラと共通です。 *No.39184 Castrol TOM'S SUPRA Body Shell is same as "AU CERUMO SUPRA 2002 Body Shell".				
39247	プラス e タイサンアドバンポルシェ911 GT3Rボディ PLUS e TAISAN ADVAN PORSCHE 911 GT3R Body Shell	ボディ, デカール, ウィング, マスキングシート Body, Decals, Wing, Masking Sheet	2625	
39250 -1	スポンサーデカール(エッソウルトラスーブラ) Sponsor Decal (ESSO Ultraflo Supra)	デカール, スポンサーデカール Body Decals, Sponsor Decals	2100	
39254 -1	スポンサーデカール(ウッドワンスーブラ) Sponsor Decal (WOODONE SUPRA)	デカール, スポンサーデカール Body Decals, Sponsor Decals	2625	
※ウッドワンスーブラのボディはNo.39184のカストロールトムススーブラと共通です。 *No.39184 Castrol TOM'S SUPRA Body Shell is same as "WOODONE SUPRA Body Shell".				
39255	アルファ 156 GTA ボディ ALFA 156 GTA Body Shell	ボディ, デカール, ウィング, マスキングシート Body, Decals, Wing, Masking Sheet	3150	
39255 -1B	スポンサーデカール(アルファ156 GTA スーパー2000) Sponsor Decal (ALFA 156 GTA SUPER 2000)	デカール, スポンサーデカール Body Decals, Sponsor Decals	2100	
39256	モチュールピットワーク GT-R ボディ MOTUL PITWORK GT-R Body Shell	ボディ, デカール, ウィング, マスキングシート Body, Decals, Wing, Masking Sheet	2625	
39256 -1	スポンサーデカール(モチュールピットワーク GT-R) Sponsor Decal (MOTUL PITWORK GT-R)	デカール, スポンサーデカール Body Decals, Sponsor Decals	2310	
39257	BMW M3 GTR ボディ BMW M3 GTR Body Shell	ボディ, デカール, ウィング, マスキングシート Body, Decals, Wing, Masking Sheet	3150	
39257 -1	スポンサーデカール(BMW M3 GTR) Sponsor Decal (BMW M3 GTR)	デカール, スポンサーデカール Body Decals, Sponsor Decals	2310	
39258	NSX 2004 ボディ NSX 2004 Body Shell	ボディ, デカール, ウィング, マスキングシート Body, Decals, Wing, Masking Sheet	3150	
39258 -1	スポンサーデカール(EPSON NSX 2004) Sponsor Decal (EPSON NSX 2004)	デカール, スポンサーデカール Body Decals, Sponsor Decals	3150	
39259	カルソニック インパル Z ボディ CALSONIC IMPUL Z Body Shell	ボディ, デカール, ウィング, マスキングシート Body, Decals, Wing, Masking Sheet	2625	
39259 -1	スポンサーデカール(カルソニック インパル Z) Sponsor Decal (CALSONIC IMPUL Z)	デカール, スポンサーデカール Body Decals, Sponsor Decals	2310	
39260	ポルシェ911 GT2 ボディセット Porsche 911 GT2 Body Set	ボディ, デカール, ウィング, マスキングシート Body, Decals, Wing, Masking Sheet	2625	
39261	ボディデカール(ポルシェ 911 GT2) Decal (Porsche 911 GT2)	デカール Body Decals	840	
※ヴォクゾール BTCC アストラクーペのボディはNo.39241のヴォクゾールアストラと共通です。 *No.39241 VAUXHALL ASTRA Body Shell is same as "VAUXHALL BTCC ASTRA COUPE Body Shell".				
39262 -1	スポンサーデカール(ヴォクゾール BTCC アストラクーペ 2004) Sponsor Decal (VAUXHALL BTCC ASTRA Coupe 2004)	デカール, スポンサーデカール Body Decals, Sponsor Decals	2205	
39264	フェラーリ 360 GTC ボディセット Ferrari 360 GTC Body Set	ボディ, デカール, ウィング, マスキングシート Body, Decals, Wing, Masking Sheet	3360	
※モチュールピットワーク Z のボディはNo.39259のカルソニック インパル Z と共通です。 *No.39259 CALSONIC IMPUL Z Body Shell is same as "MOTUL PITWORK Z Body Shell".				
39267 -1	スポンサーデカール(モチュールピットワーク Z) Sponsor Decal (MOTUL PITWORK Z)	デカール, スポンサーデカール Body Decals, Sponsor Decals	1890	
※TAKATA 童夢 NSX のボディはNo.39258のNSX 2004と共通です。 *No.39258 NSX 2004 Body Shell is same as "TAKATA DOME NSX Body Shell".				
39268 -1	スポンサーデカール(TAKATA 童夢 NSX) Sponsor Decal (TAKATA DOME NSX)	デカール, スポンサーデカール Body Decals, Sponsor Decals	2310	
39269	スーブラ 2005 ボディ SUPRA 2005 Body Shell	ボディ, デカール, ウィング, マスキングシート Body, Decals, Wing, Masking Sheet	3150	
39269 -1	スポンサーデカール(ダイナシティ トムススーブラ) Sponsor Decal (DYNACITY TOM'S SUPRA)	デカール, スポンサーデカール Body Decals, Sponsor Decals	2310	
39270 -1	スポンサーデカール(G'ZOX HASEMI Z) Sponsor Decal (G'ZOX HASEMI Z)	デカール, スポンサーデカール Body Decals, Sponsor Decals	2310	
39271	ランボルギーニムルシエラゴボディセット Lamborghini Murcielago Body Set	ボディ, デカール, マスキングシート Body, Decals, Masking Sheet	3150	

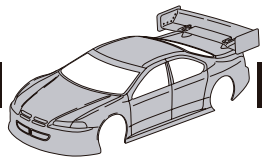

塗装済完成ボディセット PAINTED COMPLETE BODY SHELL

★ FOR JAPANESE MARKET ONLY.

品番 No.	パーツ名 Part Names	内容(キーNo.と入数) Quantity	★定価 (税込)	★発送 手数料
39272	EPSON NSX ボディセット EPSON NSX Body Set	ボディ, デカール, ウィング, マスキングシート Body, Decals, Wing, Masking Sheet	3360	210 一律 (税込)
39272 -1	スポンサーデカール(EPSON NSX) Sponsor Decal (EPSON NSX)	デカール, スポンサーデカール Body Decals, Sponsor Decals	2520	
39273 -1	スポンサーデカール(BMW M3 GT-R 24th2005) Sponsor Decal (BMW M3 GT-R 24th2005)	デカール, スポンサーデカール Body Decals, Sponsor Decals	1890	
39274	ニッサン350Z-GT300 / 2006 ボディセット NISSAN 350Z-GT300/2006 Body Set	ボディ, デカール, ウィング, マスキングシート Body, Decals, Wing, Masking Sheet	3360	
39274 -1	スポンサーデカール(エンドレスアドバン CCI Z) Sponsor Decal (ENDLESS ADVAN CCI Z)	デカール, スポンサーデカール Body Decals, Sponsor Decals	3150	
39275	スバルインプレッサ (WRC2006) ボディセット SUBARU Impreza WRC2006 Body Set	ボディ, デカール, マスキングシート Body, Decals, Masking Sheet	3150	
39275 -1	スポンサーデカール(スバルインプレッサ WRC2006) Sponsor Decal (SUBARU Impreza WRC2006)	デカール, スポンサーデカール Body Decals, Sponsor Decals	1890	
39276	AMGメルセデスDTM2005ボディセット AMG Mercedes DTM2005 Body Set	ボディ, デカール, マスキングシート Body, Decals, Masking Sheet	3150	
39276 -1	スポンサーデカール(AMGメルセデスDTM2005) Sponsor Decal (AMG Mercedes DTM2005)	デカール, スポンサーデカール Body Decals, Sponsor Decals	1890	
39277	LEXUS SC430 基本ボディセット LEXUS SC430 Basic Body Set	ボディ, デカール, ウィング, マスキングシート Body, Decals, Wing, Masking Sheet	3675	
39277 -1	スポンサーデカール(OPEN INTERFACE SC430) Sponsor Decal (OPEN INTERFACE SC430)	デカール, スポンサーデカール Body Decals, Sponsor Decals	3150	
39278 -1	スポンサーデカール(フェラーリ575GTC G.P.C SPORTS) Sponsor Decal (Ferrari 575GTC G.P.C SPORTS)	デカール, スポンサーデカール Body Decals, Sponsor Decals	2310	
39279 -1	スポンサーデカール(ヴォクゾール BTCC アストラクーペ) Sponsor Decal (Vauxhall BTCC Astra Coupe)	デカール, スポンサーデカール Body Decals, Sponsor Decals	1890	
39280	フェラーリFXXボディセット (FAZER) Ferrari FXX Body Set (FAZER)	ボディ, デカール, マスキングシート Body, Decals, Masking Sheet	4200	
39280 -1	スポンサーデカール(フェラーリ FXX) Sponsor Decal (Ferrari FXX)	デカール, スポンサーデカール Body Decals, Sponsor Decals	1260	
39281	アウディ A4 DTM 2006ボディセット Audi A4 DTM 2006 Body Set	ボディ, デカール, マスキングシート Body, Decals, Masking Sheet	3675	
39282 -1	スポンサーデカール(フェラーリ 360 GTC Scuderia Ecosse) Sponsor Decal (Ferrari 360 GTC Scuderia Ecosse)	デカール, スポンサーデカール Body Decals, Sponsor Decals	2100	
39283	フェラーリ F430GTボディセット Ferrari F430GT Body Set	ボディ, デカール, マスキングシート Body, Decals, Masking Sheet	4200	
39283 -1	スポンサーデカール(フェラーリ F430GT) Sponsor Decal (Ferrari F430GT)	デカール, スポンサーデカール Body Decals, Sponsor Decals	1260	
39284	アストンマーチンレーシング DBR9 2006ボディセット Aston Martin Racing DBR9 2006 Body Set	ボディ, デカール, マスキングシート Body, Decals, Masking Sheet	3675	
39284 -1	スポンサーデカール(アストンマーチンレーシング DBR9 Le Mans 2006) Sponsor Decal (Aston Martin Racing DBR9 Le Mans 2006)	デカール, スポンサーデカール Body Decals, Sponsor Decals	2100	
39285	ポルシェ911GT3 RSR ボディセット PORSCHE 911 GT3 RSR Body Set	ボディ, デカール, マスキングシート Body, Decals, Masking Sheet	3675	
39285 -1	スポンサーデカール(ポルシェ911GT3 RSR) Sponsor Decal (PORSCHE 911GT3 RSR)	デカール, スポンサーデカール Body Decals, Sponsor Decals	1575	
39286	ニッサンフェアレディ Z GT500ボディセット NISSAN Fairlady Z GT500 Body Set	ボディ, デカール, マスキングシート Body, Decals, Masking Sheet	3990	
39286 -1	スポンサーデカール(ザナヴィ ニスモ Z) Sponsor Decal (Xanavi NISMO Z)	デカール, スポンサーデカール Body Decals, Sponsor Decals	3990	
39287	ホンダ NSX 2007 GT500 ボディセット HONDA NSX 2007 GT500 Body Set	ボディ, デカール, マスキングシート Body, Decals, Masking Sheet	3780	
39287 -1	スポンサーデカール(ARTA NSX 2007) Sponsor Decal (ARTA NSX 2007)	デカール, スポンサーデカール Body Decals, Sponsor Decals	1260	
39288	トヨタMR-S GT300 ボディセット TOYOTA MR-S GT300 Body Set	ボディ, デカール, マスキングシート Body, Decals, Masking Sheet	4410	
39288 -1	スポンサーデカール(MR-S) Sponsor Decal (MR-S)	デカール, スポンサーデカール Body Decals, Sponsor Decals	3990	
39289	AMG-メルセデスDTM 2007ボディセット AMG-Mercedes DTM 2007 Body Set	ボディ, デカール, マスキングシート Body, Decals, Masking Sheet	3675	
39289 -1	スポンサーデカール(AMG-メルセデスC-クラスDTM 2007) Sponsor Decal (AMG-Mercedes C-Klasse DTM 2007)	デカール, スポンサーデカール Body Decals, Sponsor Decals	2100	

品番 No.	パーツ名 Part Names	内容(キーNo.と入数) Quantity	★定価 (税込)	★発送 手数料
FAB001	スバルインプレッサWRC 2006 Completed Body Set (SUBARU Impreza WRC 2006)	塗装済完成 Painted complete body shell	5775	210 一律 (税込)
FAB002	AMGメルセデスDTM2005 Completed Body Set (AMG Mercedes DTM2005)	塗装済完成 Painted complete body shell	5775	
FAB003	ヴォクゾールBTCCアストラクーペ Completed Body Set (Vauxhall BTCC Astra Coupe)	塗装済完成 Painted complete body shell	5775	
FAB004	フェラーリFXX Completed Body Set (Ferrari FXX)	塗装済完成 Painted complete body shell	6300	
FAB005	アウディ A4 DTM 2006 Team Abt Sports Completed Body Set (Audi A4 DTM 2006 Team Abt Sports)	塗装済完成 Painted complete body shell	5775	
FAB006	フェラーリF430GT Scuderia Ecosse Completed Body Set (Ferrari F430GT Scuderia Ecosse)	塗装済完成 Painted complete body shell	6300	
VZB007 GM	ポルシェ 911 GT2 (ガンメタリック) Completed Body Set (Porsche 911 GT2 / Gunmetal)	塗装済完成 Painted complete body shell	5040	
VZB007 W	ポルシェ 911 GT2 (ホワイト) Completed Body Set (Porsche 911 GT2 / White)	塗装済完成 Painted complete body shell	5040	

品番 No.	パーツ名 Part Names	内容(キーNo.と入数) Quantity	★定価 (税込)	★発送 手数料
VZB008	スバルインプレッサ (WRC2004) Completed Body Set (SUBARU IMPREZA WRC2004)	塗装済完成 Painted complete body shell	5040	210 一律 (税込)
VZB009	BMW M3 GTR Completed Body Set (BMW M3 GTR)	塗装済完成 Painted complete body shell	5040	
VZB010	フェラーリ575 G.P.C SPORTS Completed Body Set (Ferrari 575 G.P.C SPORTS)	塗装済完成 Painted complete body shell	5460	
VZB011	フェラーリ360 GTC Scuderia Ecosse Completed Body Set (Ferrari 360 GTC Scuderia Ecosse)	塗装済完成 Painted complete body shell	5460	
VZB012	アストンマーチンレーシング DBR9 Le Mans 2006 Completed Body Set (Aston Martin Racing DBR9 Le Mans 2006)	塗装済完成 Painted complete body shell	5460	
VZB013	ポルシェ911GT3 RSR Completed Body Set (PORSCHE 911 GT3 RSR)	塗装済完成 Painted complete body shell	5460	
VZB014	AMGメルセデスC-クラスDTM 2007 Completed Body Set (AMG Mercedes C-Klasse DTM 2007)	塗装済完成 Painted complete body shell	6720	



燃料 FUEL

★ FOR JAPANESE MARKET ONLY.

品番 No.	パーツ名 Part Names	内容 (キーNo.と入数) Quantity	★定価 (税込)
73111	カナイフェル20% Kyosho Racing Kanai Fuel 20%	20%ニトロ・3.8リットル 20% nitromethane · 3.8lit	3990
73121	スーパーカナイフェル30% Kyosho Racing Super Kanai Fuel 30%	30%ニトロ・2リットル 30% nitromethane · 2lit	3990

品番 No.	パーツ名 Part Names	内容 (キーNo.と入数) Quantity	★定価 (税込)
607003	トルネードフェル25EX-Formula Tornado Fuel 25EX-Formula	25%ニトロ・2.5リットル 25% nitromethane · 2.5lit	3780
607005	トルネードフェル20EX-Formula Tornado Fuel 20EX-Formula	20%ニトロ・2.5リットル 20% nitromethane · 2.5lit	3570



タイヤ TIRE

★ FOR JAPANESE MARKET ONLY.

<26mm幅> <WIDTH 26mm>

品番 No.	パーツ名 Part Names	内容 (キーNo.と入数) Quantity	★定価 (税込)	★発送手数料
92441	スリックタイヤセット Slick Tire Set		525	210 一律 (税込)
92442	スリックタイヤ(ハイグリップ) Slick Tire (high grip)		893	
92442-25	スリックタイヤ(ハイグリップ#25) Slick Tire (high grip #25)		1050	
92442-30	スリックタイヤ(ハイグリップ#30) Slick Tire (high grip #30)		1050	
92442-40	スリックタイヤ(ハイグリップ#40) Slick Tire (high grip #40)		1050	
92552	タイヤ(クラシックパターン) Tire (Classic Pattern)		630	

<24mm幅> <WIDTH 24mm>

品番 No.	パーツ名 Part Names	内容 (キーNo.と入数) Quantity	★定価 (税込)	★発送手数料
92014-25B	Vスリックタイヤ M-25MN V-Slicks Tire M-25MN		1155	210 一律 (税込)
92014-30B	Vスリックタイヤ M-30MN V-Slicks Tire M-30MN		1155	
92014-35B	Vスリックタイヤ M-35MN V-Slicks Tire M-35MN		1155	
92014-40	Vスリックタイヤ M-40MN V-Slicks Tire M-40MN		1155	
AGT001	24mmラジアルタイヤ(セミスリック/A) 24mm Radial Tire (Semi Slick Tire A)	2個入り インナーสปンジ付き 2pcs With inner sponge	630	
AGT001S	24mmラジアルタイヤ(セミスリック/A) 24mm Radial Tire (Semi Slick Tire A)	4個入り ホイール接着済 4pcs Glued and shaped on a wheel	1680	



ホイール WHEEL

★ FOR JAPANESE MARKET ONLY.

<26mm幅> <WIDTH 26mm>

品番 No.	パーツ名 Part Names	内容 (キーNo.と入数) Quantity	★定価 (税込)	★発送手数料
92015BK	ホイール(12本スポーク/黒) Wheel (12-spoke / black)	26mm幅 2個入り Width 26mm 2pcs	420	210 一律 (税込)
92445	カラーホイール(メッシュ/白) Color Wheel (mesh / white)	26mm幅 Width 26mm	420	
92445B	カラーホイール(メッシュ/黒) Color Wheel (mesh / black)	26mm幅 Width 26mm	420	
92445G	カラーホイール(メッシュ/ガンメタ) Color Wheel (mesh / gunmetallic)	26mm幅 Width 26mm	420	
92445KO	カラーホイール(メッシュ/蛍光オレンジ) Color Wheel (mesh / F.Orange)	26mm幅 Width 26mm	420	
92446MS	ホイール(16本スポーク/メタリックシルバー) Wheel (16-spoke / metallic silver)	26mm幅 Width 26mm	525	
92446W	ホイール(16本スポーク/白) Wheel (16-spoke / white)	26mm幅 Width 26mm	420	
92556BK	ホイール(8本スポーク/黒) Wheel (8-spoke / black)	26mm幅 Width 26mm	420	
92558S	ホイール(6本スポーク/シルバー) Wheel (6-spoke / silver)	26mm幅 Width 26mm	525	
92561	ホイール(5本スポーク/白) Wheel (5-spoke / white)	26mm幅 Width 26mm	420	
92561BK	ホイール(5本スポーク/黒) Wheel (5-spoke / black)	26mm幅 Width 26mm	420	
92561G	ホイール(5本スポーク/金) Wheel (5-spoke / gold)	26mm幅 Width 26mm	525	
92012BK	エアロ24ホイール(15本スポーク/黒) Aero 24 Wheel (15-spoke / black)	24mm幅 Width 24mm	420	
92012W	エアロ24ホイール(15本スポーク/白) Aero 24 Wheel (15-spoke / white)	24mm幅 Width 24mm	420	
92012-8BK	エアロ24ホイール(15本スポーク/黒) Aero 24 Wheel (15-spoke / black)	24mm幅 8個入り Width 24mm 8pcs	1050	
92012-8W	エアロ24ホイール(15本スポーク/白) Aero 24 Wheel (15-spoke / white)	24mm幅 8個入り Width 24mm 8pcs	1050	

<24mm幅> <WIDTH 24mm>

品番 No.	パーツ名 Part Names	内容 (キーNo.と入数) Quantity	★定価 (税込)	★発送手数料
92012-8KG	エアロ24ホイール(15本スポーク/蛍光グリーン) Aero 24 Wheel (15-spoke / F.green)	24mm幅 8個入り Width 24mm 8pcs	1050	210 一律 (税込)
92012-8KP	エアロ24ホイール(15本スポーク/蛍光ピンク) Aero 24 Wheel (15-spoke / F.pink)	24mm幅 8個入り Width 24mm 8pcs	1050	
92012-8KY	エアロ24ホイール(15本スポーク/蛍光イエロー) Aero 24 Wheel (15-spoke / F.yellow)	24mm幅 8個入り Width 24mm 8pcs	1050	
92016GL	ホイール(インプレッサ/金) Wheel (Impreza / gold)	24mm幅 2個入り Width 24mm 2pcs	525	
AGH001-W	ホイール(6本スポーク/白) Wheel (6-spoke / white)	24mm幅 8個入り Width 24mm 8pcs	1050	
AGH001-W	ホイール(6本スポーク/白) Wheel (6-spoke / white)	24mm幅 2個入り Width 24mm 2pcs	420	
VZH001-W	ホイール(6本スポーク/白) Wheel (6-spoke / white)	24mm幅 2個入り Width 24mm 2pcs	420	
VZH001-8W	ホイール(6本スポーク/白) Wheel (6-spoke / white)	24mm幅 8個入り Width 24mm 8pcs	1050	
VZH001-BK	ホイール(6本スポーク/黒) Wheel (6-spoke / black)	24mm幅 2個入り Width 24mm 2pcs	420	
VZH001-GR	ホイール(6本スポーク/グリーン) Wheel (6-spoke / green)	24mm幅 2個入り Width 24mm 2pcs	420	
VZH002	ホイール(フェラーリ360GTC) Wheel (Ferrari 360 GTC)	24mm幅 2個入り Width 24mm 2pcs	525	
VZH003S	ホイール(15本スポーク/シルバー) Wheel (15-spoke / silver)	24mm幅 2個入り Width 24mm 2pcs	525	
VZH003GL	ホイール(15本スポーク/金) Wheel (15-spoke / gold)	24mm幅 2個入り Width 24mm 2pcs	525	
VZH004S	ホイール(5本スポーク/シルバー) Wheel (5-spoke / silver)	24mm幅 2個入り Width 24mm 2pcs	525	
VZH005BK	ホイール(10本スポーク/黒/オフセット0mm) Wheel (10-spoke / black / offset 0mm)	24mm幅 2個入り Width 24mm 2pcs	525	
VZH006BK	ホイール(10本スポーク/黒/オフセット4mm) Wheel (10-spoke / black / offset 4mm)	24mm幅 2個入り Width 24mm 2pcs	525	
VZH007GL	ホイール(6本スポーク/金) Wheel (6-spoke / gold)	24mm幅 2個入り Width 24mm 2pcs	525	



インナーสปンジ INNER SPONGE

★ FOR JAPANESE MARKET ONLY.

品番 No.	パーツ名 Part Names	内容 (キーNo.と入数) Quantity	★定価 (税込)	★発送手数料
92013	インナーสปンジ Inner Sponge	2個入り 2pcs	525	210 一律 (税込)
92906H	レーシングモールドインナー(H) Racing Mold Inner (H)	4個入り 4pcs	735	

品番 No.	パーツ名 Part Names	内容 (キーNo.と入数) Quantity	★定価 (税込)	★発送手数料
92906M	レーシングモールドインナー(M) Racing Mold Inner (M)	4個入り 4pcs	735	210 一律 (税込)
92906S	レーシングモールドインナー(S) Racing Mold Inner (S)	4個入り 4pcs	735	



オイル類 OIL

★ FOR JAPANESE MARKET ONLY.

品番 No.	パーツ名 Part Names	内容(キーNo.と入数) Qty.	★定価 (税込)	★発送 手数料	品番 No.	パーツ名 Part Names	内容(キーNo.と入数) Qty.	★定価 (税込)	★発送 手数料	品番 No.	パーツ名 Part Names	内容(キーNo.と入数) Qty.	★定価 (税込)	★発送 手数料
SIL0100	シリコンオイル (100) Silicone Oil (100)	ダンパー用 for shocks. (40cc)	各630	210 一律 (税込)	SIL0550	シリコンオイル (550) Silicone Oil (550)	ダンパー用 for shocks. (40cc)	各630	210 一律 (税込)	SIL5000	シリコンオイル (5000) Silicone Oil (5000)	デフ用 for diffs. (40cc)	各630	210 一律 (税込)
SIL0150	シリコンオイル (150) Silicone Oil (150)				SIL0600	シリコンオイル (600) Silicone Oil (600)				SIL6000	シリコンオイル (6000) Silicone Oil (6000)			
SIL0200	シリコンオイル (200) Silicone Oil (200)				SIL0650	シリコンオイル (650) Silicone Oil (650)				SIL7000	シリコンオイル (7000) Silicone Oil (7000)			
SIL0250	シリコンオイル (250) Silicone Oil (250)				SIL0700	シリコンオイル (700) Silicone Oil (700)				SIL10000	シリコンオイル (10000) Silicone Oil (10000)			
SIL0300	シリコンオイル (300) Silicone Oil (300)				SIL0800	シリコンオイル (800) Silicone Oil (800)				SIL20000	シリコンオイル (20000) Silicone Oil (20000)			
SIL0350	シリコンオイル (350) Silicone Oil (350)				SIL0900	シリコンオイル (900) Silicone Oil (900)				SIL30000	シリコンオイル (30000) Silicone Oil (30000)			
SIL0400	シリコンオイル (400) Silicone Oil (400)				SIL1000	シリコンオイル (1000) Silicone Oil (1000)				SIL40000	シリコンオイル (40000) Silicone Oil (40000)			
SIL0450	シリコンオイル (450) Silicone Oil (450)				SIL1100	シリコンオイル (1100) Silicone Oil (1100)				SIL50000	シリコンオイル (50000) Silicone Oil (50000)			
SIL0500	シリコンオイル (500) Silicone Oil (500)				SIL1200	シリコンオイル (1200) Silicone Oil (1200)				SIL100000	シリコンオイル (100000) Silicone Oil (100000)			



ベアリング BALL BEARING

★ FOR JAPANESE MARKET ONLY.

品番 No.	パーツ名 Part Names	内容(キーNo.と入数) Quantity	★定価 (税込)	★発送 手数料	品番 No.	パーツ名 Part Names	内容(キーNo.と入数) Quantity	★定価 (税込)	★発送 手数料
BRG001	シールドベアリング (5x10x4) Shield Bearing (5x10x4)	4個入り 4pcs	1050	210 一律 (税込)	BRG013F	フランジベアリング (4x7x2.5) Flanged Bearing (4x7x2.5)	2個入り 2pcs	1050	210 一律 (税込)
BRG001 SUS	SUS シールドベアリング (5x10x4) SUS Shield Bearing (5x10x4)	2個入り 2pcs	840		BRG014	シールドベアリング (10x15x4) Shield Bearing (10x15x4)	2個入り 2pcs	1260	
BRG002	シールドベアリング (5x8x2.5) Shield Bearing (5x8x2.5)	4個入り 4pcs	1050	BRG015	シールドベアリング (3/16x3/8x3) Shield Bearing (3/16x3/8x3)	2個入り 2pcs	1050		
BRG002 SUS	SUS シールドベアリング (5x8x2.5) SUS Shield Bearing (5x8x2.5)	2個入り 2pcs	840	BRG0170	オープンベアリング (20x25x4) Open Bearing (20x25x4)	1個入り 1pcs	1365		
BRG003	シールドベアリング (4x8x3) Shield Bearing (4x8x3)	4個入り 4pcs	1050	BRG018	シールドベアリング (12x21x5) Shield Bearing (12x21x5)	2個入り 2pcs	1050		
BRG003 SUS	SUS シールドベアリング (4x8x3) SUS Shield Bearing (4x8x3)	2個入り 2pcs	840	BRG0190	オープンベアリング (3x6x2) Open Bearing (3x6x2)	2個入り 2pcs	735		
BRG004	シールドベアリング (8x14x4) Shield Bearing (8x14x4)	4個入り 4pcs	1050	BRG020F0	フランジオープンベアリング (4x8x2) Flanged Open Bearing (4x8x2)	2個入り 2pcs	1260		
BRG005	シールドベアリング (8x16x5) Shield Bearing (8x16x5)	2個入り 2pcs	683	BRG021	シールドベアリング (8x22x7) Shield Bearing (8x22x7)	2個入り (1346) 2pcs	1050		
BRG006	シールドベアリング (6x12x4) Shield Bearing (6x12x4)	2個入り 2pcs	1050	BRG022	シールドベアリング (6x10x3) Shield Bearing (6x10x3)	2個入り 2pcs	1050		
BRG007	シールドベアリング (3x6x2.5) Shield Bearing (3x6x2.5)	2個入り 2pcs	735	BRG023	シールドベアリング (3x7x3) Shield Bearing (3x7x3)	2個入り 2pcs	735		
BRG007F	フランジベアリング (3x6x2.5) Flanged Bearing (3x6x2.5)	2個入り 2pcs	1050	BRG025	シールドベアリング (6x13x5) Shield Bearing (6x13x5)	2個入り 2pcs	735		
BRG008	シールドベアリング (12x18x4) Shield Bearing (12x18x4)	2個入り 2pcs	1890	BRG026	シールドベアリング (9x14x4.5) Shield Bearing (9x14x4.5)	1個入り 1pcs	735		
BRG009	シールドベアリング (3x8x4) Shield Bearing (3x8x4)	2個入り 2pcs	1050	BRG100	デフスラストベアリング Differential Thrust Bearing	1個入り 1pcs	420		
BRG011	シールドベアリング (8x12x3.5) Shield Bearing (8x12x3.5)	2個入り 2pcs	1050	BRG102 SUS	ステンレススラストベアリング (4x9x4) Stainless Thrust Bearing (4x9x4)	1個入り 1pcs	630		
BRG0120	オープンベアリング (8x16x4) Open Bearing (8x16x4)	2個入り 2pcs	840	BRG103	スラストベアリング (4.8x10x4) Thrust Bearing (4.8x10x4)	1個入り 1pcs	1050		
BRG013	シールドベアリング (4x7x2.5) Shield Bearing (4x7x2.5)	2個入り 2pcs	1050	BRG001 TS	テフロンシールドベアリング (5x10x4) Teflon Sealed Bearing (5x10x4)	4個入り 4pcs	840		
				BRG014 TS	テフロンシールドベアリング (4.8x10x4) Teflon Sealed Bearing (4.8x10x4)	2個入り 2pcs	525		



Oリング O-RING

★ FOR JAPANESE MARKET ONLY.

品番 No.	パーツ名 Part Names	内容(キーNo.と入数) Quantity	★定価 (税込)	★発送 手数料	品番 No.	パーツ名 Part Names	内容(キーNo.と入数) Quantity	★定価 (税込)	★発送 手数料
ORG02BK	Oリング (P2/ブラック) O-ring (P2 / Black)	10個入り 10pcs	210	210 一律 (税込)	ORG045	シリコンOリング (P4.5/オレンジ) Silicone O-ring (P4.5 / Orange)	15個入り 15pcs	420	210 一律 (税込)
ORG03	Oリング (P3/オレンジ) O-ring (P3 / Orange)	10個入り 10pcs	210		ORG045S	シリコンOリング (P4.5 / O / スリム) Silicone O-ring (P4.5 / O / Slim)	15個入り 15pcs	420	
ORG03BK	Oリング (P3/ブラック) O-ring (P3 / Black)	10個入り 10pcs	210	ORG05	シリコンOリング (P5/オレンジ) Silicone O-ring (P5 / Orange)	10個入り 10pcs	420		
ORG03W	シリコンOリング (P3/白) Silicone O-ring (P3 / White)	10個入り 10pcs	420	ORG06	シリコンOリング (P6/オレンジ) Silicone O-ring (P6 / Orange)	15個入り 15pcs	420		
ORG03X	×断面型Oリング (P3/ダンパー用) Grooved O-ring (P3 / for Oil Shock)	8個入り 8pcs	630	ORG08BK	Oリング (P8/ブラック) O-ring (P8 / Black)	10個入り 10pcs	420		
ORG03XR	×断面型Oリング (P3/オレンジ) Grooved O-ring (P3 / Orange)	8個入り 8pcs	630	ORG12	シリコンOリング (P12/オレンジ) Silicone O-ring (P12 / Orange)	4個入り 4pcs	210		
ORG04	シリコンOリング (P4/オレンジ) Silicone O-ring (P4 / Orange)	10個入り 10pcs	210	ORG18	シリコンOリング (P18/オレンジ) Silicone O-ring (P18 / Orange)	4個入り 4pcs	315		
				ORG18BK	Oリング (P18/ブラック) O-ring (P18 / Black)	3個入り 3pcs	315		

ビス・ナット類 SCREW・NUT etc.

★ FOR JAPANESE MARKET ONLY.

品番 No.	サイズ (mm) Size (mm)	入数 (各) QUANTITY
ナベビス Round Head Screw ★210 (税込)		
1101	2x6・2x8・2x10・2x15	5 each
1102	2.6x8・2.6x10・2.6x12・2.6x14	5 each
1103	3x4・3x6・3x8・3x10・3x12	5 each
1104	3x14・3x16・3x18・3x20	5 each
1105	4x6・4x8・4x10・4x12	5 each
1106	3x22・3x24・3x26・3x28	5 each
1107	2.6x25	10 pcs
1108	2.6x30	8 pcs
バインドビス Bind Screw ★210 (税込)		
1110	2.6x4・2.6x6・2.6x8・2.6x12	5 each
1111	3x4・3x6・3x8・3x10・3x12	5 each
1112	3x14・3x16・3x18・3x20	5 each
1113	4x6・4x8・4x10・4x12	5 each
1114	3x22・3x25・3x28・3x30	5 each
1115	4x15・4x18・4x20・4x22	5 each
サラビス Flat Head Screw ★210 (税込)		
1117	2.6x6	10 pcs
1118	2.6x8・2.6x10・2.6x12・2.6x14	5 each
1119	3x6・3x8・3x10・3x12	5 each
1120	3x14・3x16・3x18・3x20	5 each
1121	4x8・4x10・4x15・4x20	5 each
1122	3x22・3x24・3x26・3x28	5 each
1123	3x30・3x32・3x34・3x35	5 each
1168	4x12	10 pcs
1197	4x6	10 pcs
キャップビス Cap Screw ★210 (税込)		
1124	2x8・2x10・2x12・2x14	2 each
1125	2.6x8・2.6x10・2.6x12・2.6x14	2 each
1126	3x8・3x10・3x12・3x14	2 each
1127	3x15・3x16・3x18・3x20	2 each
1128	3x25・3x30・3x35・3x40	2 each
1129	4x10・4x15・4x20	2 each
1130	4x25・4x28・4x30	2 each
1131	4x35・4x40・4x45	2 each
1196	2.6x18	4 pcs
キャップビス Cap Screw ★315 (税込)		
1391	3x22	5 pcs
ナベタッピングビス Round Head Self-Tapping Screw ★210 (税込)		
1132	2x4・2x6・2x8・2x10	5 each
1133	2.6x6・2.6x8・2.6x10・2.6x12	5 each
1134	3x6・3x8・3x10・3x12・3x14	5 each
1135	3x15・3x16・3x18・3x20	5 each
1136	3x25・3x30・3x35	5 each
1137	2.6x14・2.6x15・2.6x16・2.6x18	5 each
バインドタッピングビス Bind Self-Tapping Screw ★210 (税込)		
1140	2.6x6・2.6x8・2.6x10・2.6x12	5 each
1141	3x6・3x8・3x10・3x12・3x14	5 each
1142	3x15・3x16・3x18・3x20	5 each
1143	4x10・4x15・4x18	5 each
サラタッピングビス Flat Head Self-Tapping Screw ★210 (税込)		
1147	2.6x6・2.6x8・2.6x10・2.6x12	5 each
1148	3x6・3x8・3x10・3x12・3x14	5 each
1149	3x15・3x16・3x18・3x20	5 each
1150	4x15・4x20・4x25	5 each
1151	4x8・4x12	5 each
ボタンヘックスビス Button Hex Screw ★315 (税込)		
1366	3x6	10 pcs
1367	3x8	10 pcs
1368	3x10	10 pcs
1370	3x12	10 pcs
1388	3x15	10 pcs
1389	3x18	10 pcs
1395	3x25	5 pcs
ボタンヘックスビス Button Hex Screw ★420 (税込)		
1369	2.6x5	10 pcs
フランジ付キャップビス Flanged Cap Screw ★210 (税込)		
1153	3x6・3x8・3x10	2 each
1154	4x8・4x10・4x12	2 each

品番 No.	サイズ (mm) Size (mm)	入数 (各) QUANTITY
サラ小丸ビス Oval Head Screw ★210 (税込)		
1157	2x8・2x10	10 each
セットビス Set Screw ★210 (税込)		
1160	3x6・3x12・3x14・3x16	3 each
1161	3x3・3x4・3x5・3x10	3 each
1162	4x4・4x5・4x8・4x12	3 each
1163	5x4・5x5・5x6	3 each
1164	5x30・5x40	3 each
1165	3x20・3x25	3 each
1166	4x8	10 pcs
1167	4x20	2 pcs
チタンバインドタッピングビス Titanium Bind Self-Tapping Screw ★420 (税込)		
1301	3x8	10 pcs
1302	3x10	10 pcs
1303	3x12	10 pcs
1304	3x15	8 pcs
チタンバインドビス Titanium Bind Screw ★420 (税込)		
1311	3x8	10 pcs
1312	3x10	10 pcs
1313	3x15	10 pcs
1314	3x18	8 pcs
チタンサラタッピングビス Titanium Flat Head Self-Tapping Screw ★420 (税込)		
1321	3x8	10 pcs
1322	3x10	10 pcs
1323	3x12	10 pcs
1324	3x15	8 pcs
チタンサラタッピングビス Titanium Flat Head Self-Tapping Screw 630 (税込)		
1325	4x15	4 pcs
1326	4x20	4 pcs
1327	4x25	4 pcs
チタンサラビス Titanium Flat Head Screw ★420 (税込)		
1331	3x8	10 pcs
1332	3x10	10 pcs
1333	3x12	10 pcs
1334	3x15	8 pcs
チタンサラビス Titanium Flat Head Screw ★630 (税込)		
1335	4x6	8 pcs
1336	4x10	6 pcs
1337	4x15	5 pcs
1338	4x20	4 pcs
チタンビスボタンヘックス Titanium Socket Screw ★525 (税込)		
1361	3x8	8 pcs
1362	3x10	8 pcs
1363	3x12	8 pcs
1364	3x15	8 pcs
1365	3x6	8 pcs
チタンビスサラヘックス Titanium Socket F/H Screw ★525 (税込)		
1371	3x8	8 pcs
1372	3x10	8 pcs
1373	3x12	8 pcs
1374	3x15	8 pcs
1375	3x6	8 pcs
サラヘックスビス Flat Head Hex Screw ★315 (税込)		
1376	3x6	10 pcs
1377	3x8	10 pcs
1378	3x10	10 pcs
1379	3x5	10 pcs
1392	3x15	10 pcs
1393	3x18	10 pcs
サラヘックスビス Flat Head Hex Screw ★420 (税込)		
1396	4x10	10 pcs
1397	4x12	10 pcs
1398	4x15	10 pcs
1399	4x18	6 pcs

品番 No.	径 mm	入数 (各) QUANTITY
ナット Nut ★210 (税込)		
1171	2mm・2.6mm	10 each
1172	3mm・4mm	10 each
フランジ付ナット Flanged Nut ★210 (税込)		
1174	3mm	10 pcs
1175	4mm	10 pcs
ナイロンナット Nylon Nut ★210 (税込)		
1177	2.6mm	5 pcs
1178	3mm	5 pcs
1179	4mm	5 pcs
1181	5mm	4 pcs
1183	3mm (薄)	5 pcs
フランジ付ナイロンナット Flanged Nylon Nut ★210 (税込)		
1180	4mm	5 pcs
フランジ付スチールカラーナット Flanged Steel Color Nut ★315 (税込)		
1357	4mm (ブルー)	8 pcs
1358	4mm (レッド)	8 pcs
フランジ付スチールカラーナイロンナット Flanged Steel Color Nylon Nut ★420 (税込)		
1359	4mm (ブルー)	8 pcs
1360	4mm (レッド)	8 pcs
アルミナイロンナット Aluminum Nylon Nut ★315 (税込)		
1341	4mm (シルバー)	4 pcs
1342	4mm (ブルー)	4 pcs
1343	4mm (レッド)	4 pcs
1344	4mm (ゴールド)	4 pcs
1345	3mm (シルバー)	5 pcs
1346	3mm (ブルー)	5 pcs
1347	3mm (レッド)	5 pcs
1349	3mm (シルバー) (薄)	5 pcs
1350	3mm (ブルー) (薄)	5 pcs
1351	3mm (レッド) (薄)	5 pcs
1353	4mm (シルバー)	5 pcs
1354	4mm (ブルー)	5 pcs
1355	4mm (レッド)	5 pcs
ワッシャー Washer ★210 (税込)		
1185	2mm・2.6mm・3mm	10 each
1186	4mm・5mm	10 each
1189	2.6 x 7 x 0.5	10 pcs
1190	7 x 11 x 0.5・7 x 11 x 1	3 each
ワッシャー Washer ★420 (税込)		
1188	3 x 10 x 1	10 pcs
Eリング E-Clips ★158 (税込)		
1380	E1.5	10 pcs
1381	E2.0	10 pcs
1382	E2.5	10 pcs
1383	E3.0	10 pcs
1384	E4.0	10 pcs
1385	E5.0	10 pcs
1386	E6.0	10 pcs
1387	E7.0	6 pcs
1390	E10.0	6 pcs

ここに明記された以外のビス、ナット等は『ユーザー相談室』にお問い合わせください。

京商ホームページ
www.kyosho.com

メーカー指定の純正部品を使用して
安全にR/Cを楽しみましょう。



※製品改良のため、予告なく仕様を変更する場合があります。
*Specifications are subject to be changed without prior notice!
*Technische Änderungen sind ohne vorherige Ankündigungen möglich!
*Les spécifications peuvent changer sans préavis!
*El fabricante puede modificar los kits sin previo aviso!

京商株式会社 〒243-0034 神奈川県厚木市船子153
●ユーザー相談室直通電話 046-229-4115
お問い合わせは：月曜～金曜(祝祭日を除く)10:00～18:00