

※ご使用前にこの説明書を良くお読みになり十分に理解してください。
 Before beginning assembly, please read these instructions thoroughly.
 Bitte lesen Sie die Anweisungen vor Gebrauch genau durch!
 Veuillez attentivement lire les instructions avant l'emploi!
 Lea cuidadosamente este manual de instrucciones antes de comenzar el montaje

DMT

取扱説明書
 INSTRUCTION MANUAL



KYOSHO
MotorSports

1:10 Scale
Radio Controlled
.18 Engine Powered 4WD Monster Truck

DMT readysset
(with Syncro KT-200)



安全のための注意事項

この無線操縦模型は玩具ではありません!

- この商品は高い性能を発揮するように設計されています。組立てに不慣れな方は、模型を良く知っている人にアドバイスを受け確実に組立ててください。



UNDER SAFETY PRECAUTIONS This radio control model is not a toy!

- It's highly recommended that first-time enthusiasts seek the advice of an experienced modeler before operating this vehicle.
- Keep out of the reach of children!
- Observe all safety precautions when operating this model. You are responsible for this vehicle's proper maintenance and safe operation.
- Always keep this instruction manual for quick reference.
- Taking out liability insurance is recommended.



ACHTUNG! Dieses Modell ist kein Spielzeug!

- Anfänger sollten möglichst Rat bei Modellbaukundigen einholen, um das Modell richtig zusammenzubauen und gefahrlos bedienen zu können.
- Bauen Sie dieses Modell nur außer Reichweite von Kindern zusammen!
- Treffen Sie genügend Sicherheitsvorkehrungen, bevor Sie Ihr Modell bedienen! Sie alleine tragen die Verantwortung für Ihr Modell und dessen gefahrlose Bedienung!
- Bitte bewahren Sie diese Dokumentation zur späteren Verwendung auf.

- 小さい部品があるので、組立て作業は幼児の手がとどかない所で必ずおこなってください。
- 動かして楽しむ場所は、万一の事故を考えて安全を確認してから、責任をもってお楽しみください。
- 組立てた後も、説明書がいつでも見られるように大切に保管してください。
- ラジコン保険に加入して安全に楽しみましょう。



ATTENTION! Ce modèle n'est pas un jouet!

- Si vous êtes débutant dans le modèle réduit, prenez conseils auprès de modélistes confirmés afin d'utiliser votre modèle dans des conditions optimales.
- Assemblez ce kit en dehors de la portée de jeunes enfants!
- Prenez des précautions lors de l'utilisation. Vous seul êtes responsable des évolutions de votre modèle. La société KYOSHO ou son distributeur ne peuvent en aucun cas être tenus responsables des accidents pouvant survenir lors de l'utilisation de ce modèle!
- Gardez cette notice à portée de main afin de vous y référer rapidement.



PRECAUCIONES DE SEGURIDAD Este modelo R/C no es un juguete

- Los no iniciados en este hobby deberán ser aconsejados por expertos antes de comenzar el montaje de este modelo.
- Realice el montaje en un lugar fuera del alcance de los niños.
- Siempre extreme las medidas de seguridad. Usted es el único responsable del funcionamiento de su modelo.
- Mantenga este manual siempre a mano

- この商品は14才以上を対象に設計しています。玩具ではありません。
- This model is not a toy. It is designed for users over 14 years of age.
- Dieses Modell ist kein Spielzeug, geeignet für Modellsportler ab 14 Jahren.
- CE MODELE N'EST PAS UN JOUET. IL EST DESTINE AUX ENFANTS DE PLUS DE 14 ANS.
 Ce modèle est destiné à une utilisation exclusive en intérieur. Sa puissance n'est pas suffisante pour interférer avec d'autres fréquences.
- Este modelo no es un juguete. Ha sido diseñado para ser utilizado por mayores de 14 años.

※製品改良のため、予告なく仕様を変更する場合があります。*Specifications are subject to change without prior notice! *Technische Änderungen sind ohne vorherige Ankündigungen möglich!

© Copyright 2010 KYOSHO CORPORATION / 禁無断転載複製
 31071-T01



KYOSHO
 THE FINEST RADIO CONTROL MODELS

(和英独仏西)
 No. 31071

安全のための注意事項 / SAFETY PRECAUTIONS / Sicherheitshinweise
PRECAUTIONS D'EMPLOIS / Precauciones de seguridad

組立て・走行の前に必ずお読みください。

Please read carefully before assembling and operating your model.

Lesen Sie die Anleitung aufmerksam durch, bevor Sie das Modell in Betrieb nehmen.

Lire attentivement cette notice avant de commencer l'assemblage de votre modèle.

Lea cuidadosamente este manual antes de montar y rodar su modelo.



- 警告マーク** : 生命や身体に重大な被害が発生する可能性がある危険を示します。
WARNING! : This symbol indicates where caution is essential to avoid injury to yourself or others.
ACHTUNG! : Dieses Symbol warnt vor Verletzungen!
ATTENTION! : Ce symbole vous indique un danger physique éventuel.
AVISO! : Este signo le indica cuando hay que prestar especial atención para evitar daños a personas y propiedades.



- 禁止マーク** : 事故や故障の原因となるため、やってはいけないことを示します。
PROHIBITED : This symbol points out actions that you should NOT do to avoid possible damage or accidents.
BITTE NIEMALS : Dieses Symbol warnt vor Handlungen, die das Produkt beschädigen können!
NE PAS FAIRE : Ce symbole vous informe de ce que "VOUS NE DEVEZ PAS FAIRE".
PROHIBIDO : Este signo le indica acciones que NO debe realizar para evitar posibles accidentes.

- この商品は、本格的な無線操縦模型です。玩具ではありません！
This product is a fully functional radio control model. It is not a toy!
Dieses Modell ist kein Spielzeug, geeignet für Modellsportler ab 14 Jahren.
CE PRODUIT N'EST PAS UN JOUET ! Ce produit est un modèle réduit radiocommandé.
Este modelo no es un juguete, es un modelo radiocontrolado.
- この商品を楽しむために、走行前の組立てや、走行後のメンテナンス、オプションの交換などをおこないます。
To enjoy this model to its fullest, complete assembly properly, perform maintenance and add optional upgrades as desired.
Do routine maintenance work after operation. Replacement parts and option parts are available separately.
Das Modell ist weitestgehend vormontiert. Komplettieren Sie die Montage und führen Sie regelmäßig Wartungsarbeiten durch.
Durch den Einbau von passenden KYOSHO-Tuningteilen, kann die Leistung des Modells weiter optimiert werden. Ersatz- & Tuningteile sind einzeln erhältlich.
Pour utiliser et profiter de ce modèle, compléter l'assemblage suivant les instructions, effectuer les maintenances et les réparations nécessaires. Ajouter des options Kyosho afin d'accroître les performances du modèle selon votre pilotage.
Para disfrutar al máximo de su modelo, realice el montaje de manera correcta, un correcto mantenimiento e instale las piezas opcionales que desee. Realice el mantenimiento necesario después de roda. KYOSHO tiene a su disposición gran variedad de repuestos y piezas opcionales.
- アルカリ乾電池や充電式の電池は、使い方を誤ると大きな電流が流れ、発熱や液(電解液)漏れの可能性があります。
Improper usage of Alkaline cells or rechargeable batteries may damage the electronics of the car and/or the radio.
Entfernen Sie die Batterien aus Fahrzeug und Sender nach dem Fahrbetrieb!
L'utilisation de piles ou batteries défectueuses peut causer des dommages à l'électronique de la voiture ou la radio.
Un uso indebido de las baterías recargables podrían dañar el equipo de radio.

この商品を安全に取扱うために下記の事項を、必ずお守りください。
In order to operate the model safely, adhere to following instructions:
Beachten Sie die folgenden Sicherheitshinweise
RESPECTER LES CONSIGNES DE SECURITE SUIVANTES :
Respete los siguientes consejos de seguridad:



警告
Warning !
Achtung !
Attention !
Aviso !

- *この説明を守らないと生命や身体に重大な被害が発生する可能性がある危険を示します。
- *Here are some possibilities of significant damage to life and/or body, if the following explanations are not adhered to:
- *Beachten Sie bitte die folgenden Hinweise.
- *Problèmes et dommages possibles dans le cas du non respect des consignes de sécurité.
- *Le indica la posibilidad de sufrir un accidente si no sigue los consejos.



- ▶ 組立て前に必ず説明書を最後までお読みください。また、組立てに不慣れな方は、模型を良く知っている人にアドバイスを受け確実に組立ててください。
Before you begin, read the manual thoroughly. First time builders should seek advice from modelers who have experience in assembling models.
Vor Beginn die Anleitung sorgfältig durchlesen. Bei Fragen wenden Sie sich an Ihren Fachhändlern oder kontaktieren Sie unseren Helpdesk.
Avant de commencer, lire avec attention cette notice. Si il s'agit d'un premier modèle, prendre conseil auprès d'un modéliste expérimenté pour les étapes de montages.
Antes de comenza, lea enteramente este manual. Los principiantes deberán pedir consejo a modelistas expertos en el montaje de modelos.

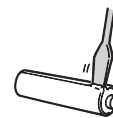
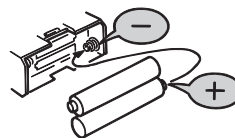

禁止
PROHIBITED
BITTE NIEMALS
NE PAS FAIRE
PROHIBIDO

- ▶ 電池は逆接続・分解は絶対にしないでください。
破損や液漏れなどの原因になります。
Never reverse connection nor disassemble batteries. It may lead to damage and leakage.
Batterien / Akkus nicht verpolt einsetzen!
Ne jamais ouvrir les batteries ou inverser les connecteurs sous peine de court-circuit pouvant entraîner de sérieux dommages.
Coloque las pilas/baterías respetando siempre la polaridad indicada.
Nunca intente desmontarlas.



禁止
PROHIBITED
BITTE NIEMALS
NE PAS FAIRE
PROHIBIDO



禁止
PROHIBITED
BITTE NIEMALS
NE PAS FAIRE
PROHIBIDO

- ▶ 小さな部品や、とがった部品がありますので、十分注意してください。また、小さなお子様のいる場所での作業・保管はさけてください。
This product includes many small, sharp objects, so it should be kept out of the reach of children.
Der Bausatz enthält viele Kleinteile, die verschluckt werden können.
Modell nicht in die Hände von Kleinkindern gelangen lassen!
CE PRODUIT CONTIENT DES PETITES PIÈCES. NE JAMAIS LAISSER A PORTE DE MAINS DES ENFANTS !
Este modelo incluye piezas de pequeño tamaño y objetos potencialmente peligrosos para los niños. Mantenga el modelo fuera del alcance de los niños.

- ▶ 車道・人ごみ・幼児の近くでは走行させないでください。事故の原因となります。
Do not operate in crowded places, near children or pets, or on public streets - it may cause serious injury.
Betreiben Sie das Modell nicht in unmittelbarer Nähe von Menschen oder Tieren. Fahren Sie niemals auf öffentlichen Straßen!
NE JAMAIS UTILISER LE MODELE DANS UN LIEU PUBLIC, SUR LA ROUTE, PROCHE DE PUBLIC OU D'ANIMAUX !
Nunca ruede su modelo en lugares concurridos, cerca de niños o animales de compañía ya que podría causar un serio accidente.

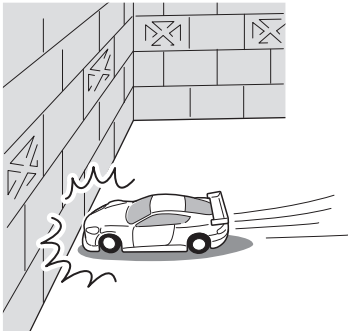

禁止
PROHIBITED
BITTE NIEMALS
NE PAS FAIRE
PROHIBIDO



禁止
PROHIBITED
BITTE NIEMALS
NE PAS FAIRE
PROHIBIDO

- ▶ プロポ関係の電池残量が少ない時。
電池が減ってくるとコントロールができなくなり、暴走や衝突の原因になります。
Always check the radio batteries!
With weak dry batteries, transmission and reception of the radio fall off. Models may become out of control under such condition, which may cause serious accidents.
Überprüfen Sie die Batterien der RC-Anlage!
Sobald die Batterien nachlassen, lassen auch das Sende- und Empfangsvermögen nach. Die Bedienung Ihres Modelles mit schwachen Batterien kann zum Verlust Ihres Modelles und schweren Unfällen führen!
Quand les piles de la radio sont déchargées:
Si les piles sont insuffisamment chargées, l'émission et la réception de la radio deviennent faibles. L'utilisation de votre modèle avec des piles insuffisamment chargées peut entraîner la perte de votre modèle ainsi que des accidents graves!
Compruebe siempre el nivel de carga de las baterías !
Cuando el nivel de carga de las baterías es bajo, la transmisión y recepción de su equipo de radio podría fallar ocasionando la pérdida de control de su modelo. No siga utilizando su modelo hasta haberlas recargado o cambiado por unas nuevas.

- ▶ 車の動きがおかしい時。
すぐに走行を中止して原因を調べてください。原因不明のまま走行させると、思わぬ故障や事故の原因になります。
When the model is behaving strangely . . . !
Immediately stop the model and check the reason. Do not operate the model until the problem is solved. This may lead to further trouble and unforeseen accidents!
Wenn Ihr Modell nicht normal funktioniert, . . . :
Unterbrechen Sie die Bedienung augenblicklich und untersuchen Sie die Ursache. Solange sie nicht geklärt ist, bedienen Sie **niemals** Ihr Modell!
Das könnte schwere Unfälle zur Folge haben!
Quand le fonctionnement de votre modèle est étrange:
Arrêtez immédiatement votre modèle et trouvez la cause. Sinon, vous risquez la perte de votre modèle ainsi que des accidents graves!
Si el modelo se comporta de forma extraña . . .
Detenga el modelo inmediatamente y compruebe la causa del fallo.
NO vuelva a utilizar su modelo hasta haber solucionado el problema.

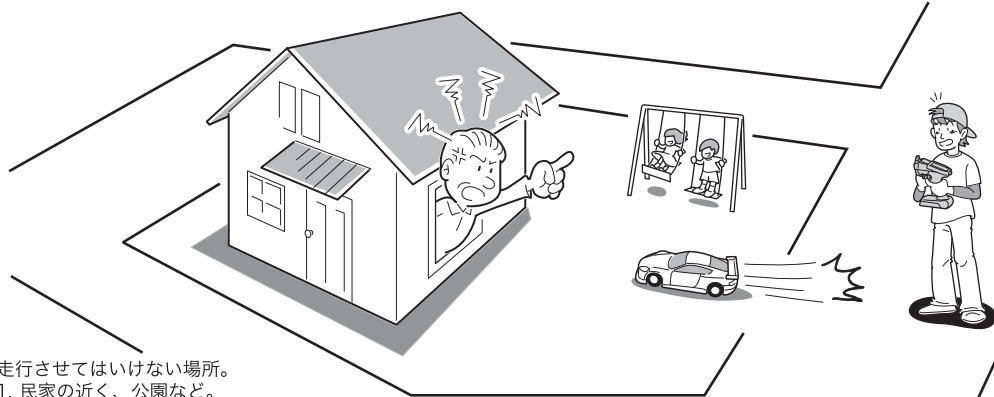

禁止
PROHIBITED
BITTE NIEMALS
NE PAS FAIRE
PROHIBIDO

- ▶ 走行させてはいけない場所。
1. 民家の近く、公園など。
2. 室内、せまいところ。
※人にケガをさせる原因になります。また、物をこわしたり、他人の迷惑になります。
Operate your model **ONLY** on designated areas, race tracks and other spacious areas. Do **NOT** operate it:
1. in residential districts and parks!
2. indoors and in limited space!
* Non-observance of the above may be cause for personal injuries and property damages.
Bedienen Sie Ihr Modell **nur** an sicheren und geräumigen Orten. Bedienen Sie es **niemals**:
1. in Wohngebieten und Parks!
2. in engen, begrenzten Orten oder in Räumen!
* Nichtbeachtung kann Verletzung von Personen sowie Sachschäden zur Folge haben!
Pour éviter tout accident, n'utilisez jamais votre **modèle** :
1. à proximité de résidences, d'écoles et d'hôteux!
2. à l'intérieur ou dans un endroit étroit!
* Ne pas respecter ces consignes peut entraîner la perte de votre modèle et avoir des conséquences fatales.
Maneje su modelo **SOLO** en espacios abiertos donde no se congregate gente. NO ruede en:
1. En áreas residenciales.
2. En lugares sin ventilación.
* Respete siempre estos consejos.

警告
Warning !
Achtung !
Attention !
Aviso !

*事故やケガ等の危険防止のため、次のことを必ずお守りください。
*In order to avoid accidents and personal injury, be sure to observe the following:
*Zur Unfall- und Sachschadenvermeidung, beachten Sie bitte auch folgendes:
*Respectez les consignes suivantes afin de faire évoluer votre modèle en toute sécurité:
*Lea los siguientes consejos para prevenir posibles accidentes.

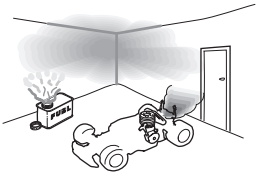

禁止
PROHIBITED
BITTE NIEMALS
NE PAS FAIRE
PROHIBIDO

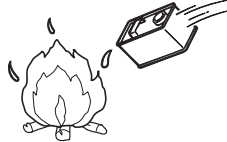

- ▶ 燃料の取扱いの注意。
1. 取扱いは、必ず屋外で。
 2. 模型用グロー燃料を必ず使用。
 3. 火気には絶対に近づけない。
 4. 飲んだり、目に入れたりしない。
 5. 保管は、キャップをしっかりと締め幼児の手の届かない冷暗所に置く。
 6. 使用後の空き缶は、火中に投げ入れない。

Handling fuel safely:

1. Handle fuel **only** outdoors!
2. **Only** use glow fuel for radio control models!
3. **Never** use fuel indoors or in places with open fires and sources of heat!
4. **Never** swallow fuel or let it into your eyes!
5. Store fuel **only** in cool, dry and dark places out of children's reach!
Tightly shut the cap!
6. Do **not** dispose of empty fuel cans into a fire!
There is danger of explosion!

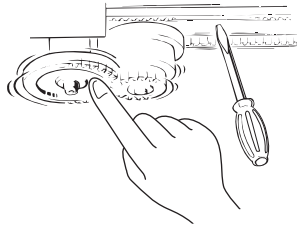

禁止
PROHIBITED
BITTE NIEMALS
NE PAS FAIRE
PROHIBIDO

- ▶ 回転している部分に、指や物などを入れないでください。
Do **not** put fingers or any objects inside rotating and moving parts!
Stecken Sie **niemals** Ihre Finger in bewegende oder sich drehende Teile.
Ne jamais mettre vos doigts dans des parties en mouvement!
NO toque las piezas mecánicas mientras estén en funcionamiento.

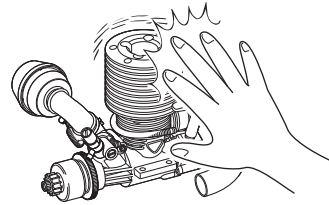

禁止
PROHIBITED
BITTE NIEMALS
NE PAS FAIRE
PROHIBIDO

- ▶ 走行直後は、エンジン、マフラー周辺は高温になっているので、すぐにはさわらないでください。
Right after use, do **not** touch the engine and muffler! Danger of burning yourself!
Nach dem Fahren, fassen Sie **niemals** den Verbrennungsmotor und den Schalldämpfer an! Verbrennungsgefahr!
Après utilisation, **ne jamais** toucher le moteur et le silencieux! Danger de brûlures!
No toque el motor mientras esté caliente ya que podría quemarse.

注意
Cautions !
Achtung !
Attention !
Precaución !

*この説明を守らないと軽傷程度の被害または、物損事故が発生する恐れがあります。
*The following are examples of situations that should be avoided for safe assembly, maintenance and operation:
*Die folgenden Situationen müssen unbedingt vermieden werden, um einen sicheren Betrieb zu gewährleisten:
*Les exemples suivants sont des situations à ne pas reproduire afin d'effectuer les opérations de montage et de maintenance en toute sécurité
*Los siguientes ejemplos deben ser evitados para realizar un correcto montaje, mantenimiento y funcionamiento:



- ▶ カッターやニッパー、ドライバーなど工具の取扱いには十分注意してください。
All tools require careful handling to avoid injury.
Vorsicht im Umgang mit sämtlichen Werkzeugen!
Tous les outils nécessitent une grande prudence à l'utilisation !
Maneje todas las herramientas con precaución.



禁止
PROHIBITED
BITTE NIEMALS
NE PAS FAIRE
PROHIBIDO

- ▶ 塗装する場合は室内の換気に十分注意し、作業を行ってください。
Painting must be done only in a well-ventilated area.
Lackieren Sie die Karosserie nur an einem gut belüfteten Ort!
L'utilisation de peinture, le cas échéant doit s'effectuer dans un lieu ventilé.
Realice el pintado en una zona con buena ventilación.

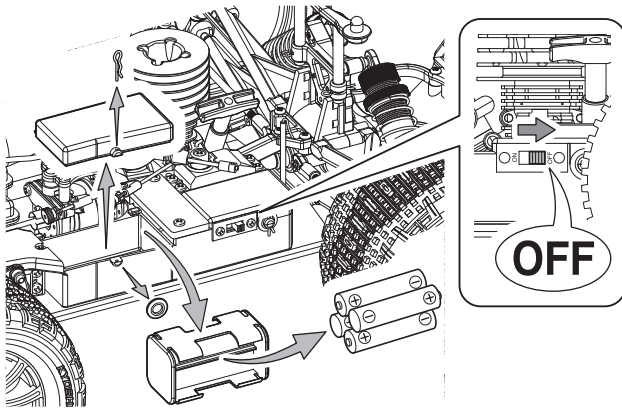

- ▶ 走行後や、走行させない時は必ず電源スイッチをOFFにし、車体と送信機の電池を取り外してください。誤作動や電池の発熱・液漏れなど危険な場合があります。Always switch off the receiver and transmitter, then disconnect/remove the batteries when the model is not in use. Failure to do so may cause damage to the batteries from excessive discharge and leaking.
- Schalten Sie zuerst den Empfänger, dann den Sender aus und trennen Sie den Antriebsakku vom System. Dies verhindert ein ungewolltes Anlaufen des Antriebs und vermeidet Tiefentladungen des Akkus.
- Toujours éteindre le récepteur puis l'émetteur. Retirer ensuite les batteries du boîtier porte piles lorsque le modèle n'est pas utilisé afin de ne pas les endommager.
- Desconecte siempre el receptor en primer lugar y luego la emisora, después retire las baterías del modelo cuando no vaya a utilizarlo. De no seguir este consejo, las baterías podrían dañar el modelo.

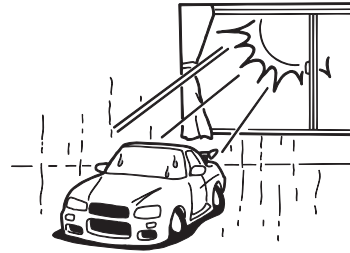

禁止
PROHIBITED
BITTE NIEMALS
NE PAS FAIRE
PROHIBIDO

- ▶ 温度の高くなる場所や湿度の高い場所などは長期間の保管はしないでください。Do not store this model in hot or humid conditions, or in direct sunlight. Modell nicht extremer Hitze oder Luftfeuchtigkeit aussetzen. Ne pas entreposé ce modèle dans un lieu chaud, humide ou directement au soleil.
- No guarde el modelo en condiciones de extrema calor ni humedad ni tampoco lo exponga directamente a los rayos del sol.

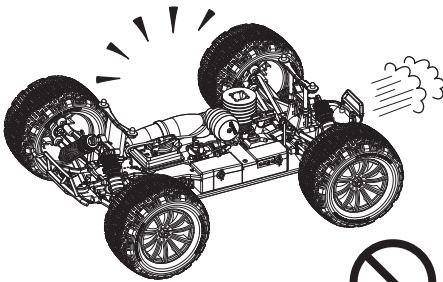

禁止
PROHIBITED
BITTE NIEMALS
NE PAS FAIRE
PROHIBIDO

- ▶ 走行時は、必ずボディを装着してください。Always run your car with the body shell mounted! Bedienen Sie Ihr Auto nur, wenn die Karosserie montiert ist! N'opérez votre voiture que lorsque la carrosserie est montée! Coloque la carrocería antes de rodar.

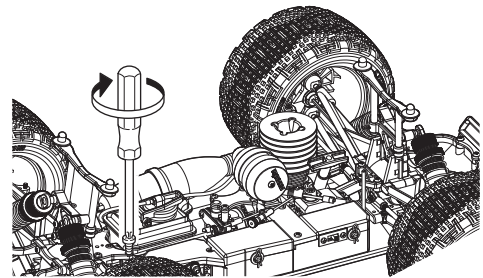

- ▶ 定期的に、各部のビス類が緩んでいないか確認してください。Check all screws, nuts etc. on a regular basis for looseness. Überprüfen Sie regelmäßig alle Schrauben, Muttern usw. auf festen Sitz. Vérifiez régulièrement la visserie. Compruebe periódicamente todos los tornillos, tuercas, etc.



禁止
PROHIBITED
BITTE NIEMALS
NE PAS FAIRE
PROHIBIDO

- ▶ 下記の場所での走行は、故障の原因になりますのでやめください。
・ シャシーにからむような草の生えているところ。
・ 泥地、砂地、砂利の多いところ。

Do not run your car on ground:
• that is overgrown with grass.
• that is muddy, sandy or rocky.

Vermeiden Sie Gelände, das:
• mit Gras überwachsen ist.
• schlammig, sandig oder steinig ist.

N'opérez pas votre voiture sur du terrain:
• recouvert d'herbe.
• boueux, sableux ou recouvert de pierres.

No utilice su modelo en terrenos con hierba alta, con barro o arena.

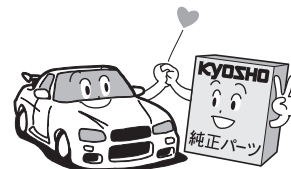

- ▶ 純正オプションパーツ以外の組込みや車体の改造はしないでください。故障の原因となります。Do NOT install any option parts not made by Kyosho for this model. To avoid causing irreparable damage, do NOT attempt any modifications. Verwenden Sie aus Gründen der Produkthaftung ausschließlich Original KYOSHO Tuning- und Ersatzteile! Ne jamais utiliser d'autres options que celles fabriquées par Kyosho. Vous risquez d'endommager irrémédiablement votre modèle et aucune garantie ne serait possible. NO instale ninguna pieza opcional que no sea fabricada por Kyosho. Para evitar daños irreparables, NUNCA intente realizar ninguna modificación.

セット内容 / Content / Inhalt / CONTENUTO / Contenido

- 送信機 (コントローラー)
Transmitter (Controller)
Fernsteuerung
Radiocommande 2 voies
Emisora

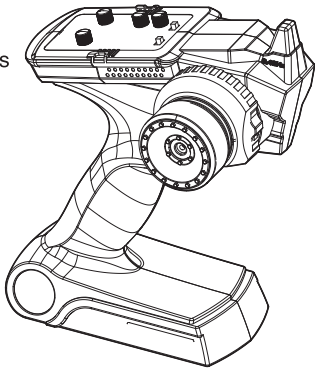

- 受信アンテナパイプ
Receiver Antenna Pipe
Antennenhülse
Antenne de réception
Tubo de antena



- ボディ
Body
Karosserie
Carrosserie
Carrocería

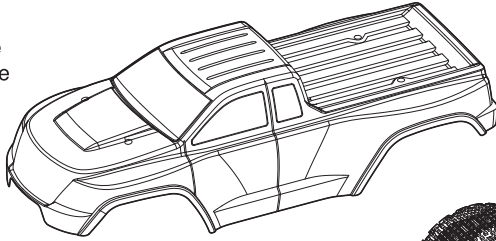

- シャシー (車体)
Chassis
Chassis
Chassis
Chasis

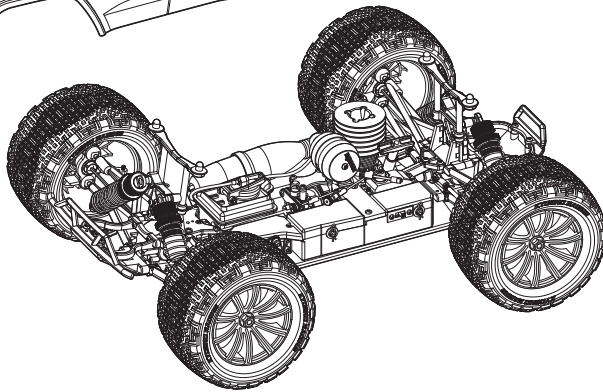

セットに入っている工具

TOOLS INCLUDED
GELIEFERTE WERKZEUGE
OUTILS FOURNIS
HERRAMIENTAS INCLUIDAS

- 六角レンチ (1.5mm, 2mm, 2.5mm, 5mm)
Hex wrenches (1.5mm, 2mm, 2.5mm, 5mm)
Sechskantschlüssel (1.5mm, 2mm, 2.5mm, 5mm)
Clé allen (1.5mm, 2mm, 2.5mm, 5mm)
Llaves allen (1.5mm, 2mm, 2.5mm, 5mm)

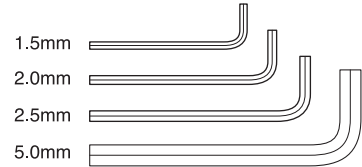

- 十字レンチ (大)
Cross Wrench (big)
Kreuzschlüssel (groß)
Clé en croix (grande)
Llave de cruz (Grande)

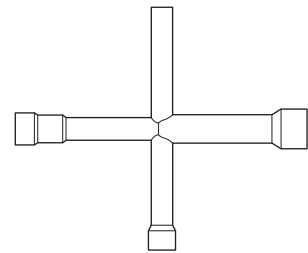

セットの他に必要な物 / Required for Operation / Erforderliches Werkzeug EQUIPEMENTS NON INCLUS / Equipo Necesario

- < 送信機用 >
< For Transmitter >
< Für den Sender >
< Pour la radiocommande >
< Para la emisora >

- < 車体用 >
< For Car >
< Für das Auto >
< Pour la voiture >
< Para el coche >

- 単3アルカリ乾電池……4本
AA Alkaline Dry Batteries
4 pieces
4 St. AA Trockenbatterien
4 batteries de type R6 pour
votre radiocommande
4 Pilas alcalinas AA

- 単3アルカリ乾電池……4本
AA Alkaline Dry Batteries
4 pieces
4 St. AA Trockenbatterien
4 batteries de type R6 pour
votre radiocommande
4 Pilas alcalinas AA

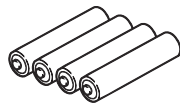
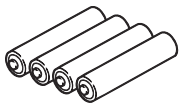

- No.96423
■フューエルポンプ
Fuel Bottle
Tankflasche
Pipette de remplissage rapide
Biberón de llenado rápido SP



- No.73111
■グロー燃料
Glow Fuel
Kraftstoff
Carburant
Combustible



- No.36216S
■スパークブースター 2.0
Spark Booster 2.0
Glow Starter
Socquet de démarrage
Spark Booster 2.0



- No.36217
■ブースターチャージャー 2.0
Booster Charger 2.0
Ladegeraet fuer Glow Starter
Chargeur
Booster Charger 2.0

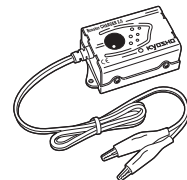

- +ドライバー
Phillips Screwdriver
Kreuzschlitzschraubendreher
Tournevis cruciforme
Destornilladores Phillips



注意 / Caution / Achtung! / Precautions ! / Precauciones

※送信機に、ニッケル水素 (単3形) 電池を使用する場合、電池ボックスに安全上逆接続防止リブ (仕切り) が付いています。一部の電池で、プラス端子の形状が短く通電しない物がありますので、電池を購入する前に必ず確認してください。
*When using Nickel Metal-Hydride batteries (AA-size), the transmitter battery compartment has partitions to stop reverse flow of current. The plus (+) terminal on some types of batteries is not long enough so please check when purchasing.
*Achten Sie beim Kauf von Zellen darauf, dass der Plus-Kontakt an der Zelle lang genug ist, um sicheren Kontakt im Batteriefach herzustellen. Das Batteriefach schützt durch diese Bauweise vor Verpolungen.
*Dans le cas de l'utilisation de batteries R6 Ni-MH, vérifiez avant de les acheter, que la borne du (+) effectue correctement le contact dans le boîtier.
*Al utilizar baterías Ni-MH (AA), instale las baterías respetando la polaridad indicada en el compartilias. Además compruebe que las baterías poseen la longitud adecuada y que el terminal + contacta correctamente ya que algunas poseen el terminal + más corto de lo normal.

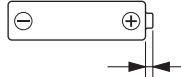

プラス端子の突起が1.4mm以上
Plus terminal height of more than 1.4mm.
Pluspol muss grösser als 1.4 mm sein!
La borne du + doit être sup. à 1.4mm.
El terminal + debe medir más de 1.4mm.

- ※注意：オキシライド乾電池は、電圧が高いため使用できません！
*NOTE: Oxryde batteries cannot be used!
*Verwenden Sie keine Oxryde Batterien!
- *NOTE: Ne pas utiliser de batteries de type OXYRIDE.
*NOTA: No utilice baterías Oxryde.



WARNING
VORSICHT
ATTENTION
AVISO

▶ ガソリンや灯油は使用禁止。
Never use gasoline nor kerosene!
Verwenden Sie niemals handelsübliches Benzin und Diesel!
N'utilisez jamais ni de l'essence ni du gasoil!
Nunca utilice gasolina ni otros combustibles!

送信機の準備 / Transmitter Preparation / Der Sender / PREPARATION RADIO / Preparación Equipo R/C

送信機 シンクロ KT-200

Transmitter Syncro KT-200 / Sender Syncro KT-200
Emetteur Syncro KT-200 / Emisora Syncro KT-200

サーボリバーススイッチ Servo Reversing Switch Servo-Reverse-Schalter Interrupteur d'inversion des servos Interruptor de inversión de los servos

ステアリング、スロットルの動作方向を反転させる時に使用します。
このモデルではステアリングはノーマル側、スロットルはノーマル側で使用します。

This model uses normal position for steering, and normal for the throttle.

Schalter Lenkservo auf Normal,

Schalter Gas-Funktion auf Normal.

Utiliser la position NORMALE pour la direction et NORMALE pour les gaz.

En este modelo sitúe la posición normal en la dirección y la normal en el gas.

ステアリングD/Rアジャスター Steering D/R Adjuster Dual Rate Justierung Limitateur de débattement de direction Dual Rate de Dirección

ステアリングの舵角を調整します。

To adjust Steering Angle

Zur Justierung des maximalen Lenkausschlags

Permet d'ajuster le débattement de la direction

Permite ajustar el ángulo de la dirección

スロットルトリム Throttle Trim Trimmschieber für Gashebel Trim de gaz/frein Trim de Gas

車が走り出さないように調整します。

Adjusts the throttle in small increments so the model will not move at neutral.

Neutrallage so justieren, daß das Modell sich nicht bewegt.

Ajuster pas à pas le trim de la commande d'accélération pour obtenir le neutre.

Permite ajustar el recorrido del gas en pequeños incrementos para impedir que el modelo se mueva en el punto neutral.

電源スイッチ Power Switch Ein-/Ausschalter Interrupteur M/A Interruptor

バッテリーカバー Battery Cover Batteriefachdeckel Couvercle porte piles Tapa portapilas

ステアリングリバーススイッチ
Steering Reverse Switch
Servoreverse
Inverseur de servos
Interruptor Inversión

スロットルリバーススイッチ
Throttle Reverse Switch
Servoreverse
Inverseur de servos
Interruptor Inversión

ノーマル側
Normal
Normal
Normal
Normal

ノーマル側
Normal
Normal
Normal
Normal

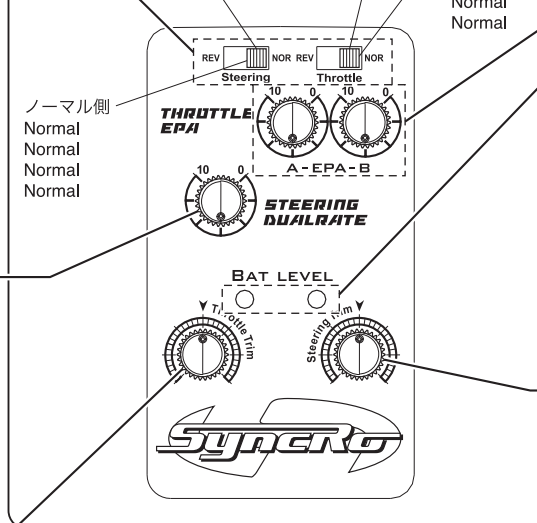

スロットルエンドポイントアジャスト

Throttle End Point Adjust
Endausschlag für Gas
Réglage de fin de course Gaz
Ajuste del recorrido máximo del gas.

前進側、ブレーキ側の動作量をそれぞれ調整します。
Adjusts the amount of movement to the forward and brake sides.
Zur Einstellung des maximalen Servowegs für Gas & Bremsse.
Ajuster le réglage de fin de course à la marche avant et marche arrière
Ajuste el recorrido de la marcha adelante y el freno.

LEDインジケーター LED Indicator LED Anzeige Indicateur de batterie Indicador LED

電源スイッチが ON の時に、ランプが点灯します。
When the power switch is ON, the lamp will light up.
Bei eingeschaltetem Sender leuchtet die LED auf.
Lorsque la radiocommande est en marche, la diode est allumée.
Al estar la emisora conectada, se iluminará.

ステアリングトリム Steering Trim Trimmschieber für Lenkung Trim de direction Trim de Dirección

車がまっすぐに走るように調整します。
Adjusts the steering in small increments so the model will run straight.
Zur exakten Justierung des Neutralpunktes
Permet d'ajuster la direction
Permite ajustar el recorrido de la dirección en pequeños incrementos para poder alinear la dirección y conseguir que el modelo ruede en línea recta.

アンテナ Antenna Antenne Antenne Antena

ステアリングホイール Steering Wheel Lenkrad Volant de commande de direction Volante de dirección

左右に曲がる操作を行います。
Turn model to left or right.
Zur Steuerung der Fahrtrichtung (rechts - links)
Contrôle la direction droite/gauche
Hace que el modelo gire a izquierda o derecha

スロットルトリガー Throttle Trigger Gas-/Bremshebel Gâchette de commande de gaz Gatillo de Gas

前進、ブレーキの操作を行います。
Controls forward movement and braking functions.
Gas- und Bremsfunktion
Permet le contrôle de la marche avant, du frein et de la marche arrière.
Controla la velocidad y el freno.



付属の送信機以外にはご使用になれません。

Transmitters other than the one included cannot be used with this product.

Verwenden Sie ausschließlich die beiliegende Fernsteuerung zur Steuerung des DMT.

Utiliser votre DMT uniquement avec la radio fournie dans la valisette.

Utilice siempre la emisora incluida con su modelo. No intente utilizar otro tipo de emisora.

1 電池のセット
Loading batteries / Das Laden der Akkus /
Batteries radio / Instalación Baterías

※注意：オキシライド乾電池は、電圧が高いため使用できません！
*NOTE: Oxyride batteries cannot be used! *NOTE: Ne pas utiliser de batteries de type OXYRIDE.
*Verwenden Sie keine Oxyride Batterien! *NOTA: No utilice baterías Oxyride.

1 フタをはずす。
Remove the lid.
Deckel abnehmen
Retirer le cache
Retire la tapa

2 単3乾電池4本を図のように入れる。
Load 4 AA Alkaline Batteries as
shown in the following illustration.
4 Batterien oder geladene Akkus
in den Sender einsetzen
Placer selon le schéma ci-dessous
les 4 piles ou batterie de type R6
Instale 4 pilas alcalinas AA tal y
como muestra el dibujo.

3 フタをしめる。
Close the lid. It is snapped into place.
Deckel schließen
Remplacer le cache batterie comme indiqué.
Cierre la tapa y colóquela en su lugar

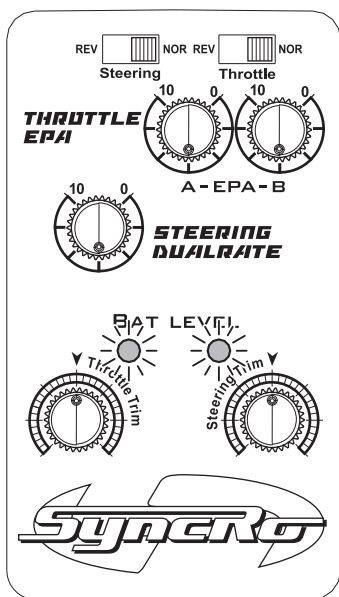
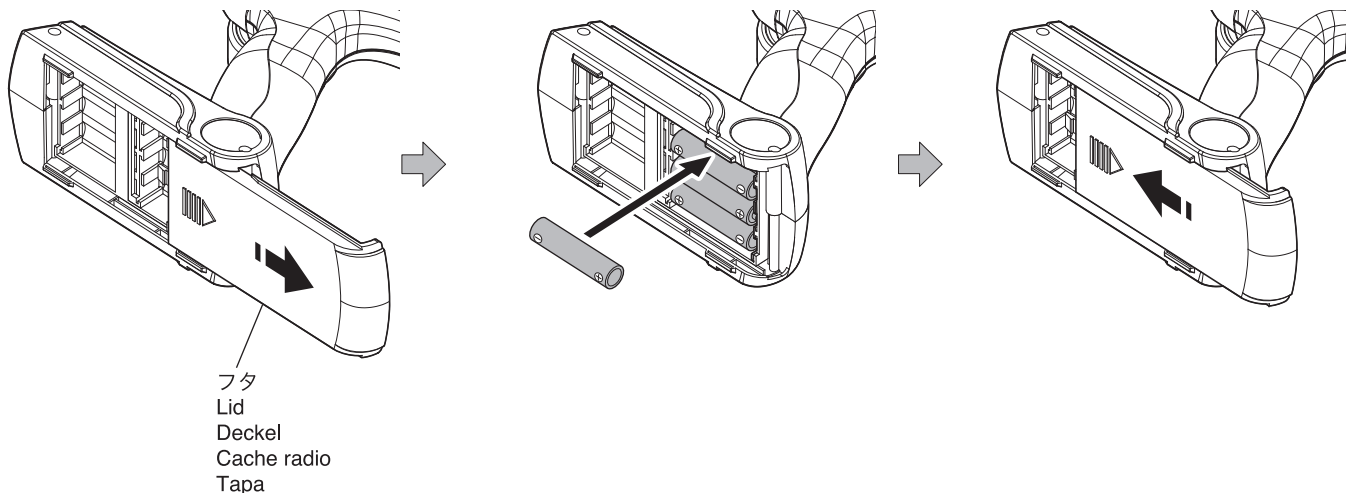

LEDインジケータ / LED Indicator / LED Anzeige
Indicateur de batterie / Indicador LED

▶ ブルーとレッドのLEDインジケータが点滅したらすぐに乾電池を新品と交換してください。
When the blue and red LED indicator starts flashing, replace the batteries with new ones as soon as possible.
Wenn die rote und die blaue LED blinken, Fahrbetrieb einstellen und Batterien ersetzen bzw. die Akkus aufladen.
Lorsque les LED bleue et rouge du niveau de batterie commencent à clignoter, recharger les batteries immédiatement.
Cuando los LEDs azul y rojo comienzan a parpadear, sustituya inmediatamente las baterías por otras nuevas.

送信機の電池が無くなるとコントロールが不能になり大変危険です。
Do NOT operate when transmitter and/or receiver batteries are low or else the control of the model will be lost.
Beim Aufleuchten der roten LED am Sender muß der Modellbetrieb sofort eingestellt werden!
Ne jamais attendre que les piles de la radio soient déchargées pour les changer.
Nunca deje que las baterías se descarguen completamente ya que podría perder el control de su modelo.

※送信機に、ニッケル水素(単3形)電池を使用する場合、電池ボックスに安全上逆接防止リブ(仕切り)が付いています。
一部の電池で、プラス端子の形状が短く通電しない物が有りますので、電池を購入する前に必ず確認してください。
*When using Nickel Metal-Hydride batteries (AA-size), the transmitter battery compartment has partitions to stop reverse flow of current.
The plus (+) terminal on some types of batteries is not long enough so please check when purchasing.
*Achten Sie beim Kauf von Zellen darauf, dass der Plus-Kontakt an der Zelle lang genug ist, um sicheren Kontakt im Batteriefach herzustellen.
Das Batteriefach schuetzt durch diese Bauweise vor Verpolungen.
*Dans le cas de l'utilisation de batteries R6 Ni-MH, vérifiez avant de les acheter, que la borne du (+) effectue correctement le contact dans le boîtier.
*Al utilizar baterías Ni-MH (AA), instale las baterías respetando la polaridad indicada en el portapilas. Además compruebe que las baterías poseen la longitud adecuada y que el terminal + contacta correctamente ya que algunas poseen el terminal + más corto de lo normal.

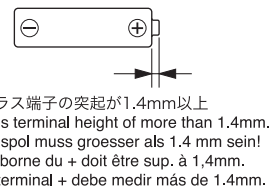

注意 / Cautions / Achtung / Attention ! / Atención
▶ 電池は指定の電池を使用し、逆接続・分解は絶対にしないでください。発熱や破損の原因となり大変危険です。
▶ Batteries: never disassemble, install with wrong polarity, or use wrong type. This may lead to damage and leakage.
▶ Batterien / Akkus nicht verpolt einsetzen!
▶ Ne jamais ouvrir les batteries ou inverser les connecteurs sous peine de court-circuit pouvant entraîner de sérieux dommages.
▶ Nunca intente desmontar ni modificar baterías ya que podría sufrir un accidente.

シャシー / Chassis / Das Chassis /
Chassis / Chasis

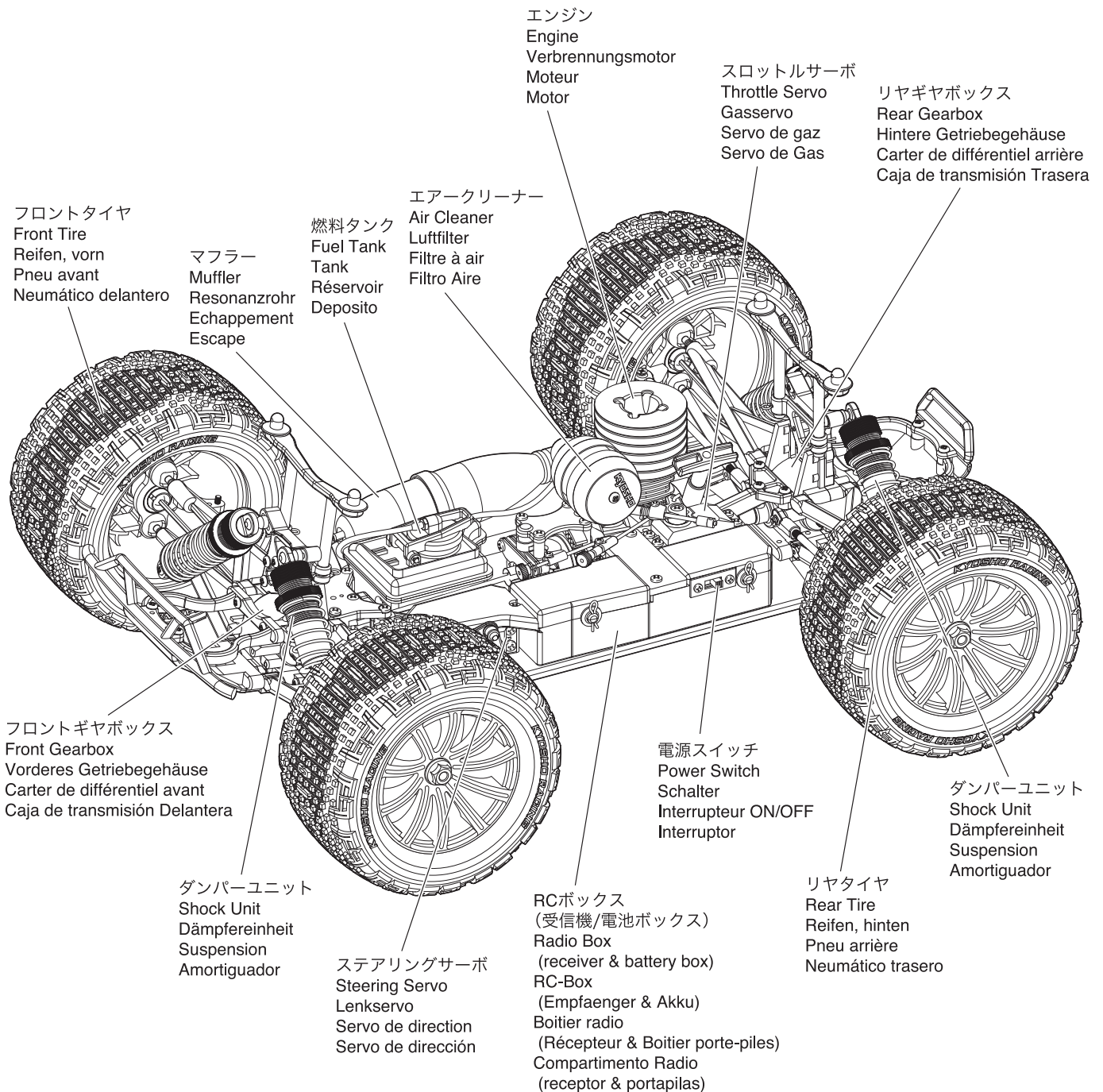

2

車体の準備 / Prepare Car / Das Modell / Préparation du châssis / Preparación del Modelo

1 ボディの取外し
Body Shell
Karosserie
Carrosserie
Carrocería

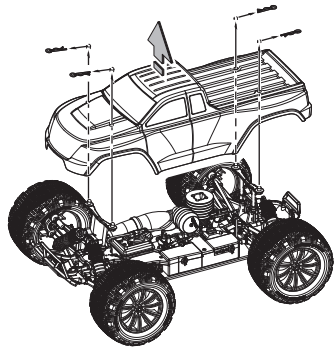

▶ ボディピンを外し、ボディを取外します。
Remove body pins and take body shell off.
Sicherungsklammern entfernen und die Karosserie abnehmen.
Retirer les clips de carrosserie puis la carrosserie.
Retire las presillas y desmonte la carrocería.

2 受信機用電池のセット
Installation of Battery Box
Montage der Batteriehalter
Installation de Boîtier à piles
Instalacion de portapilas

▶ 向きに注意。
Note the direction.
Einbaurichtung beachten.
Notez le sens.
Fíjese en el dibujo.

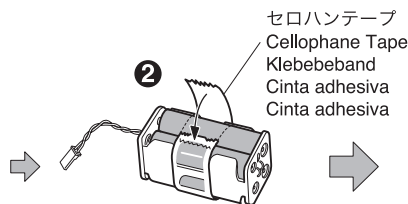
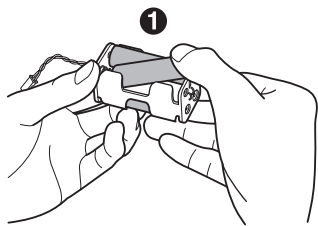

セロハンテープ
Cellophane Tape
Klebeband
Cinta adhesiva
Cinta adhesiva

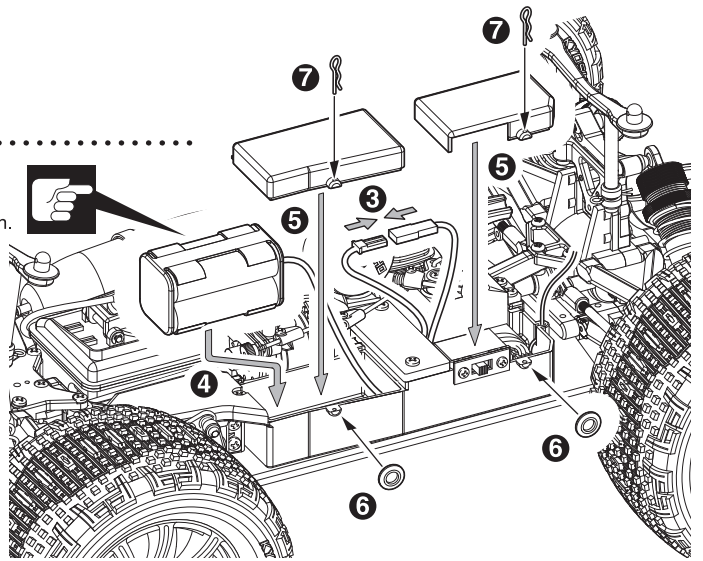

3 アンテナの取付け
Installation of Antenna
Montage der Antenne
Installation de l'antenne
Instalación de la antena

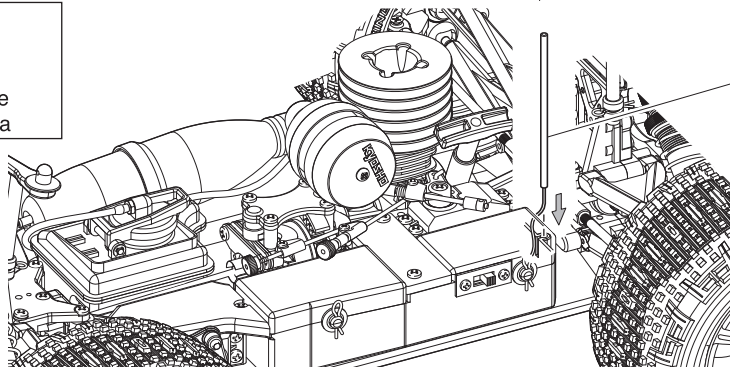

受信アンテナパイプ
Receiver Antenna Pipe
Antennenhülse
Antenne de réception
Tubo de antena

▶ 配線類ははさまないように注意する。
Be sure wires are not pinched or caught.
Kabel nicht knicken oder quetschen!
S'assurer que le fil d'antenne n'est pas pincé.
Asegurarse que el cable no está doblado ni entra en contacto con piezas.

3

走行の準備 / Prepare to Drive / Das Fahren / Préparation au pilotage / Antes de Rodar

1 送信機 (スイッチ)
Transmitter (Switch)
Schalter für Fernsteuerung
Radiocommande
Emisora (Interruptor)

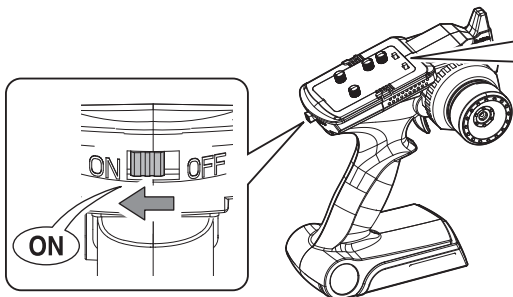

● 重要 / IMPORTANT WICHTIG / IMPORTANT / IMPORTANTE

サーボリバーススイッチ /
Servo Reversing Switch / Servo-Reverse-Schalter
Interrupteur d'inversion des servos / Interruptor de inversión de los servos

ノーマル側
Normal
Normal
Normal
Normal

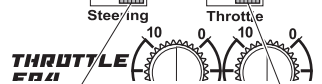

ステアリングリバーススイッチ
Steering Reverse Switch
Servoreverse
Inverseur de servos
Interruptor Inversión

スロットルリバーススイッチ
Throttle Reverse Switch
Servoreverse
Inverseur de servos
Interruptor Inversión

ステアリング、スロットルの動作方向を反転させる時に使用します。
このモデルではステアリングはノーマル側、スロットルはノーマル側で使用します。
This model uses normal position for steering, and normal for the throttle.
Schalter Lenkservo auf Normal,
Schalter Gas-Funktion auf Normal.
Utiliser la position NORMALE pour la direction et NORMALE pour les gaz.
En este modelo sitúe la posición normal en la dirección y la normal en el gas.

2 シャシー (スイッチ)
Chassis (Switch)
Schalter für Modell
Chassis
Chasis (Interruptor)

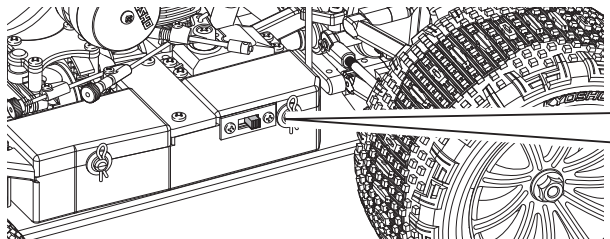

▶ シャシーのスイッチをONにする。
Turn On the chassis's switch.
Modell einschalten.
Mette l'interrupteur sur ON.
Conecte el interruptor

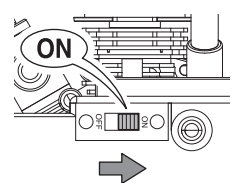

3 バインディング Binding Bindungsvorgang Connection Emparejamiento.

▶ 送信機と受信機のバインディングを行います。(工場出荷時はバインディングされているので、設定の必要はありません。)
Binding the transmitter with the receiver. (Binding is already complete at time of shipment and is not required to be setup).
Sender und Empfänger miteinander binden. Bei ReadySet-Modellen ist die Bindungsvorgang bereits erledigt.
Synchroniser la liaison émetteur / récepteur. (Cette synchronisation est déjà effectuée par défaut et il n'est pas nécessaire de la refaire).
Emparejar el emisor con el receptor. (El emparejamiento ya se ha efectuado en fabrica)

- 1 送信機の電源を入れます。
Switch transmitter power on.
Sender einschalten.
Mettre l'émetteur sur ON.
Conectar el emisor.
- 2 受信機のスイッチを入れます。
Switch receiver on.
Empfänger einschalten.
Mettre le récepteur sur ON.
Conecte el interruptor del receptor.

- 3 受信機のLEDが点滅している状態でバインディングスイッチを押します。
When the LED on the receiver is flashing, press the binding switch.
Wenn die LED am Empfänger blinkt, den Taster für die Bindung drücken.
Lorsque la LED du récepteur clignote, appuyer alors sur l'interrupteur de liaison.
Cuando el LED del receptor parpadee, pulse el interruptor de emparejamiento.

- 4 LEDが点灯に変わってバインディング完了。
When LED lights up, binding is complete.
Wenn die LED leuchtet ist der Bindungsvorgang fertig.
Lorsque le LED clignote, la connection est effectuée.
Cuando el LED se quede encendido, el emparejamiento se ha completado.

- *バインディングされない場合は受信機のバインディングスイッチを数回押し続けてください。
* If transmitter is not binding properly to the receiver, push the binding switch on the receiver several times continuously.
- * Falls der Bindungsvorgang fehlschlägt, den Taster mehrmals hintereinander drücken.
- * Si la connection émetteur/récepteur n'est pas correctement synchroniser, appuyer sur l'interrupteur de liaison plusieurs fois.
- * Si el emisor no se empareja correctamente con el receptor, pulse el interruptor de emparejamiento del receptor repetidamente.

バインディングスイッチ
Binding Switch
Taster für Bindung
Interrupteur de liaison.
Interruptor de emparejamiento.

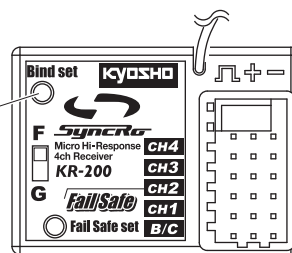

4 フェイルセーフ設定 Fail Safe Setup Fail Safe Einstellungen Réglage de sécurité Ajuste del Fail Safe.

▶ 電波障害時にスロットルサーボを任意の位置で固定できます。エンジンカーの場合、フェイルセーフ動作時にフルブレーキの位置にすることを勧めます。

In case of radio signal interference, the throttle servo position can be locked into a set position.

The full brake position is recommended for the fail safe for gas engine powered cars.

Für den Fall des Signalverlustes, kann eine feste Servoposition im Empfänger abgespeichert werden.

Für RC-Cars sollte die Gasfunktion auf maximale Bremswirkung programmiert werden.

Dans le cas d'interférences du signal radio, la position du servo de gaz peut être bloquée à une position.

La position du servo recommandé est le freinage maximum pour une voiture thermique.

En caso de interferencias en la señal de radio, el servo de motor se situara en la posicion prefijada.

Se recomienda fijarla en la posicion de maximo freno para los coches con motor de explosion.

- 1 送信機、受信機の順で電源を入れます。
Switch transmitter then receiver power on.
Erst den Sender, dann den Empfänger einschalten.
Mettre l'émetteur sur ON, puis le récepteur.
Conecte el emisor y a continuación el receptor

- 2 フェイルセーフスイッチを押します。LEDが早く点滅します。
Push the fail safe switch. The LED flashes rapidly.
Fail Safe Taster drücken. Die LED blinkt in schneller Folge.
Appuyer sur l'interrupteur du "Fail Safe". La LED clignote alors rapidement.
Pulse el interruptor de Fail Safe. El LED parpadeara rapidamente.

- 3 スロットルトリガーでフルブレーキの位置にしなごらもう一度フェイルセーフスイッチを押します。
Move the throttle trigger to full brake position, then push the fail safe switch again.
Gashebel auf maximale Bremswirkung stellen und halten. Dabei gleichzeitig den Fails Safe Taster drücken.
Bouger la gâchette de commande de gaz/frein en position freinage maximum, puis appuyer sur l'interrupteur du "Fail Safe" à nouveau.
Situe el gatillo de gas en la posición de maximo freno, entonces pulse el interruptor del Fail Safe de nuevo.

- 4 LEDが点灯に変わり、設定完了。
When LED remains on, fail safe setup is complete.
Wenn die LED dauerhaft leuchtet, ist die Fail Safe Einstellung fertig.
Lorsque la LED redevient normale, le "Fail Safe" est programmé.
Cuando el LED se quede encendido, el ajuste del Fail Safe se ha completado.

- ※工場出荷時は設定されていません。
※When the factory is shipped, it is not set.
- ※Es wird nicht bei der frühen Phase gesetzt.
- ※Lorsque l'usine est transportée, il n'est pas mis.
- ※Cuando envié una fábrica, no es fijo.

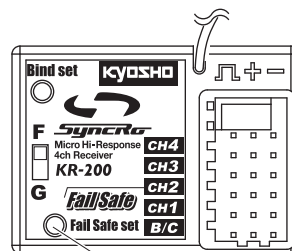

フェイルセーフスイッチ
Fail Safe Switch
Fail Safe Taster
Interrupteur du "Fail Safe"
Interruptor de Fail Safe.

5 ステアリングのチェック Check the Steering Überprüfen Sie die Lenkung Vérifier la commande de direction Comprobación de la dirección

- ▶ 台に乗せて浮かせませす。
Place on top of a platform to free the wheels.
Modell aufbocken, wie dargestellt.
Placer le châssis sur un stand de maintenance.
Coloque el modelo en un soporte.

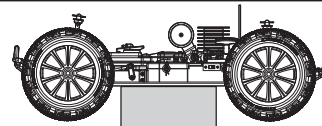

- ▶ ステアリングホイールを操作してフロントタイヤの動きをチェック。
Operate the steering wheel to check if the front tires move correctly.
Beim Drehen des Lenkrads müssen sich die Vorderräder bewegen
Actionner la direction de gauche à droite de façon à vérifier son bon fonctionnement.
Mueva el volante de dirección para observar si las ruedas se mueven de forma correcta.

- *ステアリングホイールの操作量に応じて舵角が変わります。
操作量が大きいほど、舵角も大きくなります。
* Amount of front tire movement varies according to the amount of steering wheel movement.
If the wheel is turned all the way left or right, the front tires also steer all the way left or right.
- * Die Vorderräder bewegen sich sinngemäß zur Drehung am Lenkrad.
- * La vitesse de rotation du volant de la radiocom-mande est proportionnelle à celle des roues.
- * El recorrido de las ruedas será proporcional al movimiento que usted proporcione al volante.
Si lo gira a la izquierda ó a la derecha, las ruedas también girarán a la izquierda ó a la derecha.

- ▶ フロントタイヤが左右逆の動きになる時はP2リバーススイッチの位置を確認してください。
If turning the transmitter wheel causes the front tires to move in the direction opposite to that shown in the diagram, change the position of the Servo Reversing Switch (see page 2).
Überprüfen Sie die Laufrichtung der Lenkung, ggf. Servolaufrichtung am Sender umkehren!
Vérifier que la direction de la voiture correspondre à la direction donnée au volant de la radiocommande. Dans le cas contraire, changer la position de l'interrupteur d'inversion de servo de direction (voir page 2).
Si al mover el volante de dirección las ruedas se mueven en dirección opuesta a la mostrada en el dibujo, cambie la posición del Interruptor de Inversión.

	ニュートラル				
	Neutral				
左	neutral	右			
links	Neutre	Right			
Gauche	Neutral	rechts			
Izquierda		Droite			

左	右	左	右
Left	Right	Left	Right
links	rechts	links	rechts
Gauche	Droite	Gauche	Droite
Izquierda	Derecha	Izquierda	Derecha

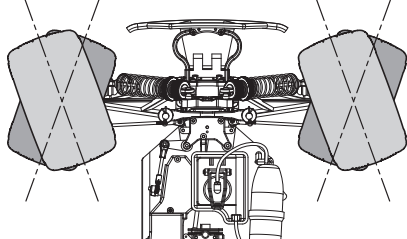
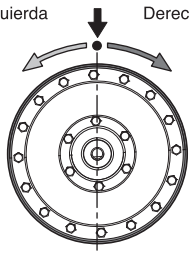

6 ステアリング(トリム)
Steering (Trim)
Trimmung für Lenkung
Direction (Trim)
Dirección (Trim)

● シャシーのスイッチを "ON" にした時、フロントタイヤが左右に曲っている場合に調整します。
When the chassis switch is turned on and the front tires are not straight, use the steering trim to adjust the position.
Zur Justierung der Lenkung
A utiliser pour ajuster le neutre de la direction.
Para ajustar el punto neutro de la dirección

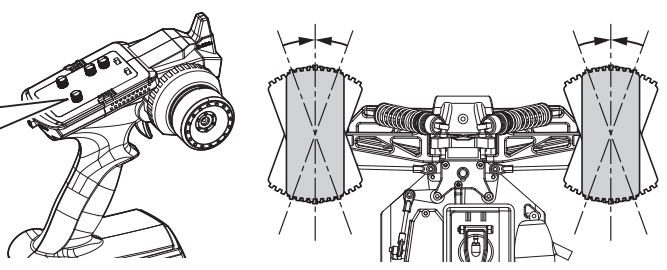
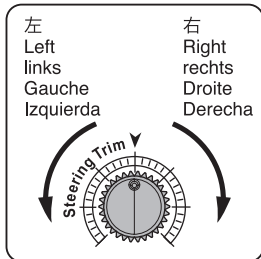

▶ ステアリングホイールに指を触れない(ニュートラル)ときタイヤがまっすぐになるようにステアリングトリムで微調整します。
Precisely adjust the steering trim in case the front tires are not aligned properly against the chassis, when the steering wheel is at neutral position.
Die Räder müssen exakt auf neutral stehen, wenn das Lenkrad auf neutral steht!
Ajuster à l'aide du trim la position du neutre de la direction
Ajuste con el trim de dirección en caso que las ruedas delanteras no rodaran en línea recta estando el volante en posición neutral.

▶ 走行させる時に再調整します。 / Adjust again when running. / Die Feinjustierung erfolgt im Fahrbetrieb / Ajuster la direction avec le trim lorsque la voiture roule. / Ajuste de nuevo al rodar con el modelo

7 ステアリングD/Rアジャスター
Steering D/R Adjuster
Dual Rate Justierung am Sender
Réglage du débattement de la direction.
Dual Rate dirección

▶ ステアリングホイールを操作したときの舵角(切れ角)を、ステアリングD/Rアジャスターで調整します。
Use Steering Dual Rate Adjuster to set the steering angle.
Mit der Dual Rate Funktion kann der maximale Lenkausschlag begrenzt werden.
Utiliser le Dual Rate afin d'obtenir le débattement de la direction souhaitée.
Utilice el Dual Rate de dirección para variar la cantidad del ángulo de dirección al mover el volante.

*好みに合わせて操縦しやすい位置に調整します。
*Turn the D/R adjuster knob to set your steering preference.
*Stellen Sie den maximalen Lenkausschlag ein!
*Ajustez selon votre pilotage.
*Ajuste según sus necesidades de pilotaje.

ステアリングD/Rアジャスター
Steering D/R Adjuster
Dual Rate Justierung am Sender
Réglage du débattement de la direction.
Ajuste del Dual Rate.

STEERING DUAL RATE

舵角が多い
Steering angle will give you more steering.
Ausschlag größer
L'angle de direction vous procure plus de débattement à la direction.
Mayor recorrido de la dirección.

舵角が少ない
Steering angle will give you less steering.
Ausschlag kleiner
L'angle de direction vous procure moins de débattement à la direction.
Menor recorrido de la dirección.

< 舵角が多くなる >
< Steering angle is more >
< Großer Lenkausschlag >
< Angle de direction important. >
< Mayor ángulo de dirección >

< 舵角が少なくなる >
< Steering angle is less >
< Kleiner Lenkausschlag >
< Le débattement est moins important. >
< Menor ángulo de dirección >

8 スロットルリンケージのチェック
Check the Throttle
Überprüfen Sie die Gasfunktion
Vérifier la commande d'accélération
Comprobación de la aceleración

▶ トリム / Trim / Die Trimmung / Trim / Trim
ニュートラルが合っていない場合に調整します。
If the neutral position of throttle is not correct, use throttle trims to adjust.
Die Neutralposition mit der Trimmung am Sender einstellen.
Si la position du neutre n'est pas correcte, ajuster avec les trims.
Utilice los trims para ajustar si no obtiene la posición neutral.

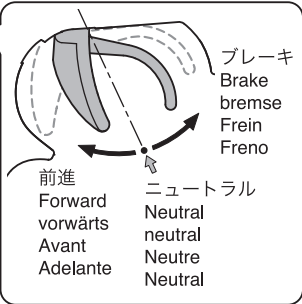
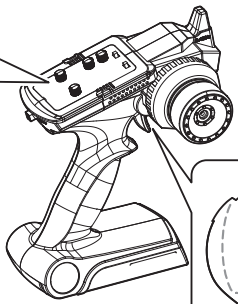
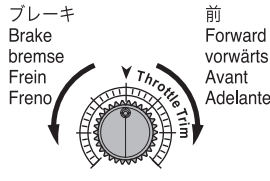

< ニュートラル >
< Neutral >
< neutral >
< Neutre >
< Neutro >

約0.3mm
approx. 0.3mm
ca. 0.3mm
environ 0.3mm
aprox. 0.3mm

▶ エアークリーナーを外します。
Remove the Air Filter.
Luffilter demontieren.
Retirer le filtre à air.
Desmonte el Filtro de Aire.

< 前進・スロットルハイ >

< FWD - Full Throttle >

< Vorwärts - Vollgas >

< PLEIN GAZ >

< Máximo Gas >

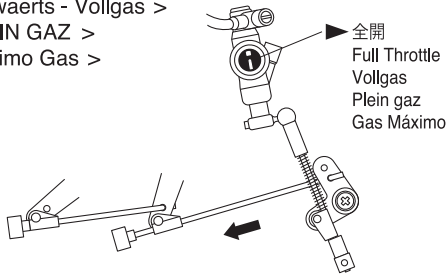

▶ 全開の位置で止まるように調整します。
Adjust so it stops at fully open position.
So einstellen, dass der Vergaser vollständig geöffnet ist.
Ajuster afin qu'il s'arrête en position complètement ouvert.
Ajuste de modo que el carburador quede completamente abierto.

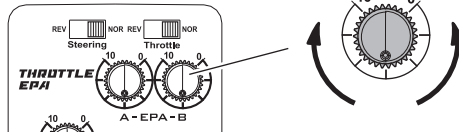

▶ 前進、ブレーキの動きが逆になる場合はP2リバーススイッチの位置を確認してください。

If forward and reverse are were opposite, see if your transmitter has a servo reversing switch. (P2)

Wenn Vorwärts und Rückwärts umgekehrt funktionieren, betätigen Sie bitten den Servo Reverse (Umkehr) Schalter am Sender.

Si la commande radio gaz/frein est inversée, utiliser l'interrupteur d'inversion de servo. (P2)

Si se mueve en sentido contrario, compruebe el interruptor de inversión. (P2)

< ブレーキ >

< Brake >

< Bremse >

< Frein >

< Freno >

約0.3mm
approx. 0.3mm
ca. 0.3mm
environ 0.3mm
aprox. 0.3mm

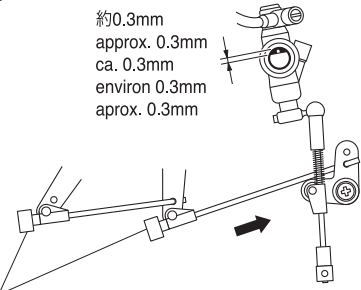

▶ ストッパーの取付け位置でブレーキの強弱が調整できます。
Braking power can be adjusted by changing position of stopper.
Die Bremskraft kann mit dem Stellring variiert werden.
La puissance du freinage peut-être ajustée en réglant la bague d'arrêt
La intensidad de la frenada puede ser ajustada cambiando el prisionero.

▶ 走行させながら調整します。
Adjust while running the model.
Während des Betriebes einstellen.
Ajuster en utilisant le modèle.
Ajuste con el coche en funcionamiento.

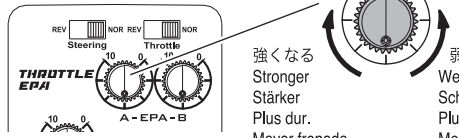

▶ 確認後エアークリーナーを取付けます。
Attach Air Filter after checking carburetor.
Nach dem Einstellen des Vergasersanlenkung, den Luftfilter aufsetzen.
Fixer le filtre à air après avoir vérifié le carburateur.
Instale el Filtro de Aire una vez finalice con el ajuste del carburador.

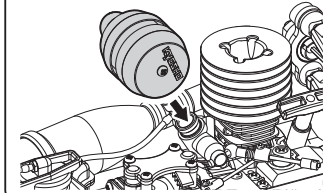

エンジン / ENGINE / Die Bauteile des Motors / MOTEUR / MOTOR

●エンジン各部の名称

- 1 スロットルレバー
混合気の量を調整しエンジンの回転数を制御する。
- 2 キャブレター
燃料と空気を混ぜ混合気を作り、その量でエンジンの回転数をコントロールする。
- 3 ニードルバルブ
混合気の燃料の量を調整する。
- 4 スロットルストップスクリュー
アイドリング時のスロットルレバーの開き具合を調整する。
- 5 グロープラグ
圧縮された混合気に点火する。
- 6 リコイルスターター
エンジンを始動させる。
- 7 スロー絞り調整スクリュー
スロー時の混合気・燃料の量を調整する。
- 8 エアークリーナー

ENGINE

- 1 Throttle Lever :
Adjusts amount of air-fuel mixture inflow and controls engine rpm.
- 2 Carburetor :
Mixes air and fuel appropriately to control engine running.
- 3 High-Speed Needle :
Adjusts the amount of fuel inflow for the mixture.
- 4 Idle Speed Screw :
Adjusts the carburetor opening when idling.
- 5 Glow Plug :
Ignites the compressed air-fuel mixture.
- 6 Recoil Starter :
Starts the engine.
- 7 Low-Speed Needle :
Adjusts volume of air and fuel in mixture.
- 8 Air Filter

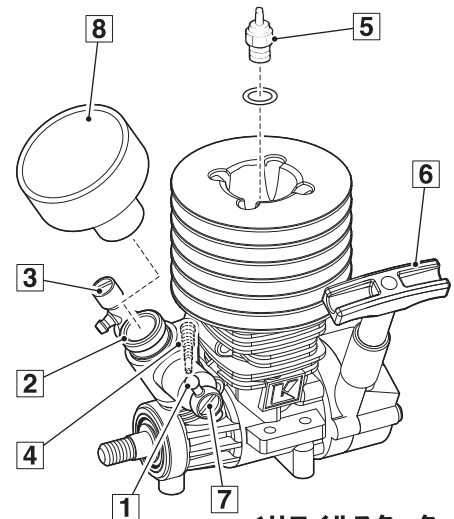

< リコイルスターター仕様 >
< With Recoil Starter >
< mit Seilzugstarter >
< Avec lanceur à main >
< Con arrancador manual >

Die Bauteile des Motors

- 1 Drosselküken :
Steuerung der Motordrehzahl
- 2 Vergaser :
Erzeugt das Treibstoff- / Luft-Gemisch
- 3 Düsenadel :
Reguliert das Gemischverhältnis
- 4 Mechanische Leerlauf-Justierung :
Justiert die Leerlaufdrehzahl
- 5 Glühkerze :
Zündet das Treibstoff- / Luft-Gemisch
- 6 Seilzugstarter / Elektro-Bordanlasser :
Zum Starten des Motors
- 7 Leerlauf Düsenadel :
Reguliert das Leerlaufgemisch
- 8 Luftfilter

MOTEUR

- 1 Commande de carburateur :
Commande l'ouverture du carburateur.
- 2 Carburateur :
Mélange l'air et le carburant pour l'accélération du moteur.
- 3 Pointeau principal :
pour ajuster la proportion de carburant dans le carburateur.
- 4 Vis de ralenti :
pour régler le ralenti du moteur.
- 5 Bougie :
permet l'explosion du mélange.
- 6 Lanceur à main :
permet de démarrer le moteur.
- 7 Vis de reprise :
pour ajuster le volume d'air et de carburant dans le mélange.
- 8 Filtre à air

MOTOR

- 1 Mando del carburador :
Regula la mezcla aire-combustible y las rpm del motor.
- 2 Carburador :
Mezcla el combustible y el aire.
- 3 Aguja :
Regula la cantidad de combustible.
- 4 Tornillo de Ralentí :
Ajusta la abertura del carburador al ralenti.
- 5 Bujía :
Provoca la combustión de la mezcla.
- 6 Arrancador Manual / Arrancador Electrico :
Arranca el motor.
- 7 Tornillo de baja :
Ajusta el volumen de aire y combustible de la mezcla.
- 8 Filtro de Aire

●エンジン始動するために必要なもの（別売）

1. 模型用燃料

模型専門店で販売されているグロー燃料を使用してください。
(KANAI FUEL スタンダード 20% No.73111B)
(SUPER KANAI FUEL 30% No.73121)



ガソリンや灯油、アルコールなどは、絶対に使用しない。火災の原因になります。

2. グロープラグ

(No.74905 Gグロープラグ)

▲注意：使用するプラグについて！
ENYA製のプラグは使用できません。

3. スパークブースター2.0 No.36216S

グロープラグを赤熱させるために使うものです。

4. プラグレンチ

グロープラグの点検、取り替え用に使うものです。
(十字レンチ KYOSHO No.80164)

5. 燃料フィルター (燃料フィルター KYOSHO No.1876)

上記以外にグロー燃料を給油するために、燃料ポンプがあると便利です。
(フューエルポンプ 500cc KYOSHO No.96423)

●エンジンの搭載

エンジンの搭載方法は、各キットによって位置が異なるため、必ずキットの説明書に従ってエンジン搭載を行ってください。

●キャブレター

GXR-18SPエンジンは、工場出荷時はブレークイン用に調整されています。**3**ニードルバルブ、**4**スロットルストップスクリュー、**7**スロー絞り調整スクリューを触らないでそのままブレークインを行ってください。



エンジンが熱いうちは、ニードルバルブ以外に直接さわらない。ヤケドの原因になります。

●エンジン始動とならし運転（ブレークイン）

1. エアークリーナーを外します。
2. キャブレターの調整ネジは触らないで行います。
3. シャシーを台の上に置いてください。
4. 送信機、受信機の順にスイッチを入れます。
5. 燃料タンクに燃料を入れます。
6. キャブレターを指でふさいでリコイルスターターを2~3回引いて燃料をキャブレターに送り込みます。
7. **5**のグロープラグにブースターコード又はワンタッチプラグヒートを使って通電(赤熱)させ、**6**リコイルスターターをすばやく連続して引きます。

注意：リコイルスターターを目一杯引く(50cm以上)とロープが切れる恐れがあるので注意してください。

8. 10回ほどリコイルスターターを引いてもエンジン始動できない場合は5.の動作から繰り返してください。
9. エンジンが始動したらブースターコードを外し送信機のスロットルをON-OFFしながら1タンク分の燃料が無くなるまで台の上で回します。
10. 2タンク目の燃料をタンクに入れます。
11. **3**のニードルバルブを半回転締めます。

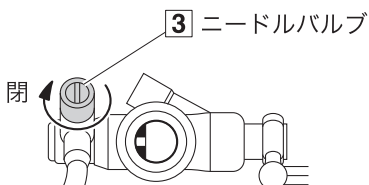

12. **4**のスロットルストップスクリューを半回転緩めます。

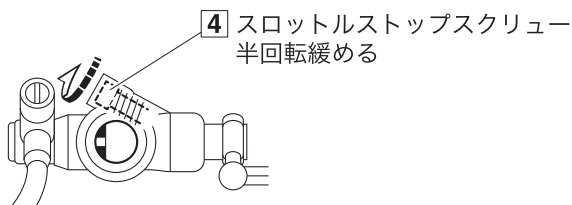

13. **8**のエアークリーナーを取付け、再度エンジンを始動し台から降ろして走行してください。

注意：ハードな走行にはもう少しシビアな3**ニードルバルブの調整が必要になります。エンジンヘッドの温度を測定しながら140℃を超えないよう行ってください。**

14. 温度計が無い場合はオーバーヒートさせないように**3**ニードルバルブ調整時の締め過ぎに注意してください。

ニードルバルブは全閉より1.5~1.8回転戻した位置がほぼ正常位置となります。それ以上締めるとエンジンの破損の恐れがありますので注意してください。

注意：エンジンの調整は全て走行させながら行ってください。タイヤを空転させての空ぶかしはエンジン回転数が上がり過ぎるためエンジン破損の恐れがあります。

●使用後の手入れ

* 終了する場合、燃料タンク内に残った燃料は全て抜いてください。

* エンジン内部も同じように燃料を抜いてください。内部に燃料が残ったまま、長期間そのままにしておくと次回使用する時にエンジンが始動しにくくなりますので注意してください。

* エンジン外部の汚れは、洗浄スプレー又はメタノールを使ってブラシ等で落としてください。尚、作業中は火気に十分注意してください。



ガソリンやシンナーなどは、絶対に使用しない。火災の原因になります。

● Erforderliches Zubehör für den Betrieb des Motors (nicht enthalten)

1. Treibstoff für Modellmotoren
Verwenden Sie Treibstoff mit Synthetiköl und ca. 15 - 25% Nitromethan



Verwenden Sie niemals normales Benzin oder Kersein von der Tankstelle!

Achtung

2. Glühkerze
(Glühkerze, Best.-Nr.74905)
Vorsicht: Gluekerze
Nicht verfuegbar mit Enya Gluekerze!
3. Elektrostarter-Einheit
Gluekerzenstecker oder Elektrostarter und Akkus für den Elektrostarter. Notwendig zum Vorgluehen der Gluekerze.
4. Glühkerzenschlüssel:
Für die Montage der Glühkerze erforderlich
(Glühkerzenschlüssel, Best.-Nr. 80164)

5. Treibstofffilter:
(Treibstofffilter, Best.-Nr. 1876)

Tankflasche zum Betanken des Modells
(Tankflasche 500ml Best.-Nr. 96423)

● Der Einbau des Motors

Die Einbauposition hängt prinzipiell von dem verwendeten Modell ab. Achten Sie stets auf den festen Sitz aller Schrauben!

● Vergaser

Bei der Auslieferung ist der GXR-18SP voreingestellt und bereit für die Einlaufphase. Während des Einlaufens, dürfen die Punkte **3**, **4** und **7** nicht verändert werden.



Achtung

Berühren Sie niemals heiße Teile des Motors, es besteht Verbrennungsgefahr!

● Der Startvorgang

1. Luftfilter demontieren
2. Die Einstellschrauben am Vergaser nicht verändern.
3. Modell aufbocken, so dass sich die Räder frei drehen können.
4. Erst den Sender, dann das Modell einschalten.
5. Modell betanken.
6. Schließen Sie die Vergaseröffnung mit Ihrem Finger und ziehen Sie 2~3 Mal am Seilzugstarter.
7. Schließen Sie einen Glowstarter oder eine Kerzenklemme an die Glühkerze **5** an und ziehen Sie den Seilzugstarter **6** mehrfach schnell durch.

Achtung: Den Seilzug des Starters niemals vollständig (mehr als 50cm) herausziehen!

8. Falls der Motor nach ca. 10 Startversuchen nicht anspringt, muss das Procedere ab Schritt 5 wiederholt werden.
9. Nach dem Anspringen des Motors, die Glühkerzenheizung abziehen. Modell auf dem Prüfstand festhalten und mit Sender in regelmäßigen Schüben Gas geben, bis der Tank leer ist.
10. Tank erneut befüllen.
11. Vollgasnadel **3** eine halbe Umdrehung schließen.

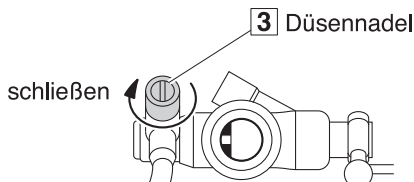

12. Leerlauf-Anschlagschraube 4 eine halbe Umdrehung lösen.

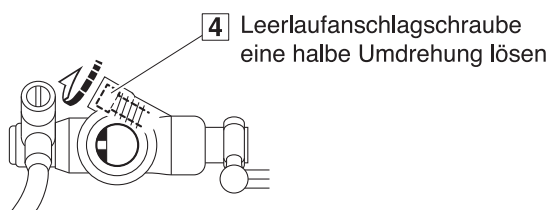

13. Luftfilter 8 wieder auf dem Motor montieren. Motor starten und Modell vom Prüfstand herunternehmen.

Achtung: Für schnelleres fahren, ist eine magerere Einstellung der Vollgasnadel **3 erforderlich. Messen Sie stets die Zylinderkopftemperatur, ein Maximum von 140°C darf nicht überschritten werden.**

14. Falls Sie keine Möglichkeit haben die Temperatur zu messen, die Vollgasnadel **3** nicht zu stark schließen, um ein Überhitzen des Motors zu vermeiden.

Achtung:

Die normale Einstellung der Vollgasnadel liegt bei ca.1.5~1.8 Umdrehungen aus der geschlossenen Position. Die Nadel nur ganz leicht zudrehen, da sonst das Ventil beschädigt wird.

CAUTION: Alle Motoreinstellungen müssen im Fahrbetrieb vorgenommen werden. Andernfalls kann der Motor leicht hochdrehen und dadurch beschädigt werden.

● Die Wartung des Motors

- * Nach dem Betrieb, Treibstoff restlos entfernen.
- * Treibstoff auch aus dem Motor entfernen. Sprit-Rückstände im Motor können dazu führen, dass der Motor nach längerer Zeit nicht mehr anspringt.
- * Entfernen Sie jeglichen Schmutz vom Gehäuse und vom Zylinderkopf des Motors.



Achtung

Verwenden Sie niemals Benzin oder Verdünnung zum Reinigen des Motors, es besteht Brandgefahr!

EQUIPEMENT NECESSAIRE NON INCLUS

1. Carburant spécifique modèle réduit.
Nous vous recommandons l'utilisation de carburant Kyosho Fuel.



Attention

NE JAMAIS UTILISER UN AUTRE CARBURANT QUE DU CARBURANT SPECIAL MODELE REDUIT !

2. Bougie:
(Bougie #74905)
ATTENTION! Le système de démarrage n'est pas compatible avec les bougies O.S. et ENYA.
3. Cordon de démarrage (L'unité #74005 et le connecteur #74003B) et batterie pour le chauffe bougie (batterie 7,2V pour le démarreur électrique) : Utilisés pour chauffer et électrifier la bougie.
Se référer à l'utilisation du démarreur électrique
4. Clé à bougie:
Se procurer une clé à bougie

• DEMARRAGE MOTEUR ET RODAGE

1. Retirer le filtre à air
2. Ne pas toucher à la vis du pointeau principal.
3. Placer le châssis sur un stand.
4. Mettre sur ON l'émetteur, puis le récepteur.
5. Remplir le réservoir.
6. Utiliser un chiffon pour couvrir le carburateur et tirer le lanceur 2 ou 3 fois pour envoyer du carburant dans la durite du carburateur.
7. Brancher le chauffe bougie sur la bougie [5] puis tirer le lanceur [6] pour démarrer.

ATTENTION:

Ne pas tirer la corde plus de 50 cm au risque de la casser.

8. Si le moteur ne démarre pas après avoir tiré sur le lanceur plus d'une dizaine de fois, recommencer alors à partir de l'étape [5].
9. Après le démarrage du moteur, retirer le chauffe bougie. Laisser le châssis sur son stand en effectuant de petites accélérations de temps en temps jusqu'à vider le réservoir.
10. Remplir le réservoir une seconde fois.
11. Fermer le pointeau [3] de 1/2 tour.

[3] Vis de pointeau principal

Visser

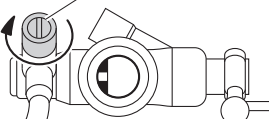

12. Dévisser la vis de ralenti [4] de 1/2 tour.

[4] Vis de ralenti
Dévisser la vis
La visser de 1/2 tour.



5. Filtre à essence
Se procurer un filtre à essence
6. Pipette de remplissage rapide.
Très utile pour un remplissage propre et rapide.

• MONTAGE DU MOTEUR

Le moteur est monté d'origine sur votre modèle.
Se référer à la notice de montage pour le re-montage éventuel ou toute intervention.

• CARBURATEUR

Le moteur GXR-18SP est rodé et pré réglé en usine.
Pendant le rodage du moteur, ne pas dérégler le pointeau principal [3], la vis de ralenti [4] et la vis de reprise [7].



Attention

Ne JAMAIS toucher à chaud le moteur. Risque de brûlures

13. Fixer le filtre à air [8]. Démarrer à nouveau le moteur et retirer le modèle du stand pour effectuer les premiers tours de piste.

ATTENTION :

Pour les pilotes confirmés, un réglage plus fin du pointeau peut être effectué. Affiner le réglage sans que la culasse dépasse les 140 degrés.

14. Si vous ne pouvez pas mesurer la température du moteur, faire attention de ne jamais fermer complètement la vis de pointeau.
Toujours demander conseil auprès de votre revendeur avant d'effectuer ce type de réglage.

Le réglage normal est de +/- 1,5 à 1,8 tours de la position complètement fermée.

Le non respect de cette fourchette peut endommager irrémédiablement le moteur.

ATTENTION :

Toujours effectuer les réglages sur piste et non sur un stand. Le régime moteur peut augmenter rapidement si la charge n'est pas sur les roues et endommager le moteur.

MAINTENANCE

- * Une fois l'utilisation du modèle fini, vider le carburant du réservoir.
- * Vider les durites du carburant restant.
Si le carburant reste longtemps dans les durites, cela peut causer des difficultés au prochain démarrage.
- * Retirer la poussière etc...
de l'extérieur du moteur avec un pinceau et une bombe d'air comprimé. Prendre toutes les précautions lors de l'usage de ces objets.

Attention

AUCUNE GARANTIE NE POURRA ETRE PRISE EN COMPTE SI LE MOTEUR A ETE UTILISE AVEC UN AUTRE CARBURANT QUE DU KYOSHO FUEL !



Attention

NE JAMAIS UTILISER UN AUTRE CARBURANT QUE DU CARBURANT SPECIAL MODELE REDUIT !

EQUIPO NECESARIO PARA ARRANCAR EL MOTOR (NO INCLUIDO):

1. Combustible para modelos R/C:
Pemar Model S.A. recomienda combustible CYCLONE para todos los modelos de KYOSHO.
2. Bujía:
(Bujía KYOSHO No. 74905)
PRECAUCION: BUJIA
No disponible con bujía ENYA.
3. Booster Cord (No.74005 Starter Wiring Unit y No.74003B Conector) y las baterías para el chispa (Pack baterías 7.2V para Touch Starter): Se usan para electrificar la bujía. aparece cuando se usa el Touch Starter.
4. Llave de Bujías:
Muy útil para desmontar la bujía.
(Llave de Bujías Bloqueo Pistón KYOSHO No. 80164)



AVISO

NUNCA utilice gasolina, queroseno ni alcohol como carburante ya que podría causar un serio accidente.

5. Filtro de Combustible:
(Filtro KYOSHO No. 1876)

Un biberón también es muy útil para los repostajes.
(Biberones 500cc de KYOSHO No. 96423)

MONTAJE DEL MOTOR

La posición para montar el motor depende del modelo. Siga las instrucciones incluidas en el modelo para instalarlo correctamente.

CARBURADOR

En el momento del envío, el motor GXR-18SP viene preajustado y listo para el rodaje. Cuando realice el rodaje del motor, no toque la Aguja 3, el Tornillo de Ralentí 4 y el Tornillo de Alta 7.



AVISO

Evite tocar el motor mientras el motor esté muy caliente. Solamente toque la aguja para realizar ajustes.

●ENGINE STARTING & BREAK-IN

1. Desmunte el filtro de aire
2. No toque el tornillo de ajuste de carburador.
3. Coloque el chasis en el soporte.
4. Conecte la emisora y después el receptor.
5. Rellene el depósito de combustible.
6. Tape el carburador con el dedo y tire de la cuerda del tirador 2~3 veces para hacer llegar combustible al carburador.
7. Conecte un calentador de bujías en la bujía [5] hasta que se ponga incandescente y tire de la cuerda [6] del tirador rápidamente y de forma continuada.

PRECAUCION: Tenga en cuenta de no estirar la cuerda por completo ya que podría romperla (50cm o mas).

8. Si el motor no arranca después de haber tirado sobre unas 10 veces, repita desde el paso 5.
9. Una vez el motor ha arrancado, retire el calentador de bujías. Mientras el modelo está en el soporte, utilice la emisora para acelerar y soltar gas hasta consumir un depósito de combustible.
10. Rellene del depósito por segunda vez.
11. Cierre la aguja media vuelta [3]

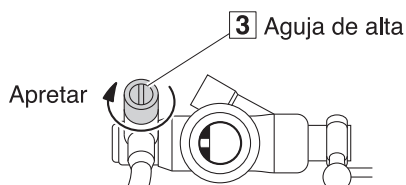

12. Afloje el Tornillo de Ralentí media vuelta [4].

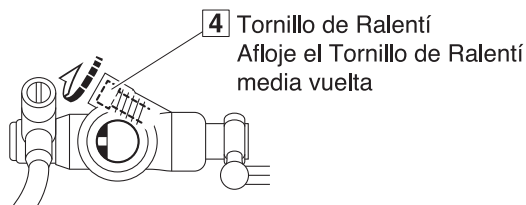

13. Instale el Filtro de Aire [8]. Arranque de nuevo el motor y retire el modelo del soporte para rodarlo.

PRECAUCION: Para una conducción más agresiva se requerirá un ajuste más rico de la aguja [3]. Mientras mide la temperatura de la culata, asegúrese que no alcanza los 140° C.

14. Si no tienes manera de medir la temperatura del motor tenga cuidado de no apretar demasiado la aguja [3] para que el motor no se sobrecaliente.

El ajuste normal de la Aguja es 1.5~1.8 vueltas desde la posición de cerrado. Preste atención en este punto porque si aprieta más la aguja podría dañar el motor de forma irreversible.

PRECAUCION: Realice todos los ajustes del motor mientras rueda con su coche por la pista. Si lo tiene con las ruedas sin tocar el suelo las RPM podrían incrementarse dañando el motor.

●MANTENIMIENTO

- * Cuando haya completado el proceso, retire todo el combustible del depósito.
- * No es recomendable dejar combustible en el interior del motor. Si el mismo permanece en el interior durante mucho tiempo, el motor podría no arrancar fácilmente la siguiente vez.
- * Limpie el exterior del motor con un cepillito y metanol. Tenga mucho cuidado de no ocasionar un incendio.



Warning

Never use gasoline or thinner when cleaning!
This may cause fire!

- 1** 燃料チューブを指でつまむ。
Pinch fuel tube to stop fuel flow.
Silikonschlauch zudrücken.
Pincer la durite d'alimentation.
Apretar el tubo de combustible para detener el suministro al carburador.

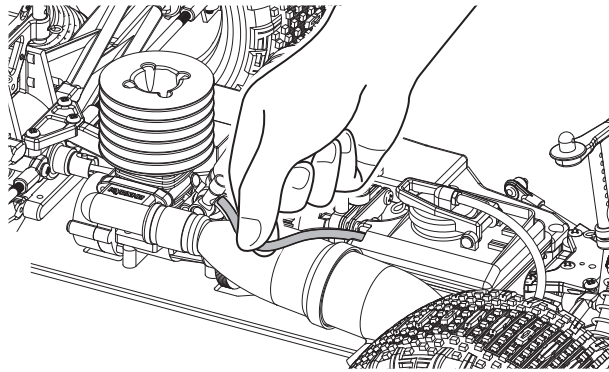

警告

WARNING

VORSICHT

ATTENTION

AVISO

始動後のエンジン本体、マフラーなどは、高温になっていますので、やけどをしないよう充分注意してください。
The engine and muffler get hot! Do not touch them during and right after operation!
Der Motor und der Auspuff werden sehr heiß. Nicht berühren, Verletzungsgefahr!
Le moteur et l'échappement sont très chauds! Ne les touchez pas pendant ou juste après l'utilisation.
El motor y el escape se calientan durante su funcionamiento. Deje que se enfrien antes de tocarlos.

回転部分はとても危険なので注意してください。
Exercise caution as rotating parts are dangerous.
Vorsicht! Keine bewegten Teile im Modell anfassen!
Faire très attention aux pièces en mouvements.
Tenga mucho cuidado con las piezas mecánicas, no las toque mientras están en funcionamiento.

- 2** エンジン停止後、受信機・送信機の順にスイッチを切る。
After stopping the engine, switch receiver and transmitter power OFF.
Nach dem Betrieb das Modell am Schalter ausschalten.
Après l'arrêt du moteur, mettre sur OFF le récepteur puis l'émetteur.
Una vez parado el motor, desconecte el receptor y la emisora.

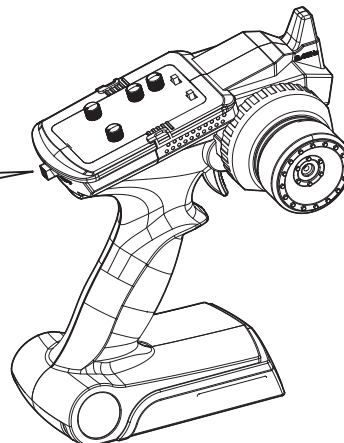
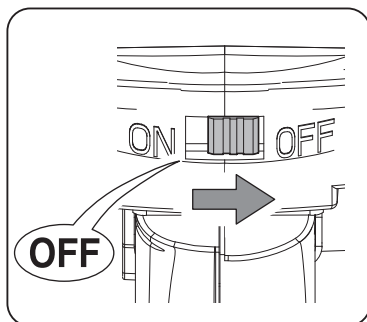
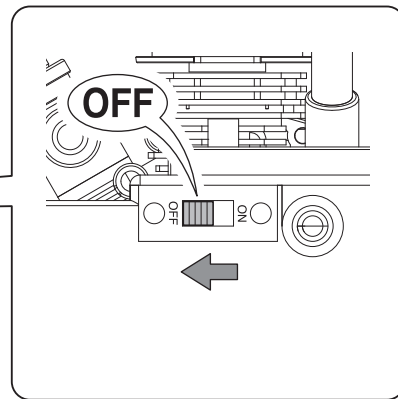
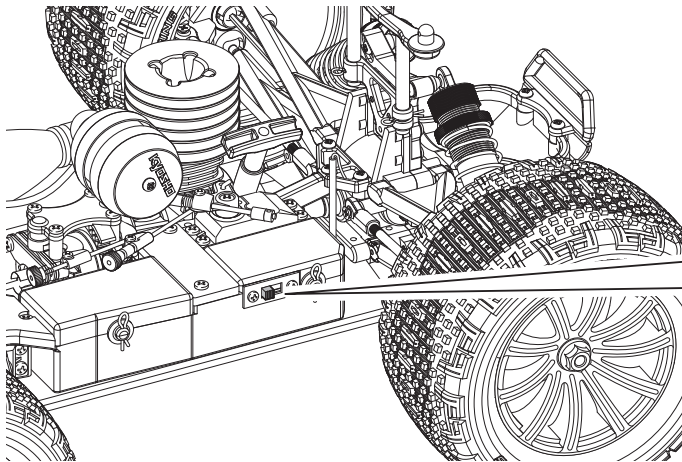

スターターロープが固くて引けない場合 / Cannot Pull Starter Cord / Der Seilzugstarter läßt sich nicht ziehen / Le lanceur est bloqué / No puede tirar del tirador

症状・原因 /
PROBLEM • CAUSE / Problem • Ursache /
PROBLEME • CAUSE / PROBLEMA • CAUSA

対策 /
REMEDY / Behebung /
REMEDE / REMEDIO

燃料がエンジンに入りすぎている。
There is too much fuel in the engine.
Zu viel Treibstoff im Brennraum.
Il y a trop de carburant dans le moteur.
Hay demasiado combustible en el motor.

プラグを外し、リコイルスターターを引いて中の余分な燃料を出します。
注意：燃料がプラグを外した穴からいきおいよくとび出るので注意してください。
Remove glow plug, then pull the starter cord to remove excess fuel. Avoid fuel splash.
Glühkerze demontieren und Seilzugstarter kräftig ziehen.
Retirer la bougie, tirer le lanceur pour vider l'excédent de carburant.
Attention aux projections de carburant.
Desmonte la bujía, tire del tirador enérgicamente para eliminar el combustible sobrante. Tenga cuidado con el combustible.

スターターロープを引くことが出来る場合 / If Starter Cord Can Be Pulled / Der Seilzugstarter läßt sich ziehen / Si le lanceur ne peut-être tiré / El tirador funciona

燃料がキャブレターまで来ていない。
Fuel hasn't reached the carburetor.
Es ist kein Treibstoff im Vergaser.
Le carburant n'est pas arrivé au carburateur.
El combustible no llega al carburador.

マフラー出口を指でふさいだまま※リコイルスターターをゆっくり引き燃料チューブ内の燃料がエンジンまで届いているのを確認する。
Cover the exhaust exit with your finger and gently pull the recoil starter and make sure fuel has been sent down the fuel tube into the carburetor.
Auslass am Schalldaempfer zu halten und den Anreifstarter so lange durchziehen, bis Treibstoff am Vergaser angelangt ist.
Fermer la sortie du résonateur avec un chiffon, puis tirer doucement le lanceur tout en vérifiant que le carburant est entré dans la durite et le carburateur.
Tape el escape con su dedo y tire suavemente del arrancador asegurándose que el combustible ha entrado en el carburador.

エアークリーナーを外し、キャブレターが0.3mm以上開いていない。
Carburetor is not open more than 0.3mm. (Remove Air Filter to check)
Vergaserspalt ist geringer als 0,3 mm. (Luftfilter demontieren zum Prüfen)
Le carburateur n'est pas ouvert plus de 0,3mm. (retirer le filtre à air pour vérifier)
El carburador no está abierto más de 0.3mm. (Desmonte el filtro de aire para comprobarlo)

スロットルストップスクリューを締め込み調整します。
Adjust by screwing in the idle speed screw.
Vergaserspalt über die Justierschraube nachjustieren.
Régler la vis de reprise.
Ajuste enroscando el tornillo de ralentí.

プラグを外し、プラグヒーターにつなぎ赤熱していない。
Plug element does not glow red when connected to glow igniter.
Die Glühkerze glüht nicht (überprüfen im ausgebauten Zustand).
La bougie n'est pas rouge lorsque vous retirez ou connecter le socquet.
La bujía no se pone incandescente al conectarle el calentador de bujías.

プラグヒーターの電池を交換します。
Replace the batteries in the glow igniter.
Frische Batterien / Akkus für den Glow Starter einsetzen.
Remplacer ou recharger la batterie du chargeur.
Recargue las baterías del chispa.

その他 / Other / Verschiedenes /
Autres / Otros

プラグを交換します。
Replace with a new glow plug.
Neue Glühkerze verwenden.
Remplacer la bougie.
Instalar una bujía nueva.

外気温が低い。
Low outside temperatures.
Niedrige Außentemperaturen.
Température extérieure basse.
Temperatura exterior baja.

エンジンを温めます。
Warm up the engine.
Motor länger warmlaufen lassen.
Pré-chauffer le moteur.
Dejar calentar el motor.

オーバーヒートしている。
Engine is overheating.
Der Motor wird zu heifl.
Le moteur est en surchauffe.
El motor está demasiado caliente.

エンジンが冷えてから、ニードルを少しゆるめて再始動します。
Cool engine down, then slightly open the high-speed needle (counter-clockwise) and re-start engine.
Motor abkühlen lassen und Düsennadel öffnen - fetter einstellen!
Laisser refroidir le moteur.
Dejar que el motor se enfríe y aflojar ligeramente la aguja. Volver a arrancar el motor.

キャブレターがつまっている。
Carburetor is blocked or clogged.
Der Vergaser ist blockiert oder verstopft.
Le carburateur est bloqué ou bouché.
Carburador obstruido.

クリーナーズプレー等で掃除します。
Clean with cleaner spray etc.
Vergaser sorgfältig reinigen.
Le nettoyer avec un spray adapté.
Limpiar con spray especial.

エアークリーナーがつまっている。
Air Filter is blocked.
Der Luftfilter ist verstopft.
Le filtre à air est coincé.
Filtro de Aire obstruido.

清掃または交換します。
Clean the Air Filter or replace with a new one.
Luftfilter reinigen oder erneuern.
Le nettoyer ou le changer.
Limpiar ó instalar un Filtro nuevo.

エンジンの調整が合っていない。
Engine adjustment is not right.
Falsche Motoreinstellung.
Le réglage moteur n'est pas correct.
Ajuste del motor incorrecto.

P10の『ニードルの基本位置』と『スロー絞調整スクリューの基本位置』を参考に調整します。
Refer to P10 (Needle Valve position) and (Position of Idle Mixture Screw).
Siehe Seite 10 im Kapitel Motoreinstellung.
Se référer à la Page 10.
Ver P10 Posición de la Aguja y Posición del Tornillo de Baja.

GXR-18SPエンジン分解図 EXPLODED VIEW / EXPLOSIONSZEICHNUNG / VUE ECLATEE / DESPIECE

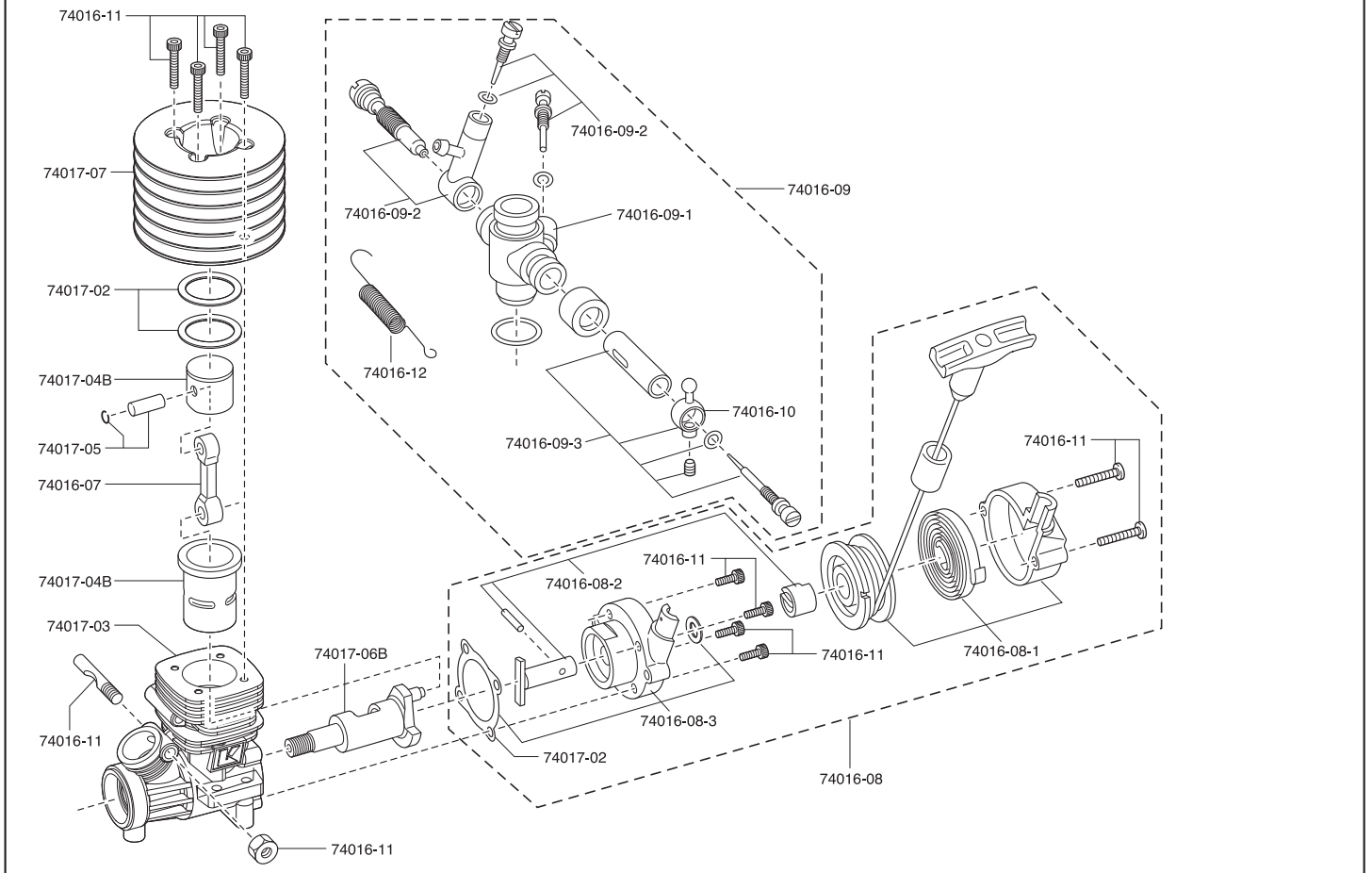

スペアパーツ SPARE PARTS

★ FOR JAPANESE MARKET ONLY.

品番 No.	パーツ名 Part Names	★定価 (税込)
74017SP	GXR-18SPエンジン GXR-18SP Engine	15750
74017-07	シリンダーヘッド (GXR-18SP) Cylinder Head (GXR-18SP)	2100
74017-02	ヘッドガスケット (GXR-18) Head Gasket (GXR-18)	315
74017-03	クランクケース (GXR-18) Crank Case (GXR-18)	4410
74016-03-1	フロントベアリング Front Ball Bearing	840
74016-03-2	リアベアリング Rear Ball Bearing	945
74017-04B	ピストン・シリンダーセット (GXR-18) Piston & Cylinder Set (GXR-18)	2625
74017-05	ピストンピン (GXR-18) Piston Pin (GXR-18)	420
74017-06B	クランクシャフト (GXR-18) Crankshaft (GXR-18)	1890
74016-07	コンロッド (GXR-15) Connecting Rod (GXR-15)	945
74016-08	リコイルスターターアッセンブリー (GXR-15) Recoil Starter Assembly (GXR-15)	2520
74016-08-1	リコイルスターターユニット (GXR-15) Recoil Starter Unit (GXR-15)	1365
74016-08-2	スターターシャフト (GXR-15) Starter Shaft (GXR-15)	1260

品番 No.	パーツ名 Part Names	★定価 (税込)
74016-08-3	スターターホルダー (GXR-15) Starter Holder (GXR-15)	735
74016-09	キャブレターアッセンブリー (GXR-15) Carburetor Assembly (GXR-15)	3780
74016-09-1	キャブレターケース (GXR-15) Carburetor Case (GXR-15)	1365
74016-09-2	ニードルセット (GXR-15) Needle Set (GXR-15)	1365
74016-09-3	スライドバルブセット (GXR-15) Slide Valve Set (GXR-15)	1680
74016-10	ボールジョイント (GXR-15) Ball Joint (GXR-15)	420
74016-11	ビスセット (GXR-15) Screw Set (GXR-15)	420
74016-12	スロットルリターンスプリング (GXR-15) Throttle Return Spring (GXR-15)	210
74905	Gグロープラグ G Glow Plug	840
92023	エアークリーナー Air Cleaner	420
92023-1	エアークリーナー スポンジ (3個入) Air Cleaner Sponge (3 pcs)	315

パーツの定価に消費税が含まれております。また、定価、消費税は平成22年12月1日現在のものです。法規改正、運賃改定、諸事情などともない変更になりますのでご了承ください。

*KYOSHO CORPORATION hereby declare that this product is in compliance with the essential requirements and other relevant provisions of Directive 1999/5/EC. The Declaration of Conformity (DoC) can be downloaded at following URL. www.kyosho.com/eng/support/doc/index.html

*Hiermit erklärt die KYOSHO Corporation, dass dieses Produkt in Übereinstimmung mit der Richtlinie 1999/5/EC ist und ihr in allen relevanten Punkten entspricht. Die Konformitätserklärung kann unter dem folgenden Link abgerufen werden: www.kyosho.com/eng/support/doc/index.html

*Par la présente, KYOSHO CORPORATION déclare que cet équipement est conforme aux exigences essentielles et aux autres dispositions de la directive 1999/5/CE qui lui sont applicables. La déclaration de conformité peut être consultée à l'adresse suivante: www.kyosho.fr/rte-doc.htm

*Por medio de la presente KYOSHO declara que este producto cumple con los requisitos esenciales y cualesquiera otras disposiciones aplicables o exigibles de la Directiva 1999/5/CE. La Declaración de Conformidad (DoC) puede descargarse en la siguiente dirección de Internet: www.kyosho.com/eng/support/doc/index.html



京商株式会社

〒243-0034 神奈川県厚木市船子153

●ユーザー相談室直通電話 046-229-4115

お問い合わせは：月曜～金曜(祝祭日を除く)13:00～19:00

85291012-1 PRINTED IN CHINA

メーカー指定の純正部品を使用して
安全にR/Cを楽しみましょう。