

InfernoMP10 SET UP SHEET

ver.1.00



ドライバー Name of Driver		日付 Date		コース Track		エンジン Engine		プラグ Plug		マフラー Muffler	
NORIYUKI YAGI		2021. 5. 3		RC Land TAKI Condition:		B2103(R)		O.S P4		O.S T-2100	
スパーギヤ Spur Gear	クラッチベル Clutch Bell	クラッチスプリング Clutch Spring		クラッチシュー Clutch Shoe	タイヤ Tires	タイヤインナー Tire Insert	ホイール Wheel	ボディ Body	燃料 Fuel		
46 T	14 T	<input type="checkbox"/> 0.90 <input checked="" type="checkbox"/> 1.00 <input type="checkbox"/> 0.95 <input type="checkbox"/> 1.10	Carbon <input checked="" type="checkbox"/> Aluminum <input checked="" type="checkbox"/> 3	Tires : 'P' ロケット Compounds :M4	Pro-Line	IFH006-H	TKI2	NITORO-X			

● デフセッティング / Diff Gear Set-Up

	Front	Center	Rear
デフオイル Diff Fluid	<input checked="" type="checkbox"/> Std. <input type="checkbox"/> LSD	<input checked="" type="checkbox"/> Std. <input type="checkbox"/> LSD	<input checked="" type="checkbox"/> Std. <input type="checkbox"/> LSD
	5000	10000	3000

● ダンパーセッティング / Shock Set-Up

	Front	Rear
ダンパータイプ Shock Type	P : w/Diaphragm A : Aeration size S - type P	size M - type P
ダンパーピストン Shock Piston	W φ 1.3 x 8	W φ 1.3 x 8
ダンパーオイル Shock Oil	# 700	# 600
ダンパーコイルスプリング Shock Spring	グレー	ライトブルー

● 車高 / Ride Height

Front	Rear
26 mm	28 mm

● リバウンド長 / Rebound

Front	Rear
101 mm	119 mm

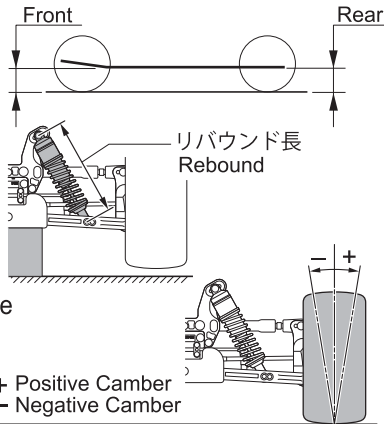

● キャンバー角 / Camber Angle

Front	Rear
+ 1°	+ 2°

● トー角 / Toe Angle

Front	Rear
+ 1°	<input type="checkbox"/> 2.5° <input checked="" type="checkbox"/> 3° <input type="checkbox"/> 3.5°

● ホイールベース / Wheelbase

リヤハブカラー Collar of Rear Hub	Front Side 2 mm Rear Side 3 mm
-------------------------------	-----------------------------------

● ダンパー取り付け位置 / Shock Mount Position

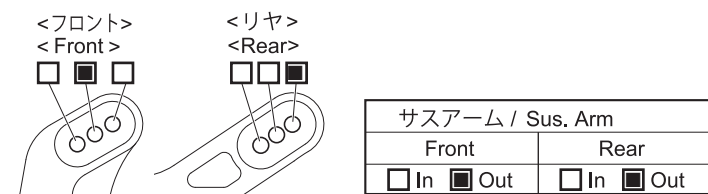

● リアアッパーアームポジション Rear Upper Arm Position

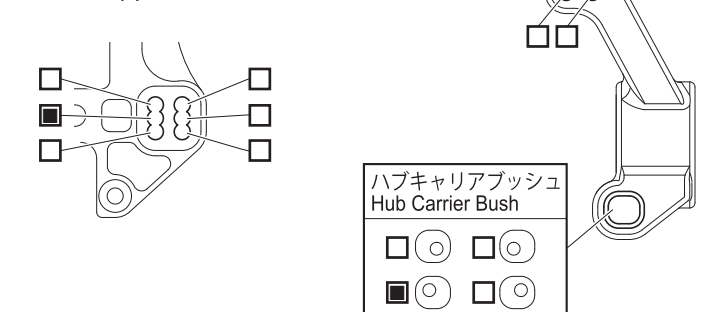

ハブキャリアブッシュ Hub Carrier Bush	
<input type="checkbox"/> <input type="checkbox"/>	<input type="checkbox"/> <input type="checkbox"/>
<input checked="" type="checkbox"/> <input type="checkbox"/>	<input type="checkbox"/> <input type="checkbox"/>

● フロントサスブッシュ Front Sus. Bush



● フロントハブキャリア Front Hub Carrier



● フロントアッパーアームポジション Front Upper Arm Position

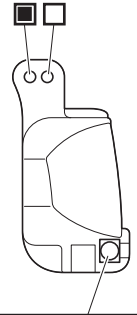
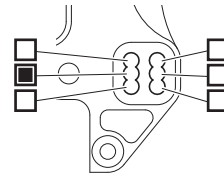

● フロントナックル Front Knuckle

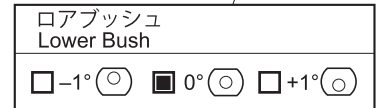
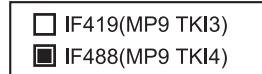

● リヤサスブッシュ Rear Sus. Bush

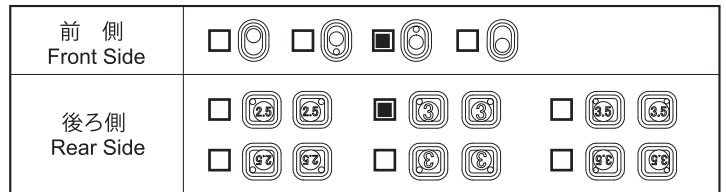

● サスアーム Sus. Arm

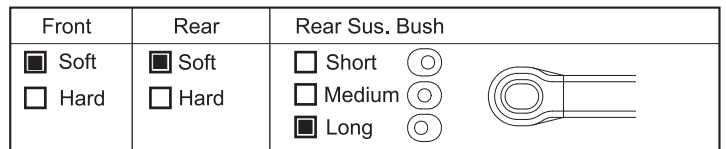

● ステアリングプレート Steering Plate

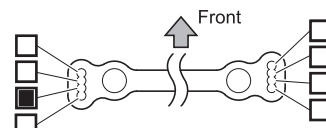

● ホイールハブ / Wheel Hub

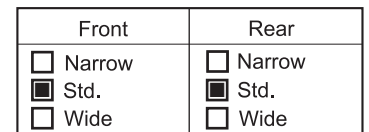

● スタビライザー Sway Bar



Front	Rear
φ 2.4	φ 2.7
0 mm	0 mm

● ウェイト / Weight

Front	Rear
-	-

● ウイング / Wing

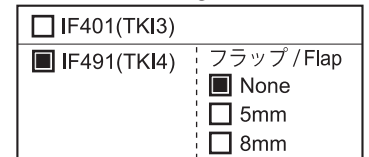

memo:

42/12T リングギヤを使用。
センターデフ、スチールギヤを使用。