

**● 分解図 / EXPLODED VIEW / EXPLOSIONSZEICHNUNG
VUE ECLATEE / DESPIECE**

※一部パーツ販売していないパーツがあります。
その場合、代替パーツ品番が記入されています。
Note that some parts are not sold as spare parts!
Einige Teile sind nicht einzeln erhaeltlich!
Attention! Certaines pièces ne sont pas vendues au détail.
Algunas piezas no se venden por separado.

▶ **OP**の印が付いたパーツは別紙オプションパーツカタログをご参照ください。
For parts marked with **OP**, check the optional parts catalog.
Überprüfen Sie für mit **OP** gekennzeichnete Teile den optionalen Teilekatalog.
Pour les pièces marquées d'un **OP**, consultez le catalogue des pièces en option.
Para las piezas marcadas con **OP**, consulte el catálogo de piezas opcionales.

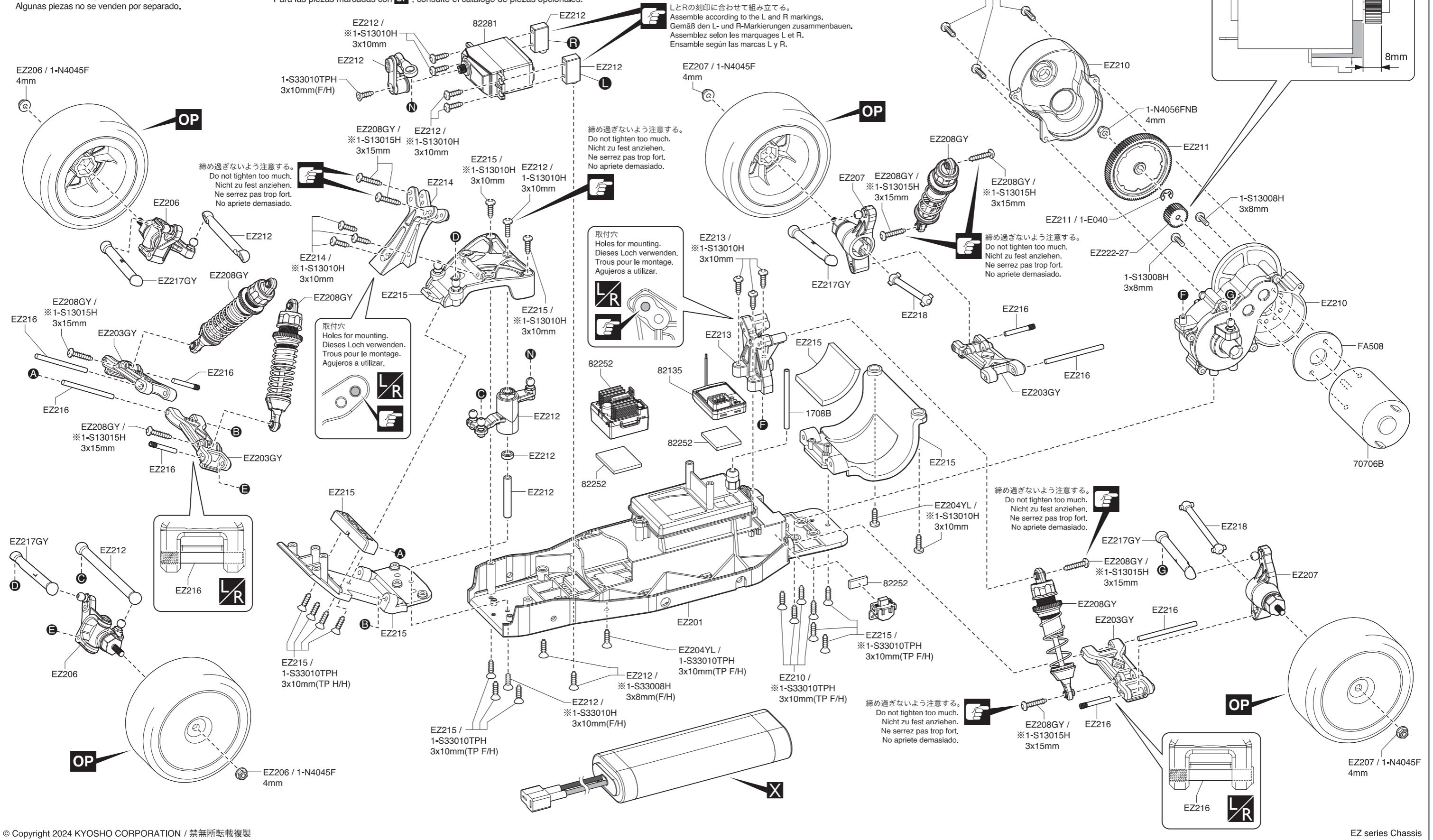

シャシー / Chassis / Chassis
Chassis / Chasis

※一部パーツ販売していないパーツがあります。
その場合、代替パーツ品番が記入されています。
Some parts are not available for sale.
For these parts, the corresponding substitute part number is entered.
Einige Teile koennen nicht nachbestellt werden; fuer diese haben wir
die entsprechende Ersatzartikelnummer angegeben.
Certaines pièces ne sont pas disponibles à la vente et sont remplacées
par les références de substitution mentionnées.
Algunas piezas no están disponibles para la venta.
Para estas piezas encontrará indicada la referencia alternativa.

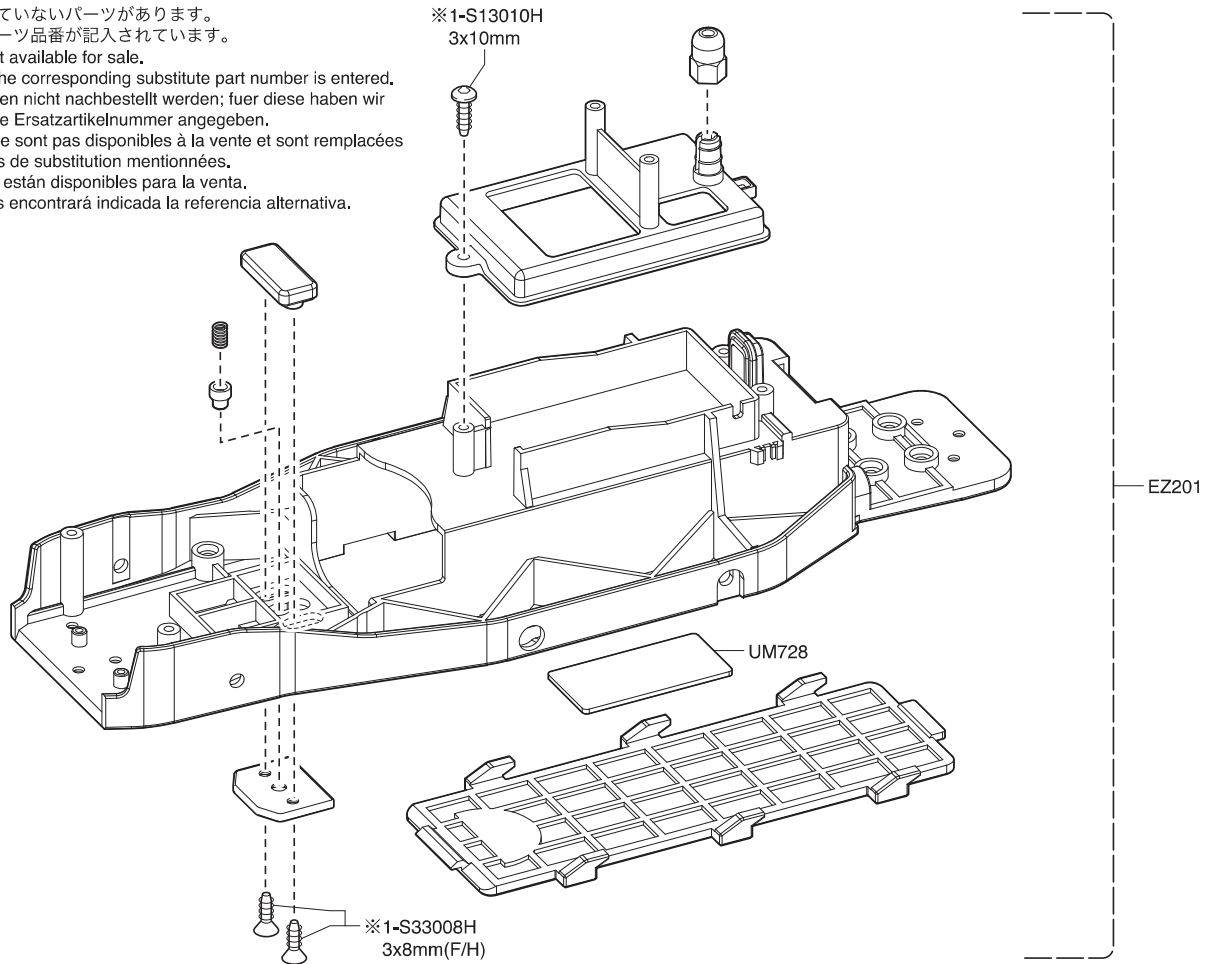

ステアリングクランク / Steering Crank / Servoumlenkung
Palonnier de direction / Dirección del cigüeñal

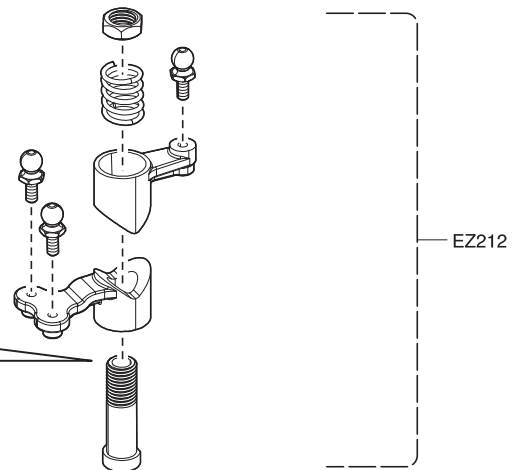
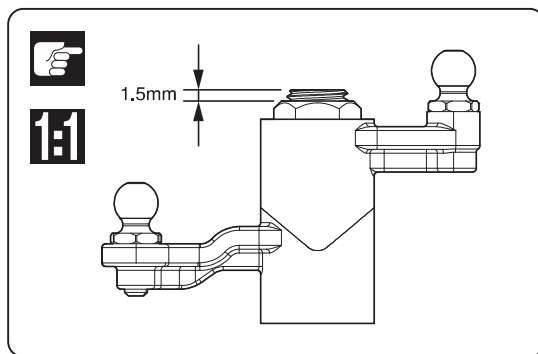

フロントアッププレート / Front Upper Plate / Lenkplatte oben
Platine supérieur avant / Platina superior delantera

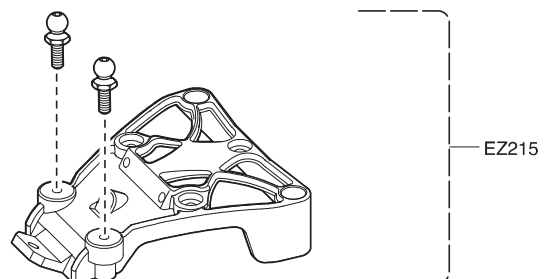

フロントハブキャリア / Front Hub Carrier / Achsschenkel vorn
Etrier de roue avant / Soporte de rueda delantera

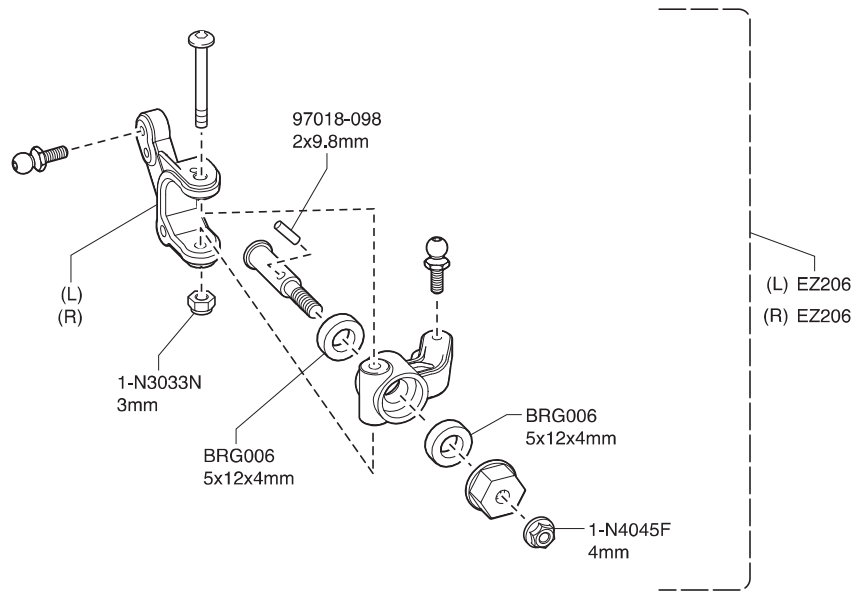

ダンパー / Shock Absorber / Stoßdämpfer
Amortisseur / Amortiguador

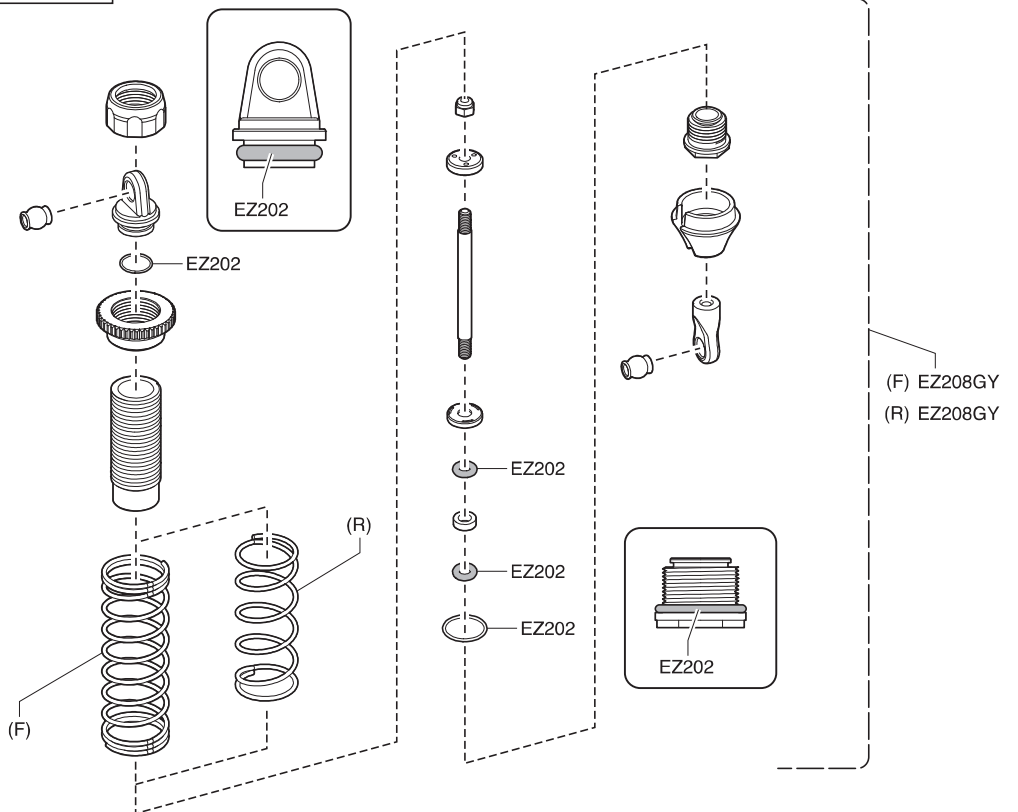
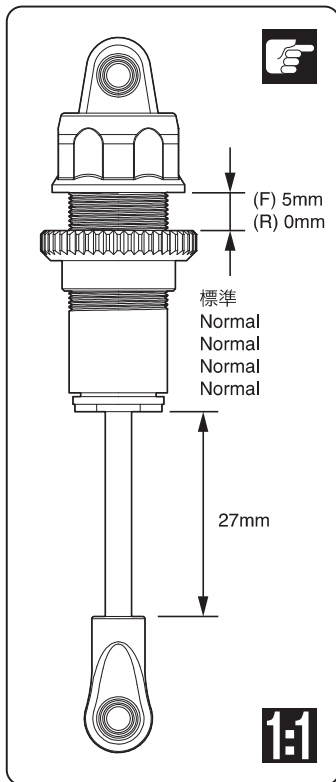

サーボホーン / Servo Horn / Servohorn
Palonnier de servo / Horn servo

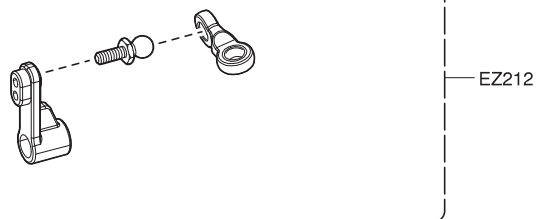

リヤギヤボックス / Rear Gearbox / Hintere Getriebegehäuse
 Carter de différentiel arrière / Caja de transmisión Trasera

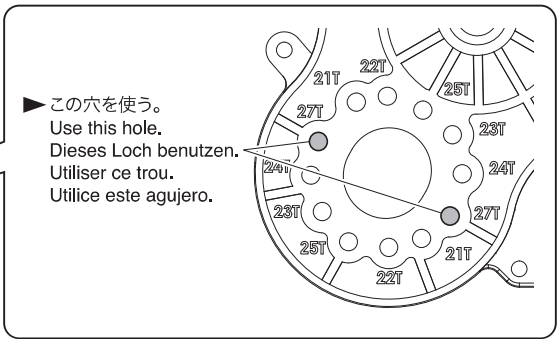
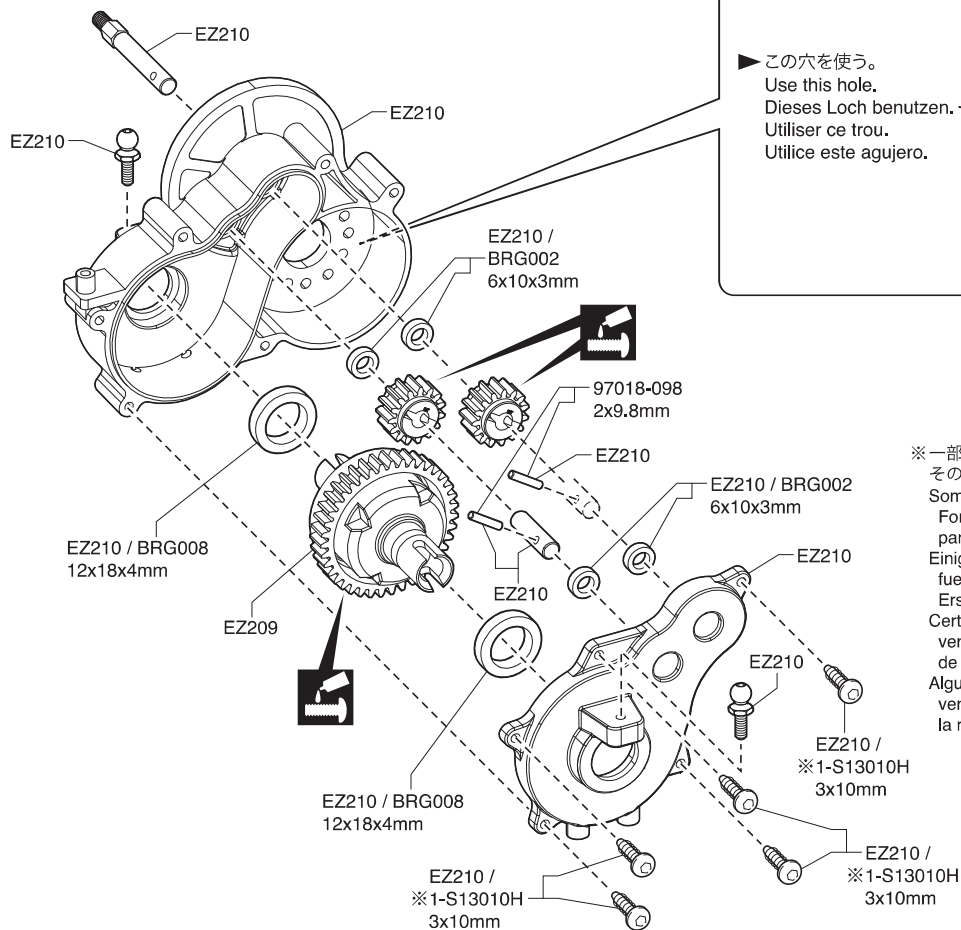

※一部パーツ販売していないパーツがあります。
 その場合、代替パーツ品番が記入されています。
 Some parts are not available for sale.
 For these parts, the corresponding substitute
 part number is entered.
 Einige Teile koennen nicht nachbestellt werden;
 fuer diese haben wir die entsprechende
 Ersatzartikelnummer angegeben.
 Certaines pièces ne sont pas disponibles à la
 vente et sont remplacées par les références
 de substitution mentionnées.
 Algunas piezas no están disponibles para la
 venta. Para estas piezas encontrará indicada
 la referencia alternativa.

リヤハブキャリア / Rear Hub Carrier / Achsschenkel hinten
 Etrier de roue arrière / Soporte de rueda trasera

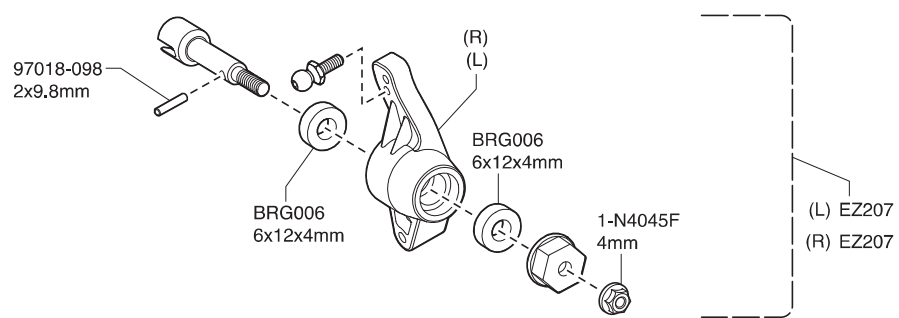

デフギヤ / Differential / Gear Differential
 Différentiel / Diferencial

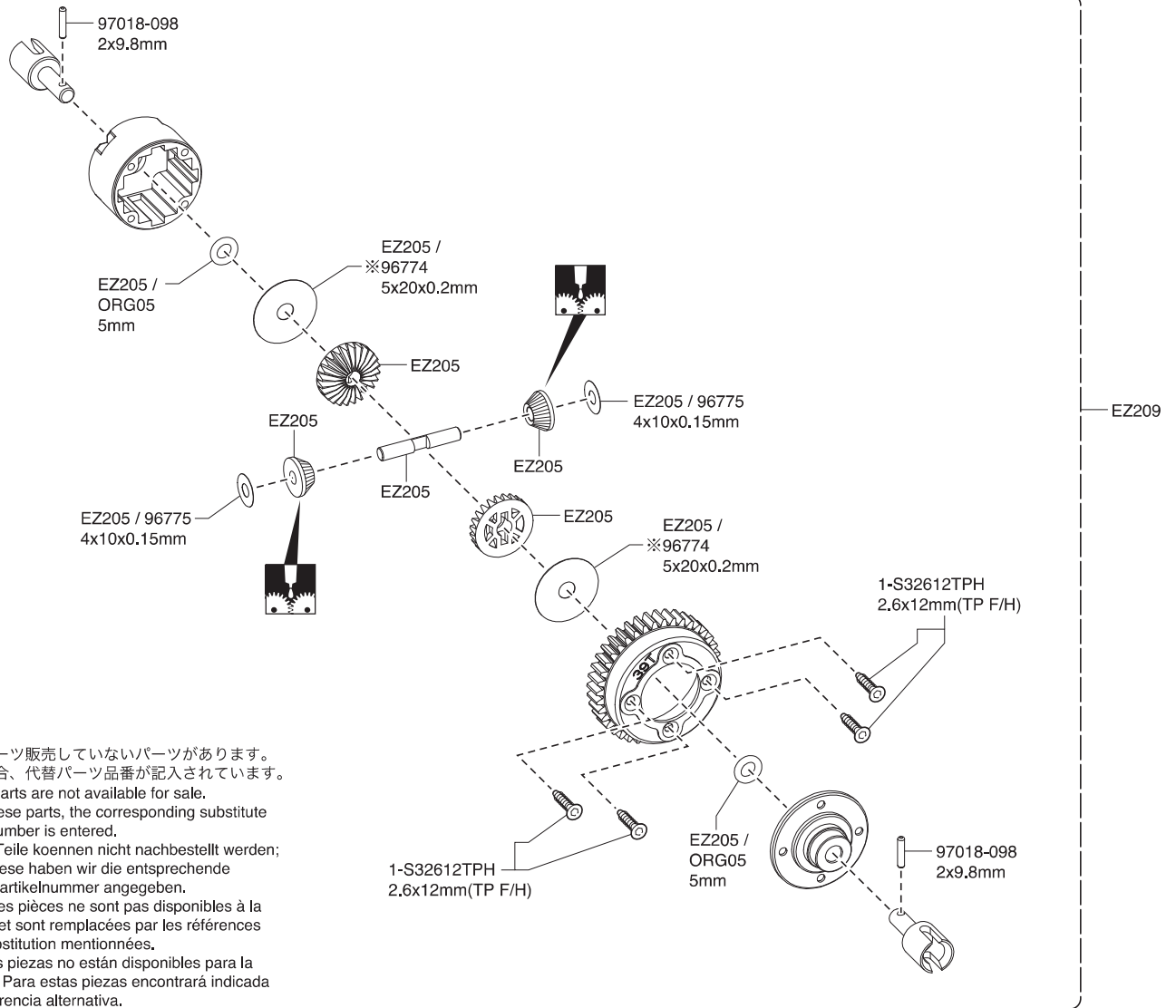

※一部パーツ販売していないパーツがあります。
 その場合、代替パーツ品番が記入されています。
 Some parts are not available for sale.
 For these parts, the corresponding substitute
 part number is entered.
 Einige Teile koennen nicht nachbestellt werden;
 fuer diese haben wir die entsprechende
 Ersatzartikelnummer angegeben.
 Certaines pièces ne sont pas disponibles à la
 vente et sont remplacées par les références
 de substitution mentionnées.
 Algunas piezas no están disponibles para la
 venta. Para estas piezas encontrará indicada
 la referencia alternativa.