

※ご使用前にこの説明書を良くお読みになり  
十分に理解してください。

**\*Before beginning assembly,  
please read these instructions thoroughly.**



## INSTRUCTION MANUAL

組立／取扱説明書



**1:8 Scale Radio Controlled  
Electric Powered 4WD  
Monster Truck**

# TWIN FORCE

### 目次 INDEX

●キットの他にそろえる物	REQUIRED FOR OPERATION	2 ~ 3
●プロポの準備	RADIO PREPARATION	3
●組立て前の注意	BEFORE YOU BEGIN	4 ~ 5
●ランナー付プラパーツ配置図	ARRANGEMENT OF PLASTIC PARTS ON RUNNERS	6 ~ 7
●本体の組立て	ASSEMBLY	8 ~ 29
●取扱いの注意	OPERATING YOUR MODEL SAFELY	30
●分解図	EXPLODED VIEW	31 ~ 33
●スペアパーツ・オプションパーツリスト	SPARE PARTS & OPTIONAL PARTS	34 ~ 37



#### 安全のための注意事項

この無線操縦模型は玩具ではありません!

- この商品が高い性能を発揮するように設計されています。組立てに不慣れな方は、模型を良く知っている人にアドバイスを受け確実に組立ててください。
- 小さい部品があるので、組立て作業は幼児の手がとどかない所で必ずおこなってください。
- 動かして楽しむ場所は、万一の事故を考えて安全を確認してから、責任をもってお楽しみください。
- 組立てた後も、説明書がいつでも見られるように大切に保管してください。



#### UNDER SAFETY PRECAUTIONS

**This radio control model is not a toy!**

- First-time builders should seek the advice of experienced modelers before beginning assembly and if they do not fully understand any part of the construction.
- Assemble this kit only in places out of children's reach!
- Take enough safety precautions prior to operating this model.
- You are responsible for this model's assembly and safe operation!
- Always keep this instruction manual ready at hand for quick reference, even after completing the assembly.

# キットの他にそろえる物 (1) REQUIRED FOR OPERATION (1)

## 1 2チャンネルアンプ仕様無線操縦機 (プロポ) と電池 2ch with electronic speed controller and 1 servo radio control set



地上用 (自動車用) のプロポ (2チャンネルアンプ仕様) セットを必ず使用してください。 (地上用以外使用禁止)

**CAUTION: Only use a surface radio with 2 channels and electronic speed controller! (Any other radio is prohibited!)**

- このキットには2チャンネルアンプ仕様のプロポが必要です。
- 送信機にはスティックタイプとハンドルタイプがありますが、お好みのタイプを用意してください。
- プロポの取扱いは、プロポに付属の説明書を参考にしてください。
- This kit requires a 2 channel radio control set with electronic speed controller.
- Because there are stick-type and wheel-type transmitters, use which ever fits your convenience best.
- For more information on the radio control set, refer to its instruction manual.

■スティックタイプ  
2チャンネルプロポ  
**Stick-type  
2ch radio set**

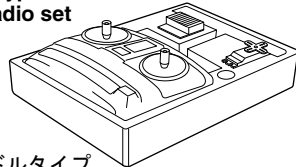

■ハンドルタイプ  
2チャンネルプロポ  
**Wheel-type  
2ch radio set**

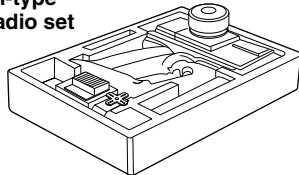

■単3乾電池 (送信機用)  
**AA-size Batteries (For Transmitter)**



使用できるサーボ・受信機・アンプサイズ  
Suitable servos, receiver & electric speed controller

■サーボ  
Servo

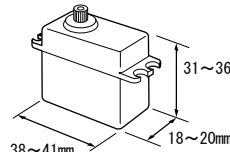

■アンプ  
Electric speed controller

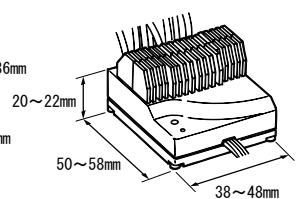

■受信機  
Receiver

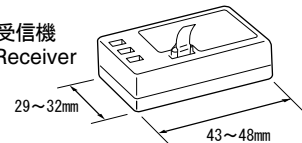

## 2 走行+受信機用バッテリー、バッテリー充電器 Operation/Receiver Battery and Charger for Ni-Cd Battery

- バッテリーは、2個で車の走行と受信機の電源として使います。右のバッテリーが純正バッテリーですのでいずれかを使用してください。
- 必ず同じ種類のバッテリーを使用する。
- バッテリー用充電器には、12Vカーバッテリーからおこなう急速充電器と、家庭のコンセント (100V) からおこなう急速充電器の2タイプがあります。  
Two batteries power the motors and receiver. Any of the batteries listed at right can be used. Use only the same type of batteries.  
Two types of chargers are available. One operates on a 12V car battery. The other operates on a 100V house outlet.

No.71901

■7.2Vスポーツパワー2000バッテリー (入門タイプ)  
**7.2V Sports Power Battery (Beginner class)**



No.71221

■7.2Vスポーツパワー3000 ニッケル水素バッテリー  
**7.2V SPORTS POWER 3000 Ni-MH Battery**



No.72021

■XチャージャーAC  
**X-CHARGER AC**

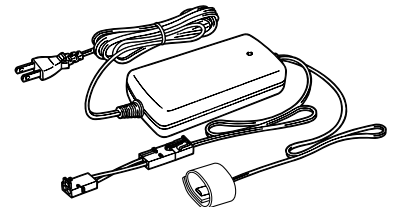

No.72102

■エクセルプロチャージャー Vor. 2.0  
**EXCEL PRO CHARGER Vor.2.0**

No.72511

■マルチチャージャー IV  
**Mulci Charger IV**

## 3 アンプ Electric Speed Controller

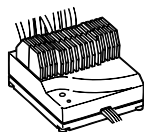

▶各社7.2Vバッテリー×2 (14.4V) 仕様のアンプが必要です。  
Requires an ESC designed for two 7.2V batteries (14.4V).

## 4 塗料と筆 Paint and Brush

- ボディの塗装には塗料が必要です。京商では、モデル用塗料、スプレーを用意していますのでご利用ください。  
For painting the body, use Kyosho paints for models!

■筆  
**PAINT BRUSH**

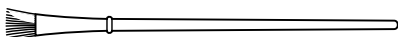

■ミクロンラインテープ  
**MICRON LINE TAPE**

- No.1841 (1mm x 5m)
- 1842 (1.5mm x 5m)
- 1843 (2.5mm x 5m)
- 1859 (0.4mm x 8m)
- 1860 (0.7mm x 8m)

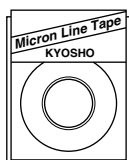

■マスキング、細部デザイン Super-flexible tape for  
用伸縮自在テープです。 masking and detail design-  
ing jobs.

No.2230

■ポリカカラー  
**POLYCA COLOR**



No.96701

■D-フレックスカラーデカール  
**D FLEX COLOR DECAL**

伸縮自在の特殊素材で3次曲面にもきれいに貼れる粘着シートです。  
Self-adhesive super-flexible sheets that bond to polycarbonate - even when applied to curved surfaces.

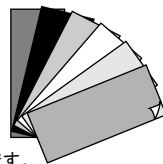

No.76301~76711  
京商スプレーカラー  
**KYOSHO SPRAY COLOR**

注意  
スプレーカラーを使用する場合、缶の説明を良く読んでください。  
**CAUTION: Before using spray colors, always read their explanations!**



No.1947  
■マスキングカバーシート  
**MASKING SHEET**

マスキングテープとビニールシートが一体になった広範囲マスク用テープです。  
For safe masking jobs, use this plastic masking sheet featuring one self-adhesive edge.

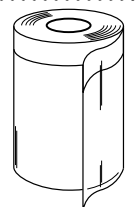

## キットの他にそろえる物 (2) REQUIRED FOR OPERATION (2)

### 6 組立てに必要な工具 Tools required

- +ドライバー (大、中、小)  
Phillips Screwdriver (L.M.S)

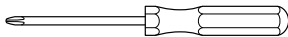

- カッターナイフ  
Sharp Hobby Knife



#### キットに入っている工具 TOOLS INCLUDED

- 六角レンチ (1.5mm, 2mm, 2.5mm, 3mm)  
Hex Wrench (1.5mm, 2mm, 2.5mm, 3mm)

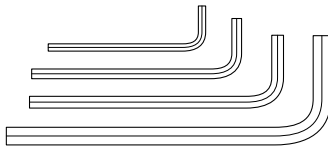

- 十字レンチ (大)  
Cross Wrench

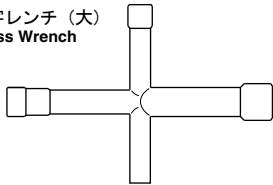

- ラジオペンチ  
Needle Nose Pliers

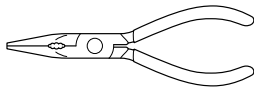

- ニッパー  
Wire Cutters

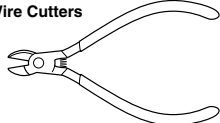

- キリ  
Awl

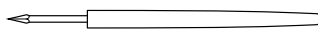

- ネジロック剤  
Screw Cement



- ゴム系接着剤  
Rubber Cement



使用する工具の取扱いには、  
十分注意してください。  
**注意 CAUTION: Handle tools carefully!**

#### KYOSHO スペシャルグルー KYOSHO Special Glue

瞬間接着剤  
Instant Glue

No.96154

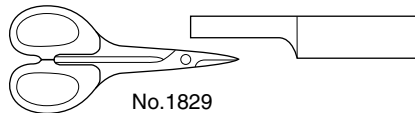

No.1829

#### ラウンドカッター&サンダー ROUND CUTTER & SANDER

ボディのカット、仕上げ用。曲線部分も楽に作業ができます。  
For trimming bodies!  
Cutting along curved lines never was so easy!

## プロポの準備 RADIO PREPARATION

- キットの組立てに入る前に、バッテリーを充電器の説明にしたがって充電しておきます。  
A new battery must be charged before it is used. Refer to the charger instruction manual for charging.
- プロポを下の順番にしたがってセットします。  
Set up the radio control system as indicated below.

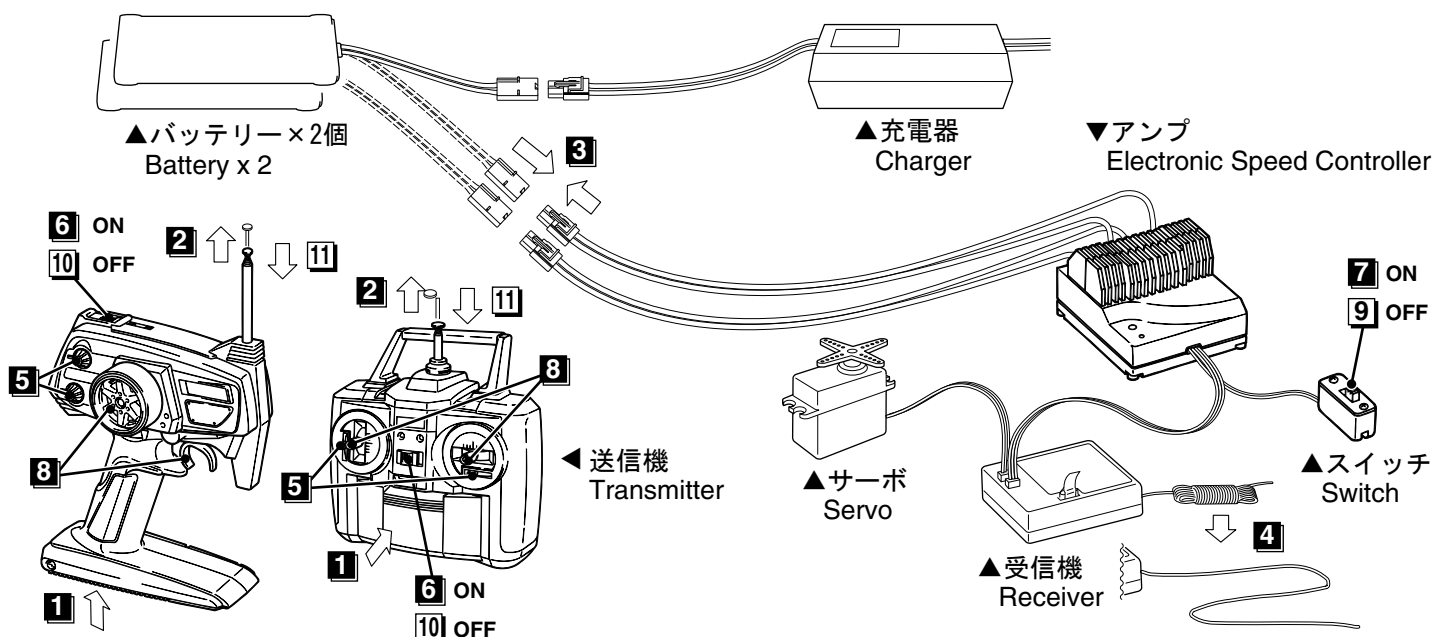

- 始める時
  - 1 単3乾電池をセットする。(送信機)
  - 2 アンテナをのばす。(送信機)
  - 3 バッテリーをつなぐ。
  - 4 アンテナをのばす。(受信機)
  - 5 トリムレバーを中央にセットする。
  - 6 スイッチを入れる。(送信機)
  - 7 スイッチを入れる。(受信機)
  - 8 スティックを動かしてサーボが動くか確認する。

- 終わる時
  - 9 スイッチを切る。(受信機)
  - 10 スイッチを切る。(送信機)
  - 11 アンテナを縮める。(送信機)

- START
  - 1 Install batteries. (Transmitter)
  - 2 Extend the antenna. (Transmitter)
  - 3 Connect the battery.
  - 4 Extend the antenna. (Receiver)
  - 5 Center the trims.
  - 6 Switch on. (Transmitter)
  - 7 Switch on. (Receiver)
  - 8 Make sure the servos are in command.

- FINISH
  - 9 Switch off. (Receiver)
  - 10 Switch off. (Transmitter)
  - 11 Retract the antenna. (Transmitter)

# 組立て前の注意 (1) BEFORE YOU BEGIN (1)

- 1** 組立てる前に説明書を良く読んで、おおよその構造を理解してから組立てに入ってください。  
Read through the manual before you begin, so you will have an overall idea of what to do.
- 2** キットの内容をお確かめください。万一不良、不足がありましたら、お買い求めの販売店にご相談いただくか、当社「ユーザー相談室」までご連絡ください。  
Check all parts. If you find any defective or missing parts, contact your local dealer or our Kyosho Distributor.
- 3** 説明書の見かた  
How to read the instruction manual:

## [説明例 Example]

**1** フロントサスペンション  
Front Suspension

④ 5 x 10mm メタル  
Metal Bushing  
4

⑤ キングピン  
King Pin  
4

⑥ 5.8mm ピロボール (黒)  
Pillow Ball (Black)  
2

小物部品の名前、原寸図、使用数。  
Key Number, Part Name, True-to-scale  
Diagram, Quantity Used

No.4, No.5, No.6

説明書内では多くのマークが使用されています。マークに注意して組立てを進めてください。  
This instruction manual uses several symbols. Please note them during the entire assembly.

キット内の部品は、ビス類を除いてキーNo. が付けられています。スペアパーツを購入する時はキーNo. を参照して下さい。  
All parts except screws are identified by key numbers. For purchasing spare parts, find the key no. of the part needed in the spare part list and refer to the left column to look up the corresponding order no.

## 4 説明書に使われているマーク Symbols used throughout the instruction manual, comprise:

- |   |  |   |
|---|--|---|
| 使用する袋詰。<br>Part bags used.  | 2mmの穴をあける (例)。<br>Drill holes with the specified diameter (here: 2mm). | 別購入品<br>Must be purchased separately!                       |
| 瞬間接着剤で接着する。<br>Apply instant glue (CA glue, super glue).            | 余分をカットする。<br>Cut off excess.   | 注意して組立てる所。<br>Pay close attention here!                     |
| グリスを塗る。<br>Apply grease.  | 陰部をカットする。<br>Cut off shaded portion.                                   | 番号の順に組立てる。<br>Assemble in the specified order.              |
| ネジロック剤を塗る。<br>Apply threadlocker (screw cement).                    | 仮止め。<br>Tentatively tighten.   | 原寸図<br>True-to-scale diagram.                               |
| 2セット組立てる (例)。<br>Assemble as many times as specified (here: twice). | 可動するように組立てる。<br>Ensure smooth non-binding movement while assembling.   | 左右同じように組立てる。<br>Assemble left and right sides the same way. |
| ゴム系接着剤で接着する。<br>Apply rubber cement.                                |  |   |





No.1

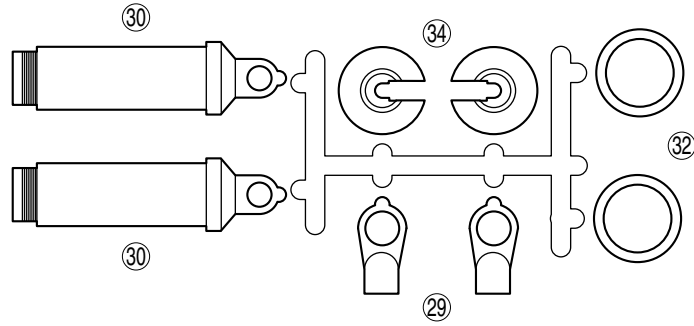

No.3

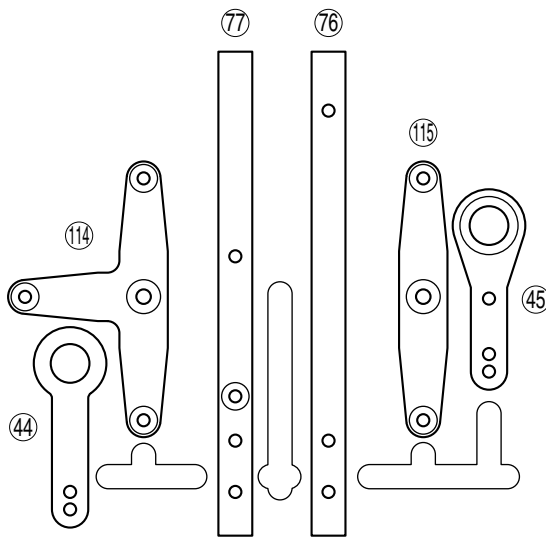

No.5

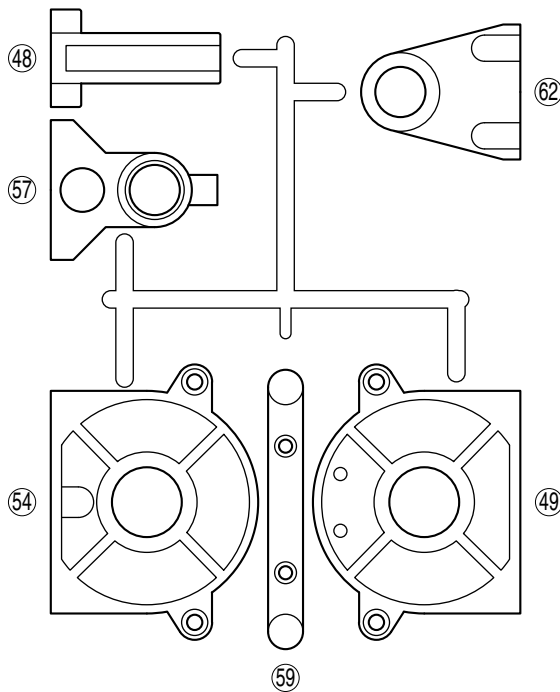



No.1

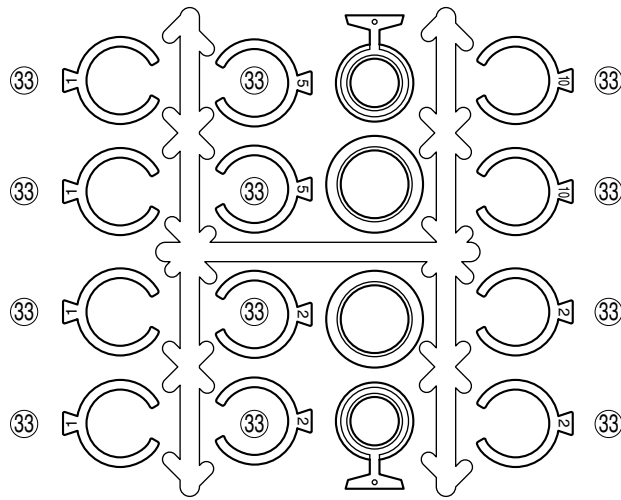

No.7

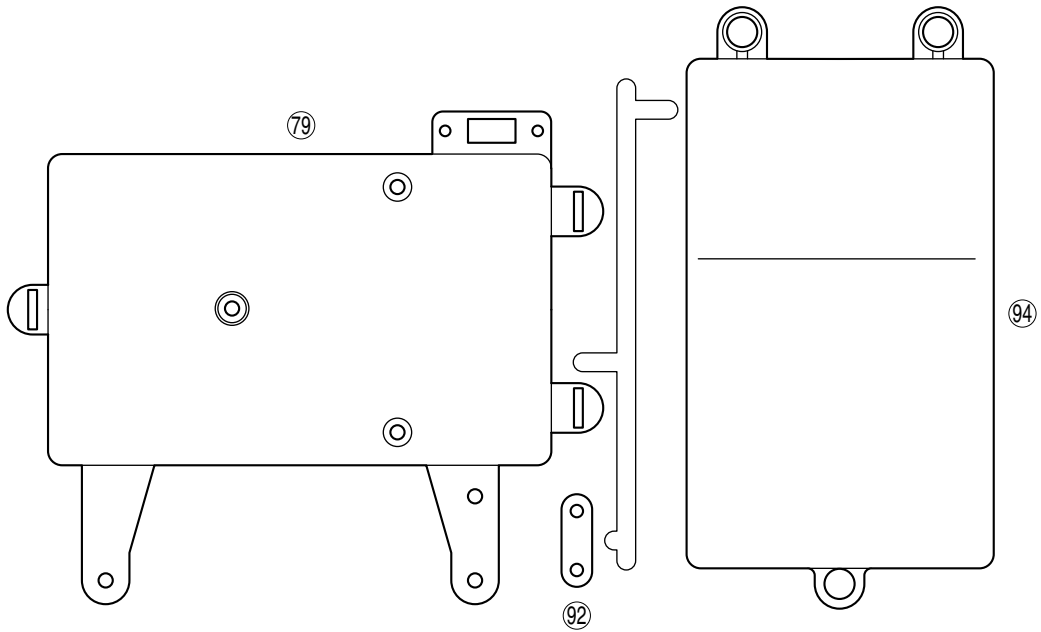

No.6

▶ 部分の部品は、使用しません。  
Shaded Parts are not used.

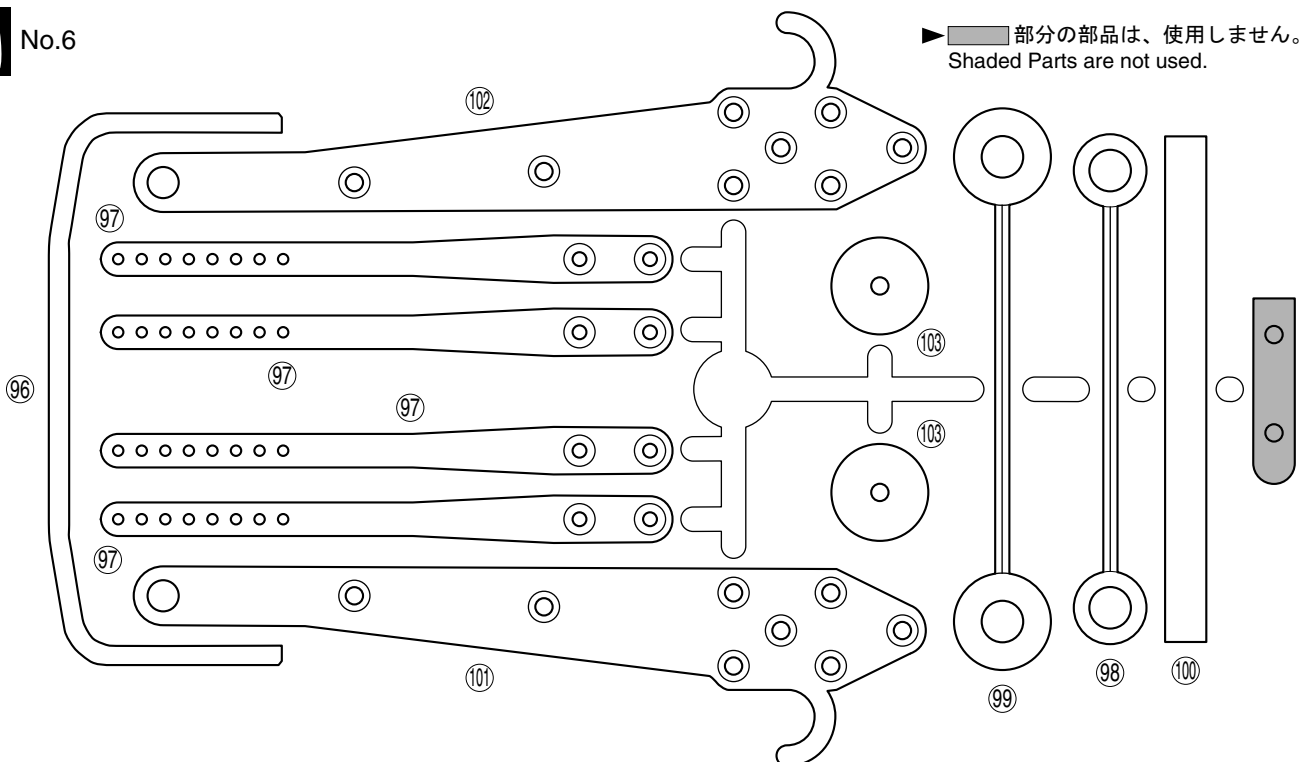

### 1 デフギヤ Gear Differential

4 x 4mm セットビス  
Set Screw

⑪ 4 x 10mm シム  
Shim

⑥ 6mm Oリング  
O-ring

④ 2.6 x 14mm シャフト (黒)  
Shaft (Black)

⑤ 8 x 16mm ベアリング  
Ball Bearing

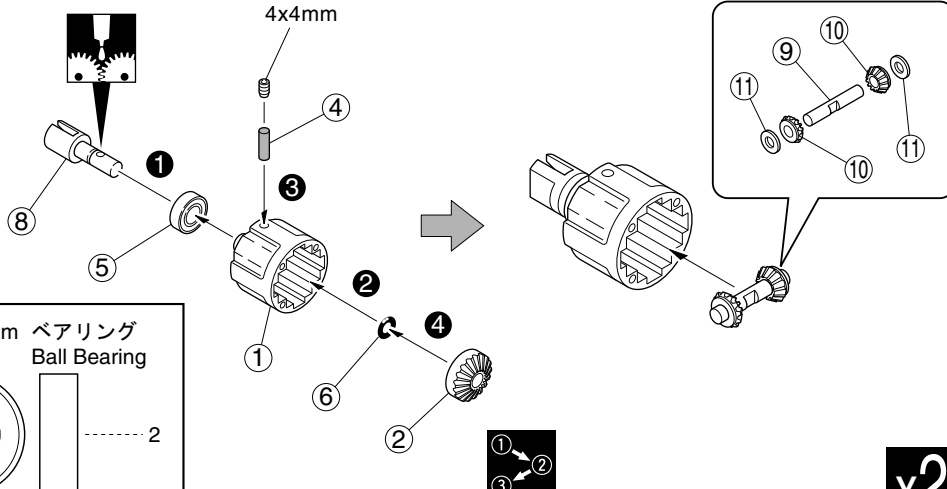

### 2 デフギヤ Gear Differential

3 x 10mm TPサラビス  
TP F/H Screw

④ 2.6 x 14mm シャフト (黒)  
Shaft (Black)

⑥ 6mm Oリング  
O-ring

⑤ 8 x 16mm ベアリング  
Ball Bearing

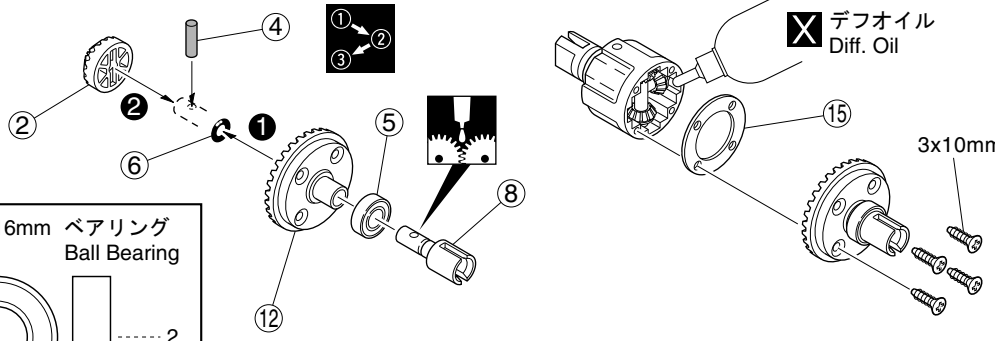

### 3 フロントアクスル Front Axle

2.6 x 16mm

2.6 x 10mm

2.6 x 16mm

2.6 x 16mm

2.6 x 16mm

⑤ 8 x 16mm ベアリング  
Ball Bearing

⑳ 13 x 16mm シム (厚)  
Shim (Thick)

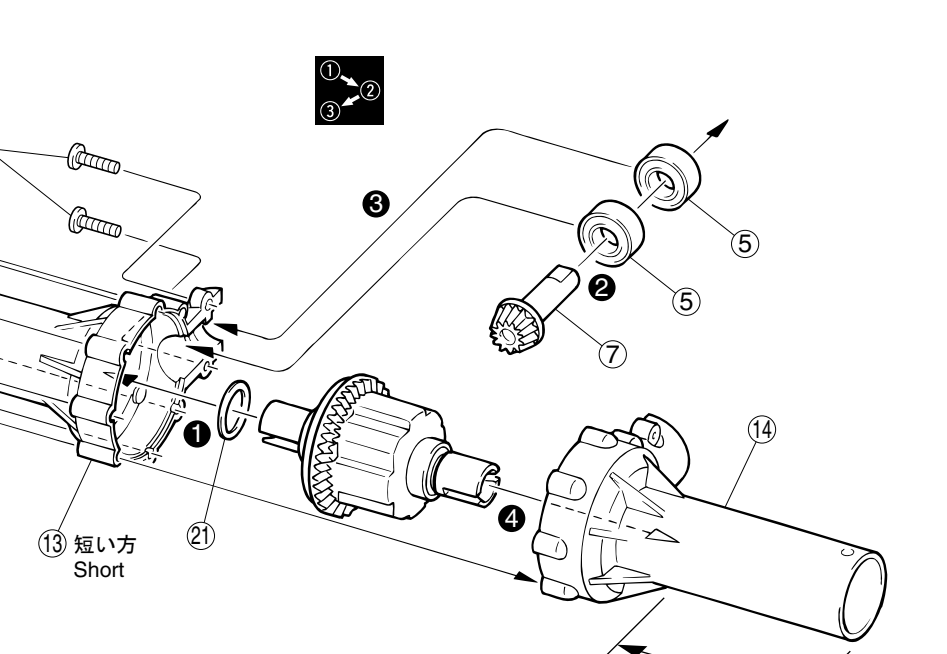

番号の順に組立てる。 Assemble in the specified order.
 グリスを塗る。 Apply grease.
 2セット組立てる (例)。 Assemble as many times as specified.
 別購入品。 Must be purchased separately!



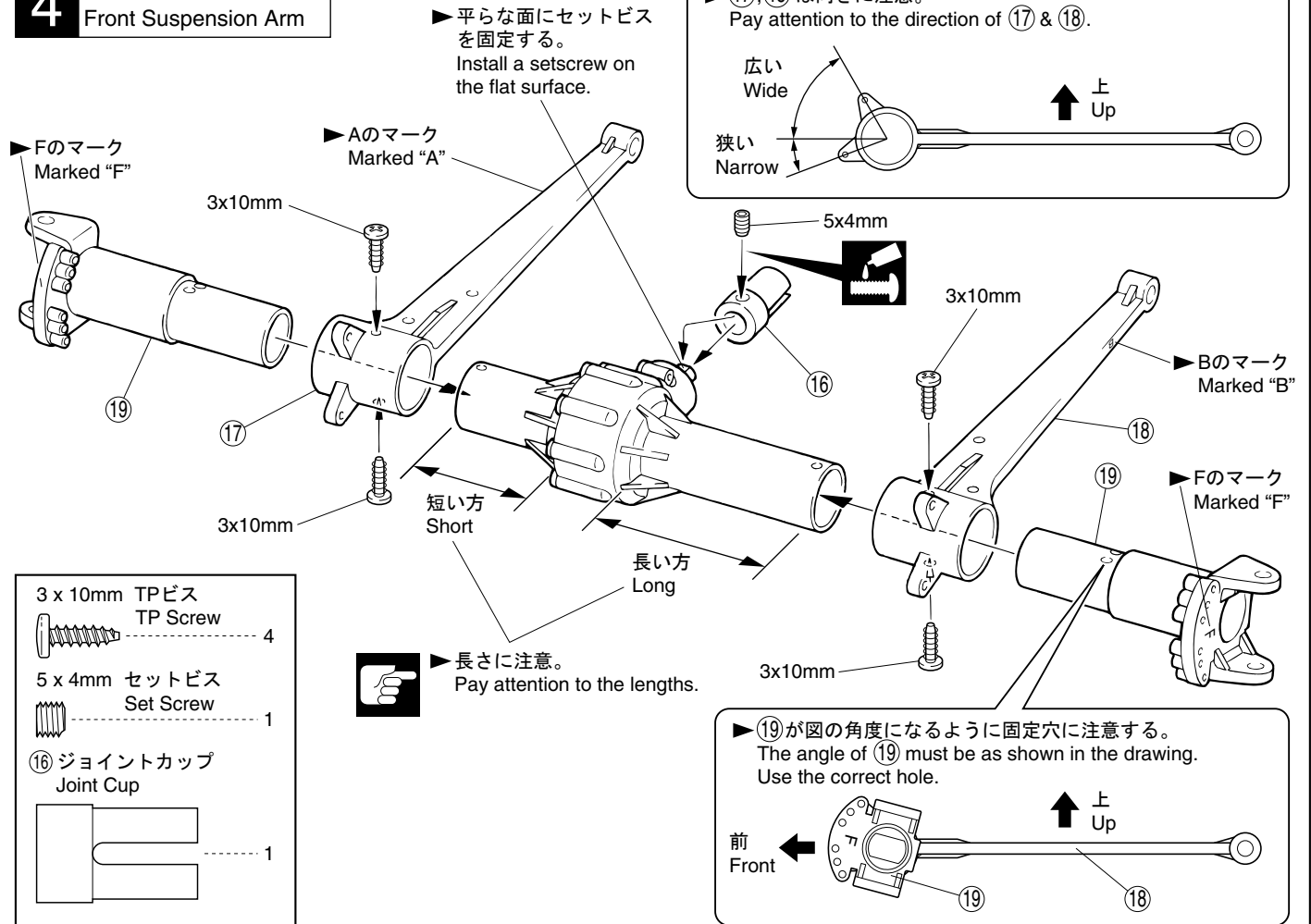

## 4 フロントサスアーム Front Suspension Arm

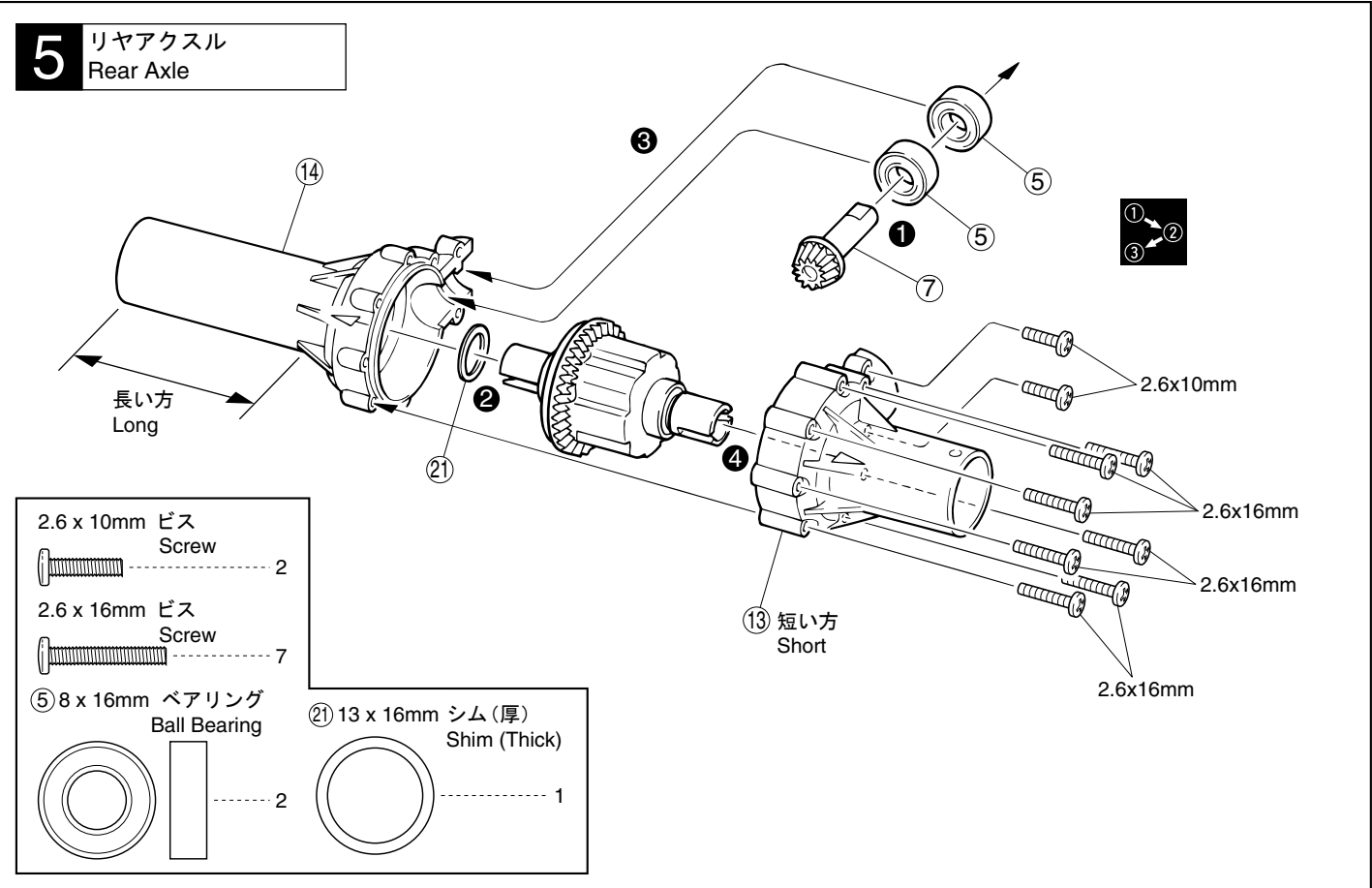

## 5 リヤアクスル Rear Axle



 注意して組立てる所。  
Pay close attention here!

 番号の順に組立てる。  
Assemble in the specified order.

 ネジロック剤を塗る。  
Apply threadlocker (screw cement).

## 6 リヤサスアーム Rear Suspension Arm

▶(17),(18) は向きに注意。  
Pay attention to the direction of (17) & (18).

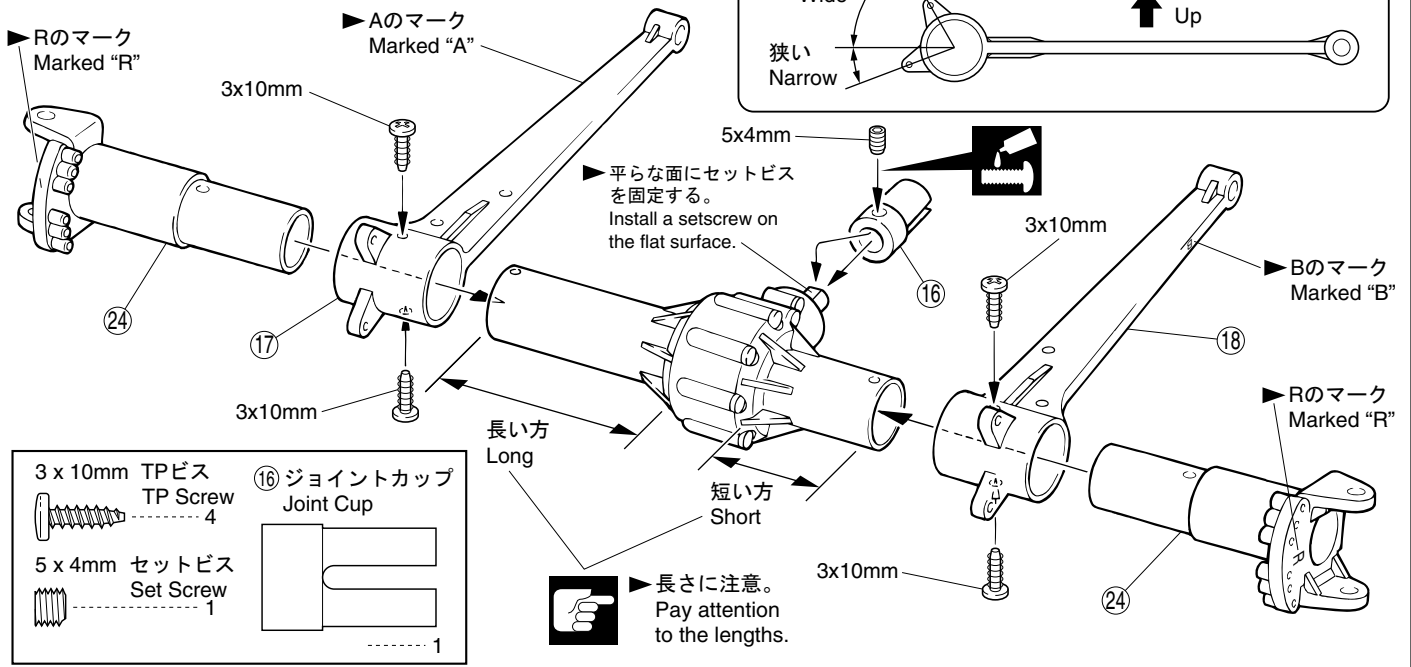
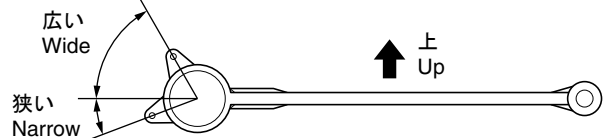

## 組み立て開始 START

## 7 ダンパー Shock



No.1

(26) Oリング (中) O-ring (M)



(29) ダンパーエンド Shock End

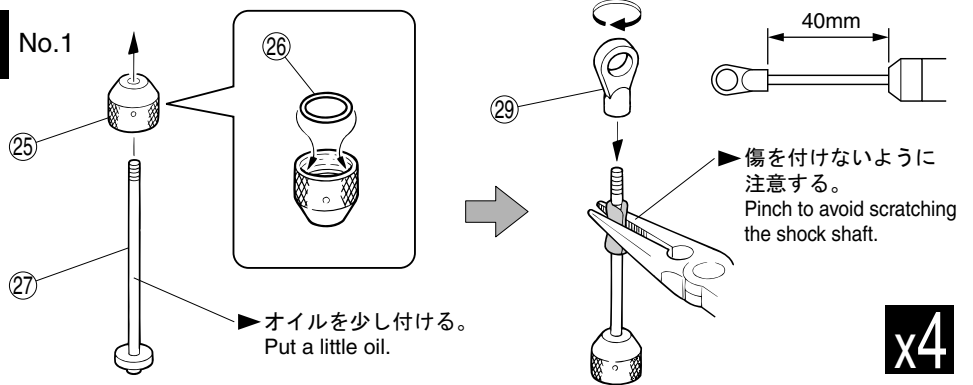
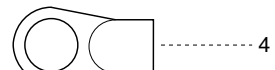

## 8 ダンパー Shock



No.1

① オイルを入れる。  
Put the oil.

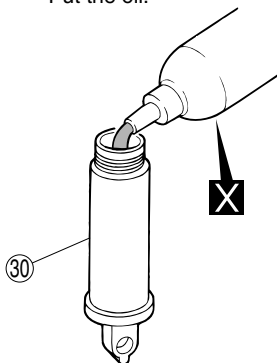

② 伸ばしておく。  
Keep expanded.

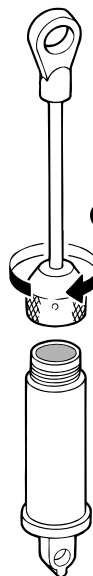

③ キャップが軽く止まる所まで締め、1/2回転ゆるめる。  
Tighten the cap until it slightly stops, then loosen it for a 1/2nd lap.

④ シャフトをゆっくり押し込む。  
Insert the shaft slowly.

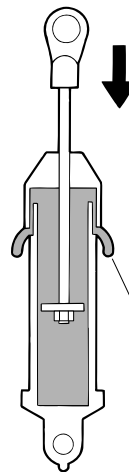

⑤ キャップを最後まで締め込み、シャフトを伸ばす。  
Tighten the cap firmly, and pull the shaft.

余分なオイルが出る。  
Surplus oil comes out.

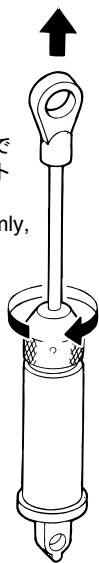

使用する袋詰。 Part bags used.
 ネジロック剤を塗る。 Apply threadlocker (screw cement).
 注意して組立てる所。 Pay close attention here!
 4セット組立てる(例)。 Assemble as many times as specified.

# 9 ダンパー Shock

No.1

x4

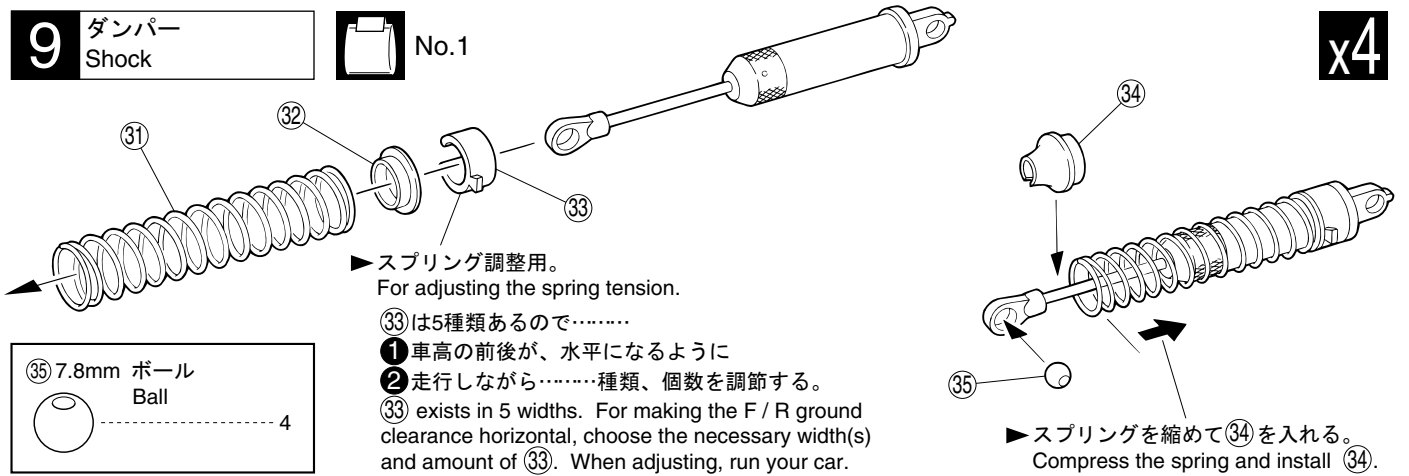

▶ スプリング調整用。  
For adjusting the spring tension.

③③は5種類あるので……

①車高の前後が、水平になるように

②走行しながら……種類、個数を調節する。

③③ exists in 5 widths. For making the F / R ground clearance horizontal, choose the necessary width(s) and amount of ③③. When adjusting, run your car.

③⑤ 7.8mm ボール Ball  
----- 4

▶ スプリングを縮めて③④を入れる。  
Compress the spring and install ③④.

# 10 サーボセイバー Servo Saver

No.3, No.5

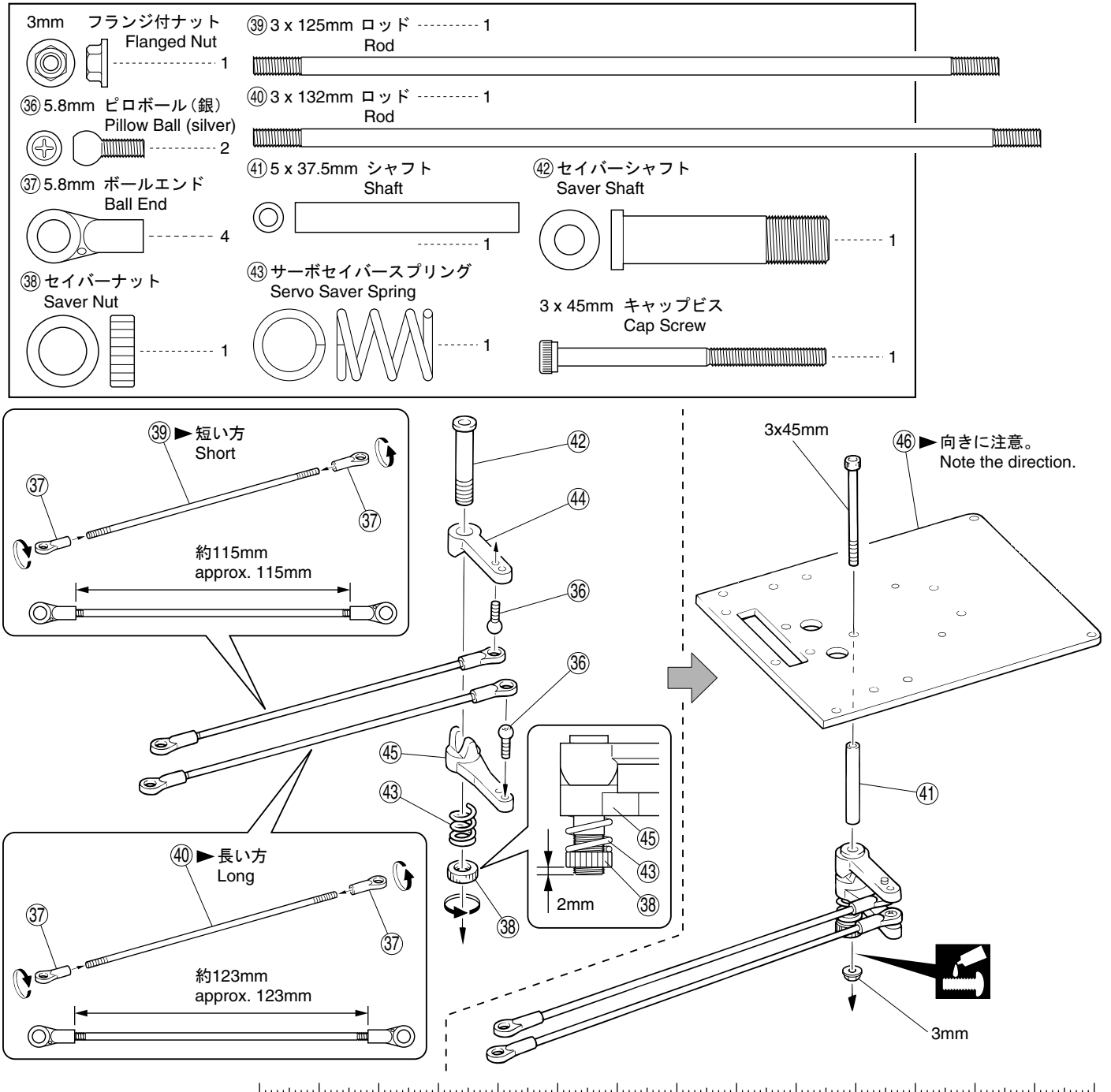



使用する袋詰。  
Part bags used.

ネジロック剤を塗る。  
Apply threadlocker (screw cement).



x4 4セット組立てる(例)。  
Assemble as many times as specified.

# 11 ギヤボックス Gearbox

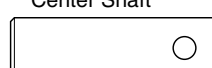
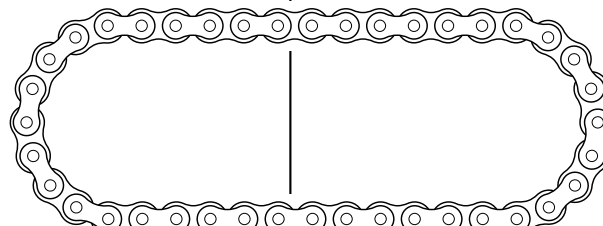
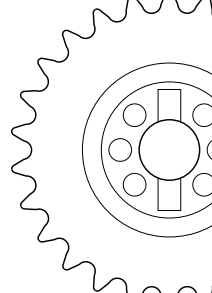
 No.3, No.5

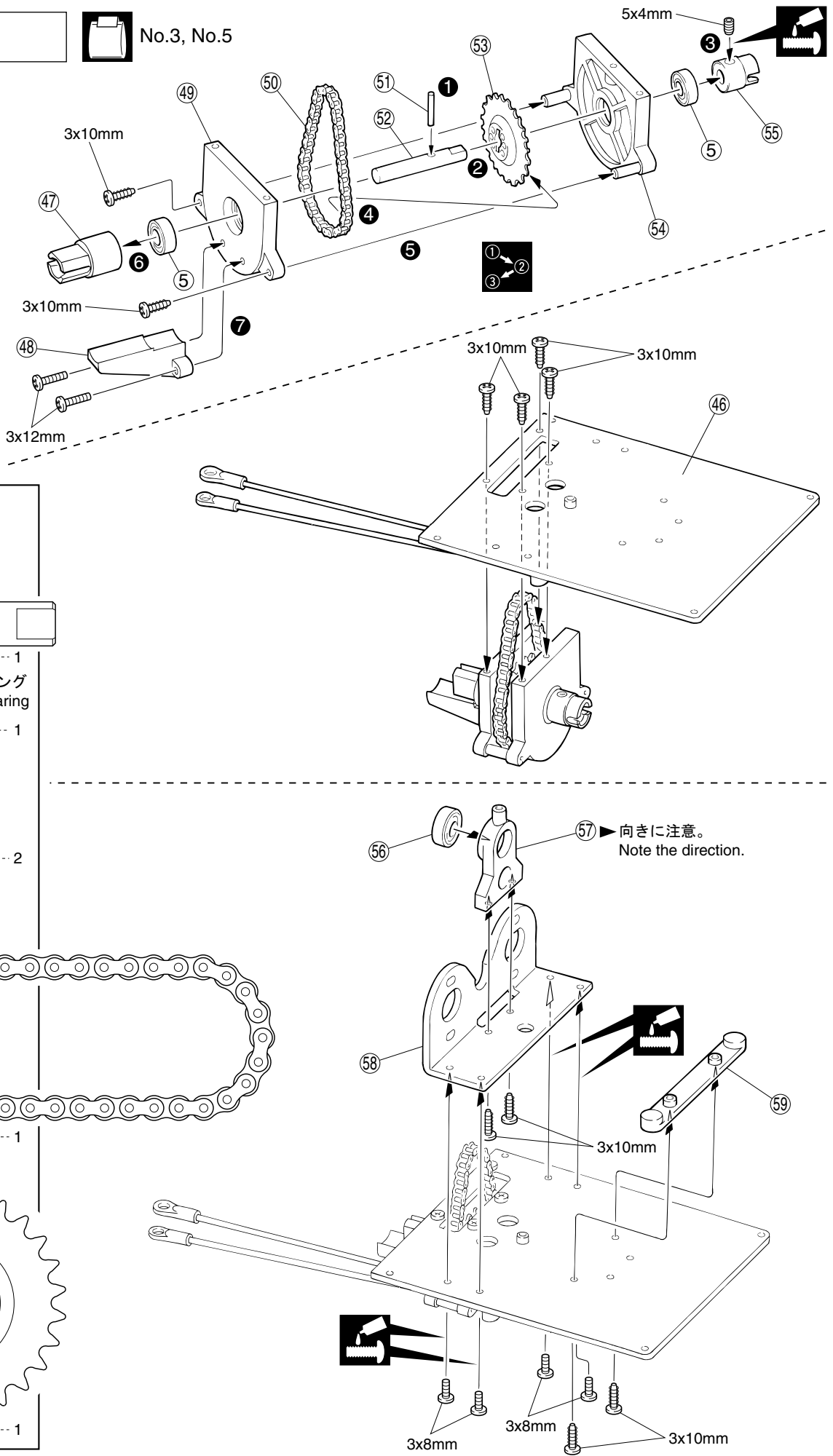
- 3 x 12mm ビス  
Screw ..... 2
- 3 x 8mm ビス  
Screw ..... 4
- 3 x 10mm TPビス  
TP Screw ..... 10
- 5 x 4mm セットビス  
Set Screw ..... 1
- ⑤1 2.6 x 16mm ピン  
Pin ..... 1
- ⑤⑤ ジョイントカップ  
Joint Cup
-  ..... 1
- ⑤② センターシャフト  
Center Shaft
-  ..... 1
- ⑤⑥ 6 x 12 x 4mm ベアリング  
Ball Bearing ..... 1
- ⑤⑧ 8 x 16mm ベアリング  
Ball Bearing ..... 2
- ⑤⑩ ドライブチェーン  
Drive Chain
-  ..... 1
- ⑤③ 26T スプロケット  
Sprocket
-  ..... 1



 使用する袋詰。  
Part bags used.
  ネジロック剤を塗る。  
Apply threadlocker (screw cement).
  番号の順に組立てる。  
Assemble in the specified order.

## 12 ギヤボックス Gearbox

No.5

3 x 10mm TPビス  
TP Screw ..... 2

4 x 4mm セットビス  
Set Screw ..... 2

⑤⑥ 6 x 12 x 4mm ベアリング  
Ball Bearing ..... 1

① ▶ ドライブチェーンに  
⑥⑩ スプロケットを引っかける。  
Hook the Drive Chain on ⑥⑩ Sprocket.

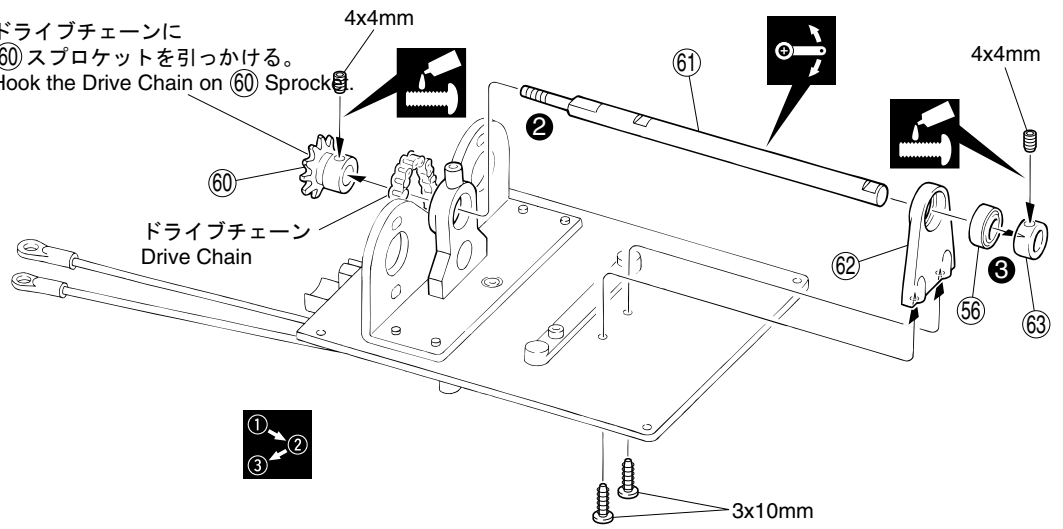

## 13 メインギヤ Main Gear

No.5

4mm フランジ付ナイロンナット  
Flanged Nylon Nut ..... 1

⑥⑧ 6 x 10 x 3mm メタル  
Metal Bushing ..... 1

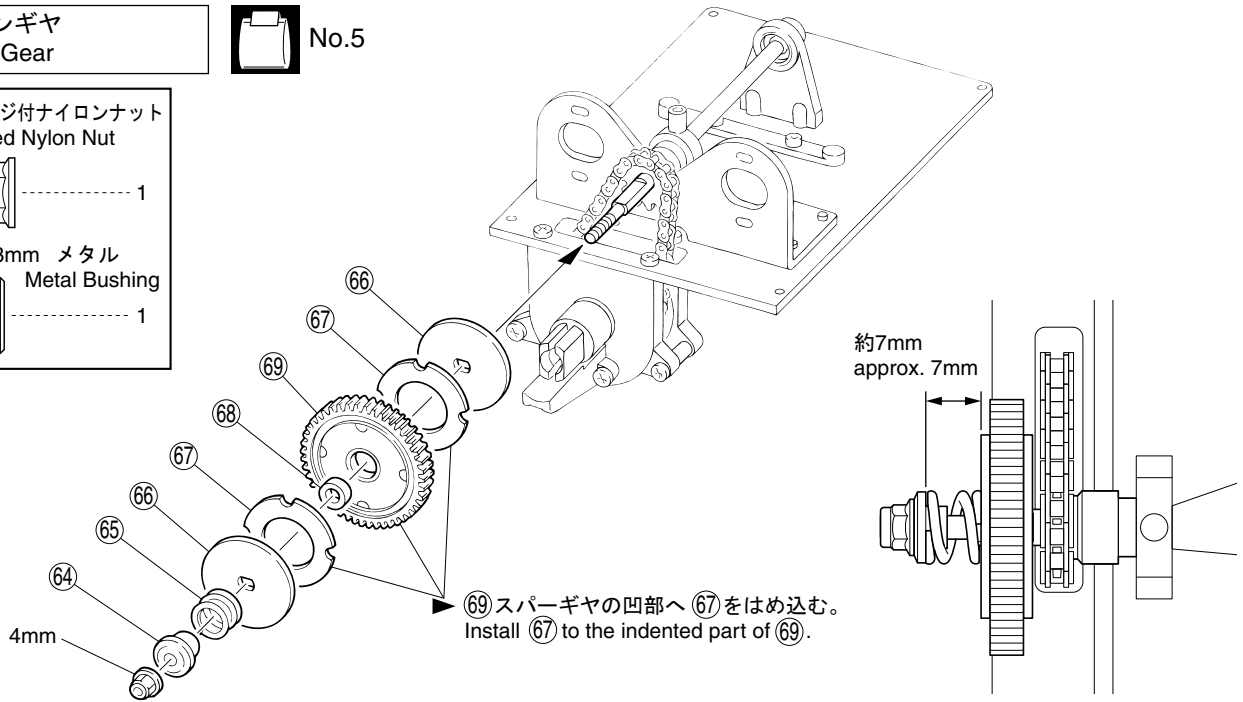

## 14 モーター Motor

No.5

3 x 8mm キャップビス  
Cap Screw ..... 4

3 x 3mm セットビス  
Set Screw ..... 2

3mm ワッシャー  
Washer ..... 4

▶ ギヤのかみ合わせ (バックラッシュ) は、紙1枚分のすき間をつかって固定する。  
Gears should engage firmly, leaving a gap only wide enough to insert a piece of paper.

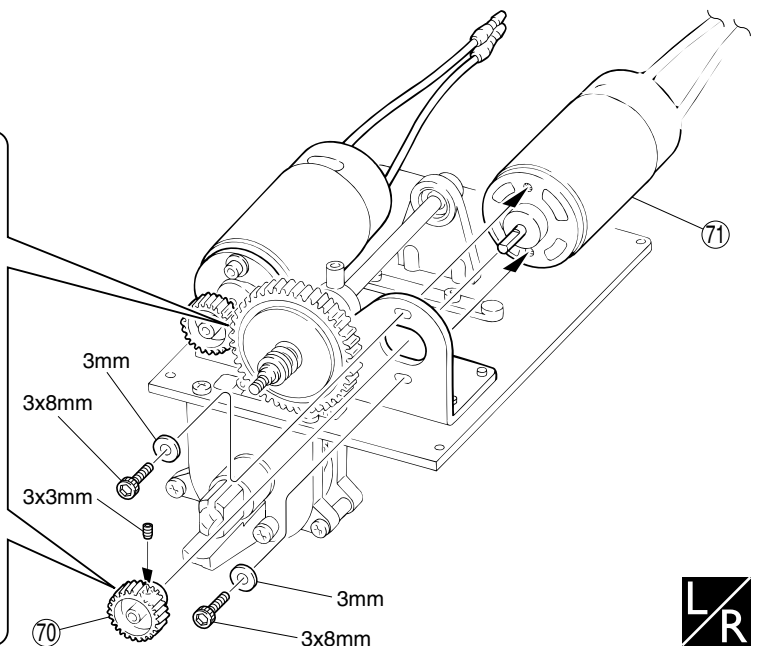
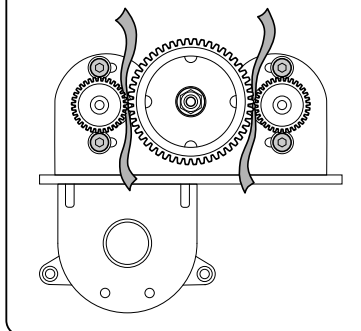

使用する袋詰。  
Part bags used.

ネジロック剤を塗る。  
Apply threadlocker  
(screw cement).

番号の順に組立てる。  
Assemble in the specified order.

左右同じように組立てる。  
Assemble left and right  
sides the same way.

可動するように組立てる。  
Ensure smooth, non-binding  
movement when assembling.

# 15 サイドプレート Side Plate

No.6

< 右側用 >  
< Right >

72 ▶ 向きに注意。  
Note the direction.

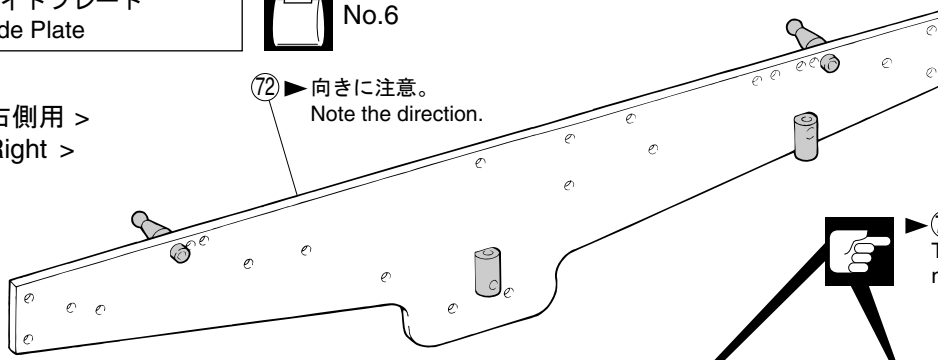

73 ▶ 73は平らな面を72に合わせる。  
The flat surfaces of parts 73 must rest against part 72.

前  
Front  
←

< 左側用 >  
< Left >

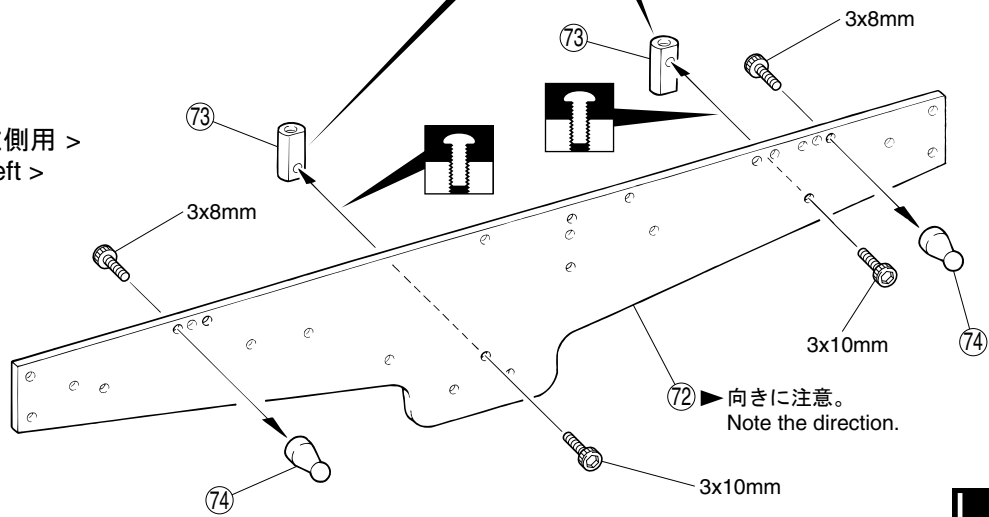

72 ▶ 向きに注意。  
Note the direction.

- 3 x 8mm キャップビス  
Cap Screw ..... 4
- 3 x 10mm キャップビス  
Cap Screw ..... 4
- 73 シャシージョイント  
Chassis Joint
- ..... 4



# 16 バッテリーボックス Battery Box

No.7

< 右側用 >  
< Right >

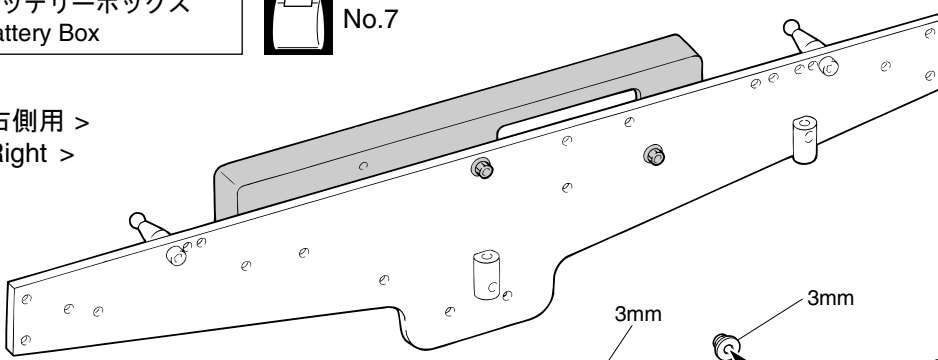

前  
Front  
←

< 左側用 >  
< Left >

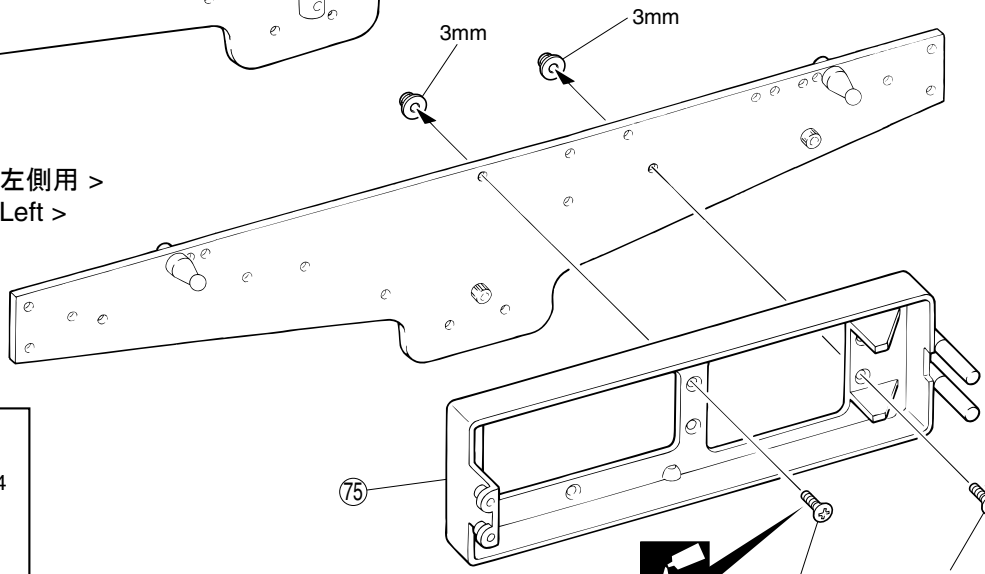

- 3 x 8mm サラビス  
F/H Screw ..... 4
- 3mm フランジ付ナット  
Flanged Nut ..... 4



使用する袋詰。 Part bags used. 仮止め。 Tentatively tighten. 左右同じように組立てる。 Assemble left and right sides the same way. 注意して組立てる所。 Pay close attention here! ネジロック剤を塗る。 Apply threadlocker (screw cement).

# 17 サイドプレート Side Plate

3 x 10mm キャップビス  
Cap Screw ..... 4

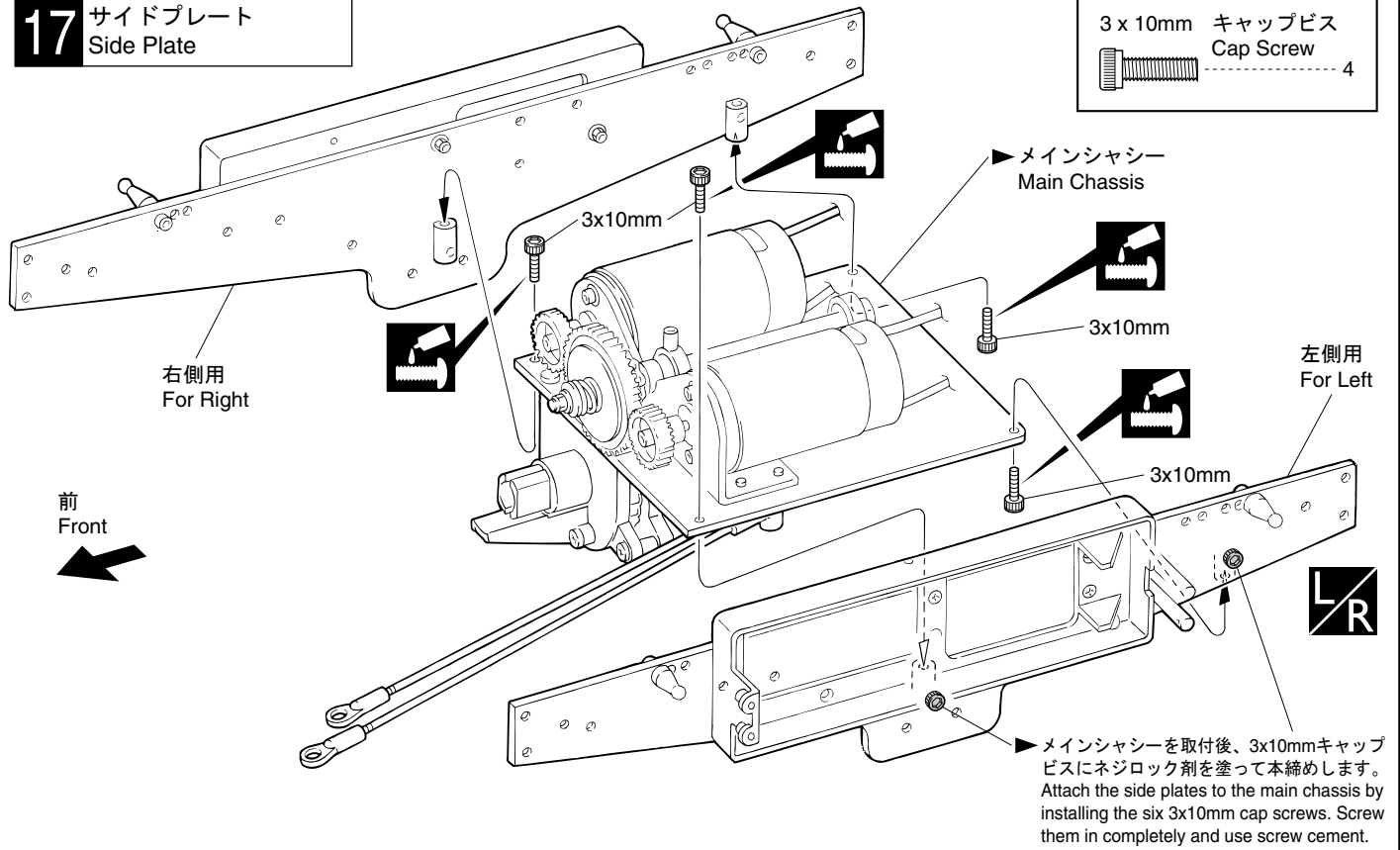

# 18 ステアリングサーボ Steering Servo

No.3, No.7

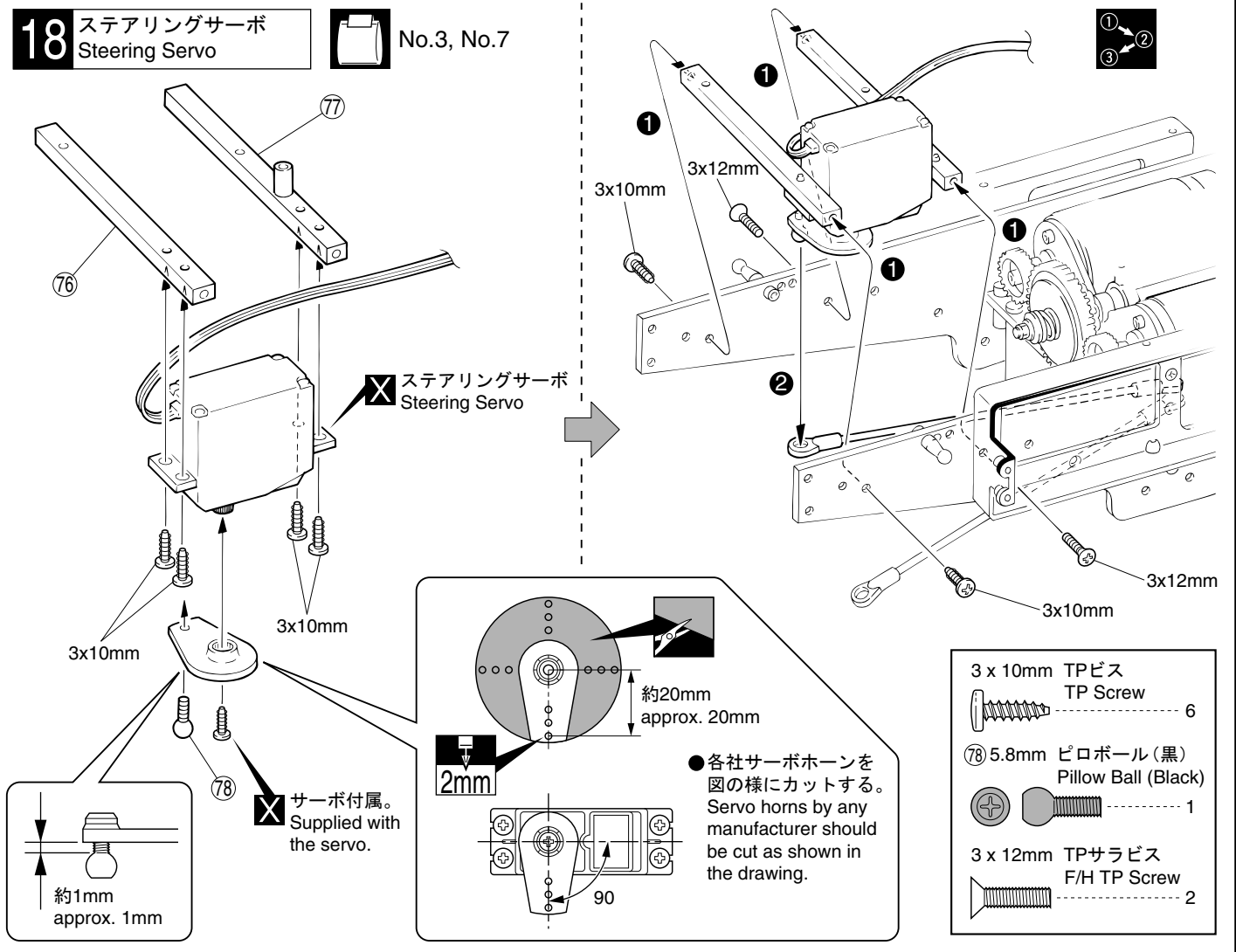

3 x 10mm TPビス  
TP Screw ..... 6

⑦ 5.8mm ピロボール (黒)  
Pillow Ball (Black) ..... 1

3 x 12mm TPサラビス  
F/H TP Screw ..... 2

- 使用する袋詰。 Part bags used.
- ネジロック剤を塗る。 Apply threadlocker (screw cement).
- 2mmの穴をあける(例)。 Drill holes with the specified diameter.
- をカットする。 Cut off shaded portion.
- 別購入品。 Must be purchased separately!
- 番号の順に組立てる。 Assemble in the specified order.
- 左右同じように組立てる。 Assemble left and right sides the same way.

**19** プロポ  
Radio

 No.7

3x10mm

3x10mm

79

3 x 10mm TPビス  
TP Screw  
3

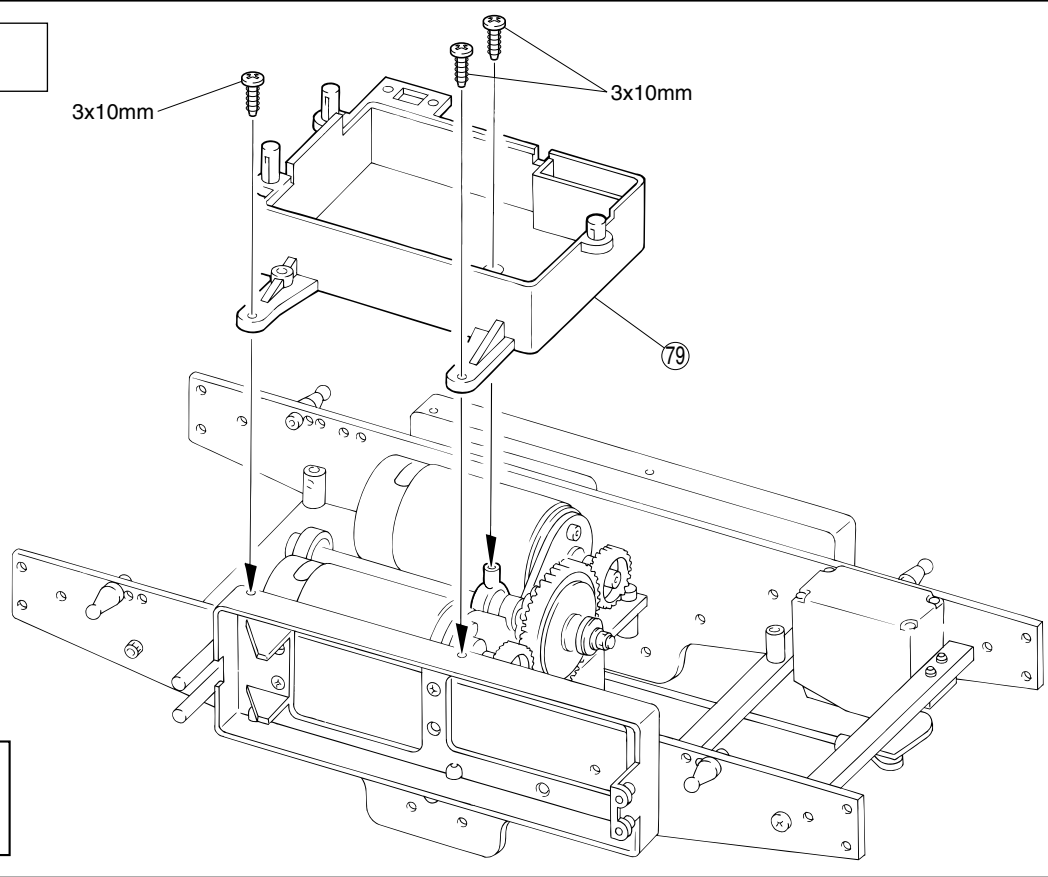

**20** プロポ  
Radio

 No.7

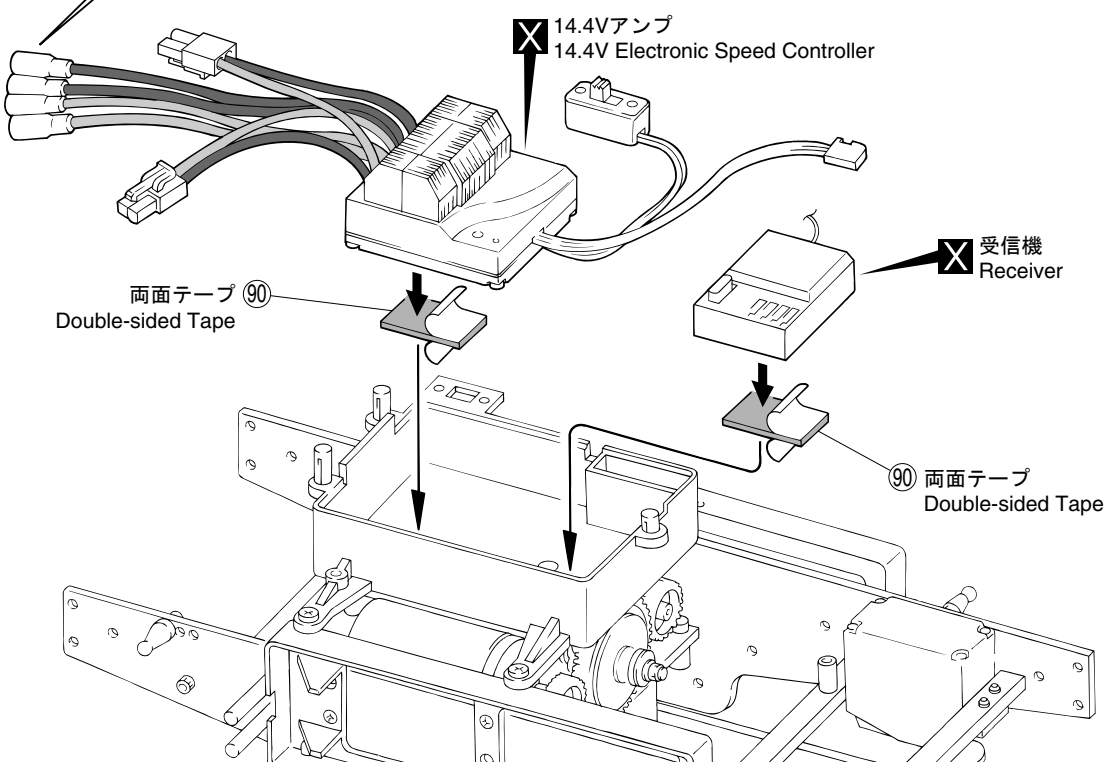
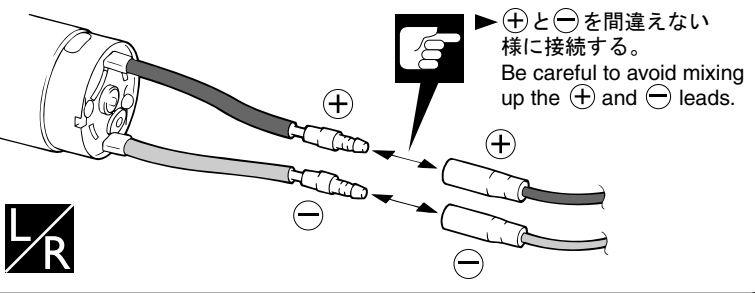





 14.4Vアンブ  
14.4V Electronic Speed Controller

 受信機  
Receiver

両面テープ (90)  
Double-sided Tape

(90) 両面テープ  
Double-sided Tape

-  使用する袋詰。  
Part bags used.
-  別購入品。  
Must be purchased separately!
-  注意して組立てる所。  
Pay close attention here!
-  左右同じように組立てる。  
Assemble left and right sides the same way.



## 21 プロポ Radio

 No.7

- 2 x 8mm ビス  
Screw ..... 2
- 2mm ナット  
Nut ..... 2
- 3 x 10mm TPビス  
TP Screw ..... 1

スイッチに付属のビス。  
Included with the switch. 

▶ スwitchに付属でない場合は、  
2x8mmビス、2mmナットで  
取り付け。  
If screws are not included with  
the switch, use a 2x8mm screw  
and a 2mm nut.

 スwitchに付属のプレート。  
Included with the switch.

 スwitch  
Switch

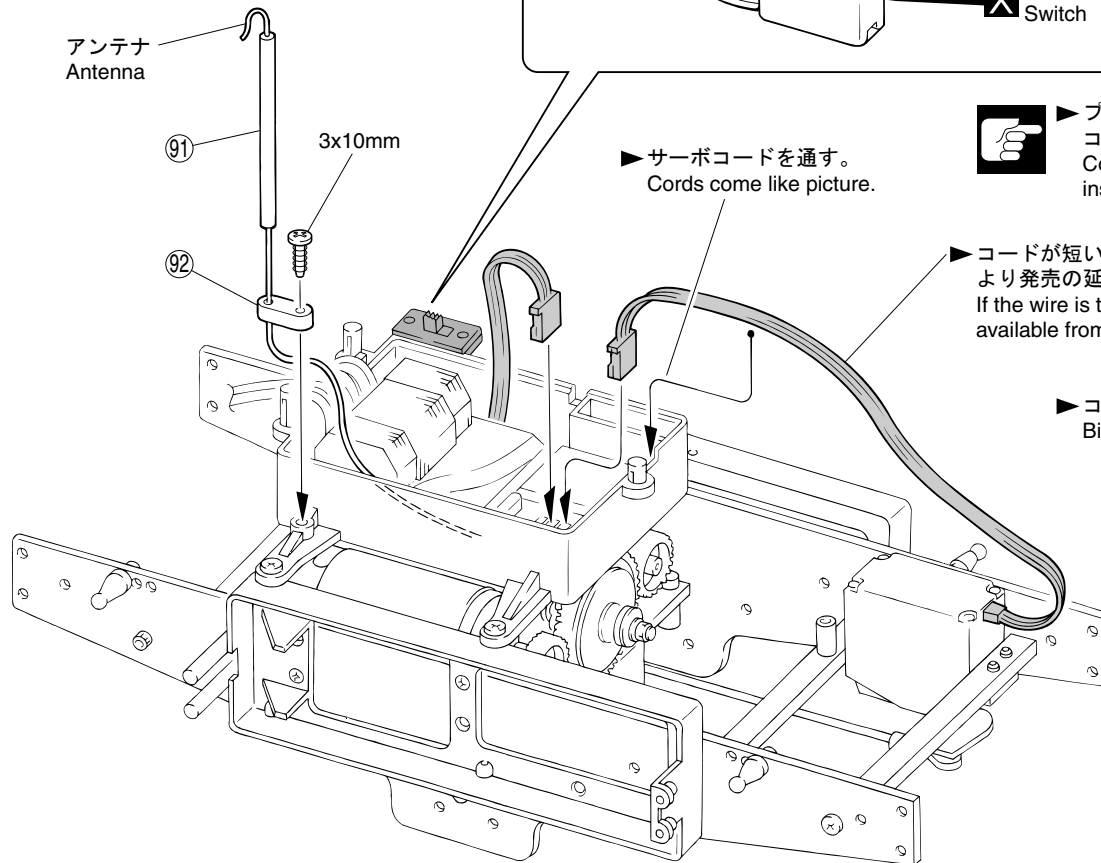

 ▶ プロポの説明書を参考に、  
コネクターを接続する。  
Connect as per radio  
instruction manual.

▶ コードが短い場合は各プロポメーカー  
より発売の延長コードを使用する。  
If the wire is too short, use extension wire  
available from your radio manufacturer.

▶ コードをストラップで束ねる。  
Bind the wires with strap.

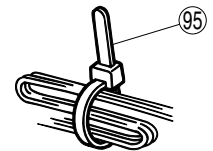

## 22 プロポ Radio

 No.7

- ⑨③ フックピン  
Hook Pin ..... 3

▶ コード類を挟まないように注意する。  
Be careful not to snag the wires.

▶ 高温時など、アンプのヒートプロテクター  
が作動する場合は取り外します。  
Remove when the heat protector  
of your ESC is used.

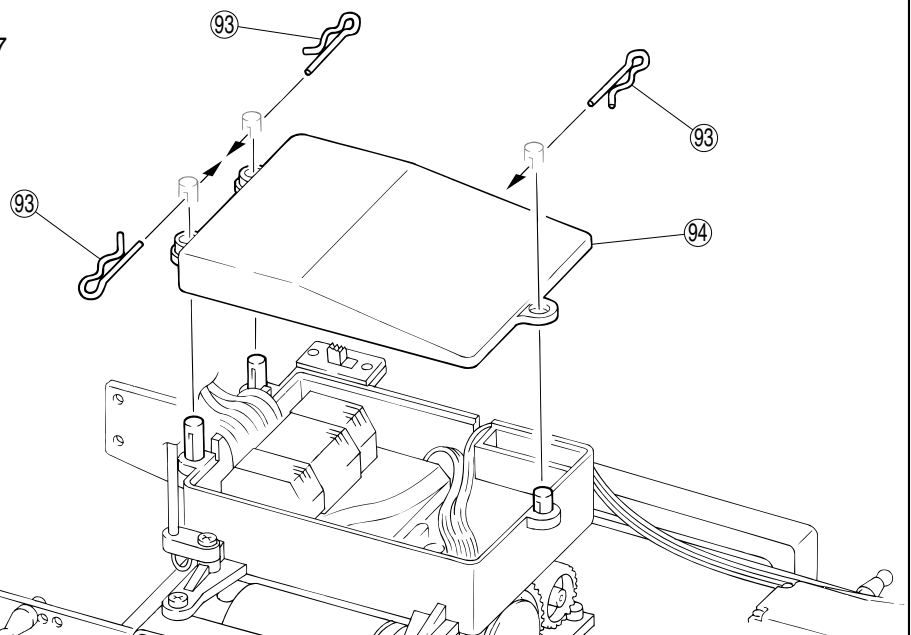

 使用する袋詰。  
Part bags used.

 別購入品。  
Must be purchased separately!

 注意して組立てる所。  
Pay close attention here!

## 23 フロントバンパー Front Bumper

No.6

一番下の穴。  
Use the lowest hole.

- 2 x 8mm TPビス  
TP Screw ..... 2
- 3 x 12mm ビス  
Screw ..... 4

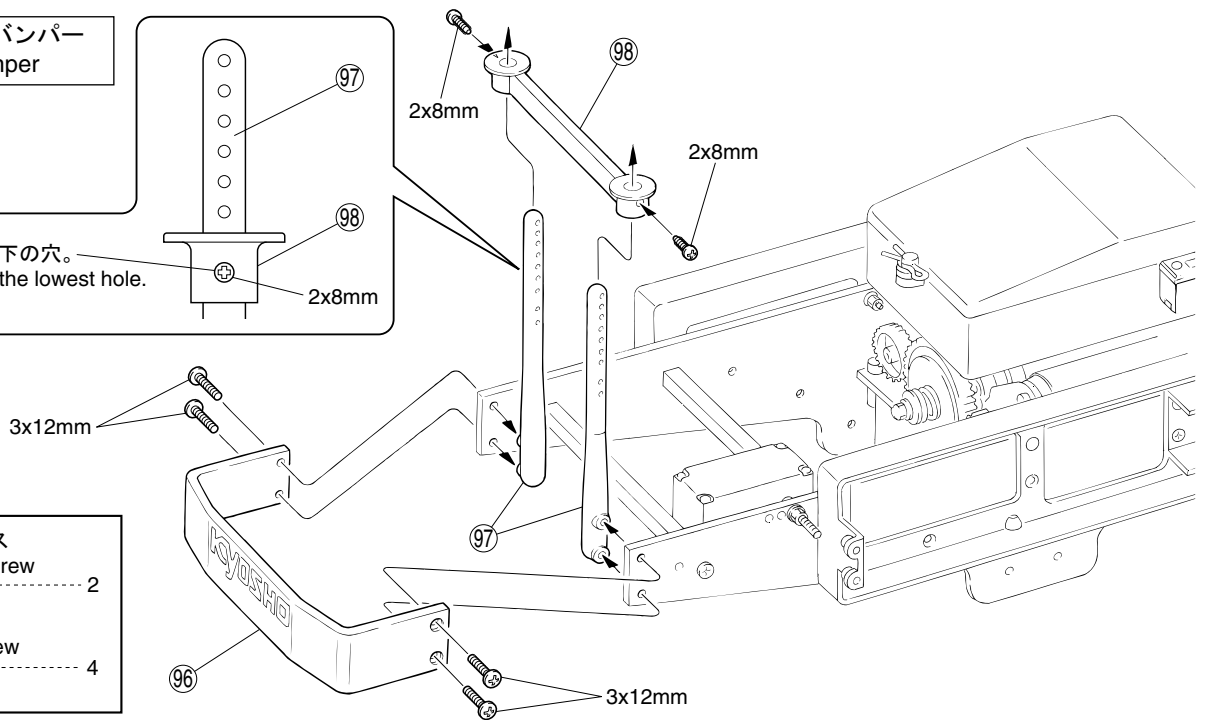

## 24 ウィリーバー Wheelie Bar

No.6

一番下の穴。  
Use the lowest hole.

- 2 x 8mm TPビス  
TP Screw ..... 2
- 3 x 12mm ビス  
Screw ..... 14
- 3mm フランジ付ナット  
Flanged Nut ..... 4

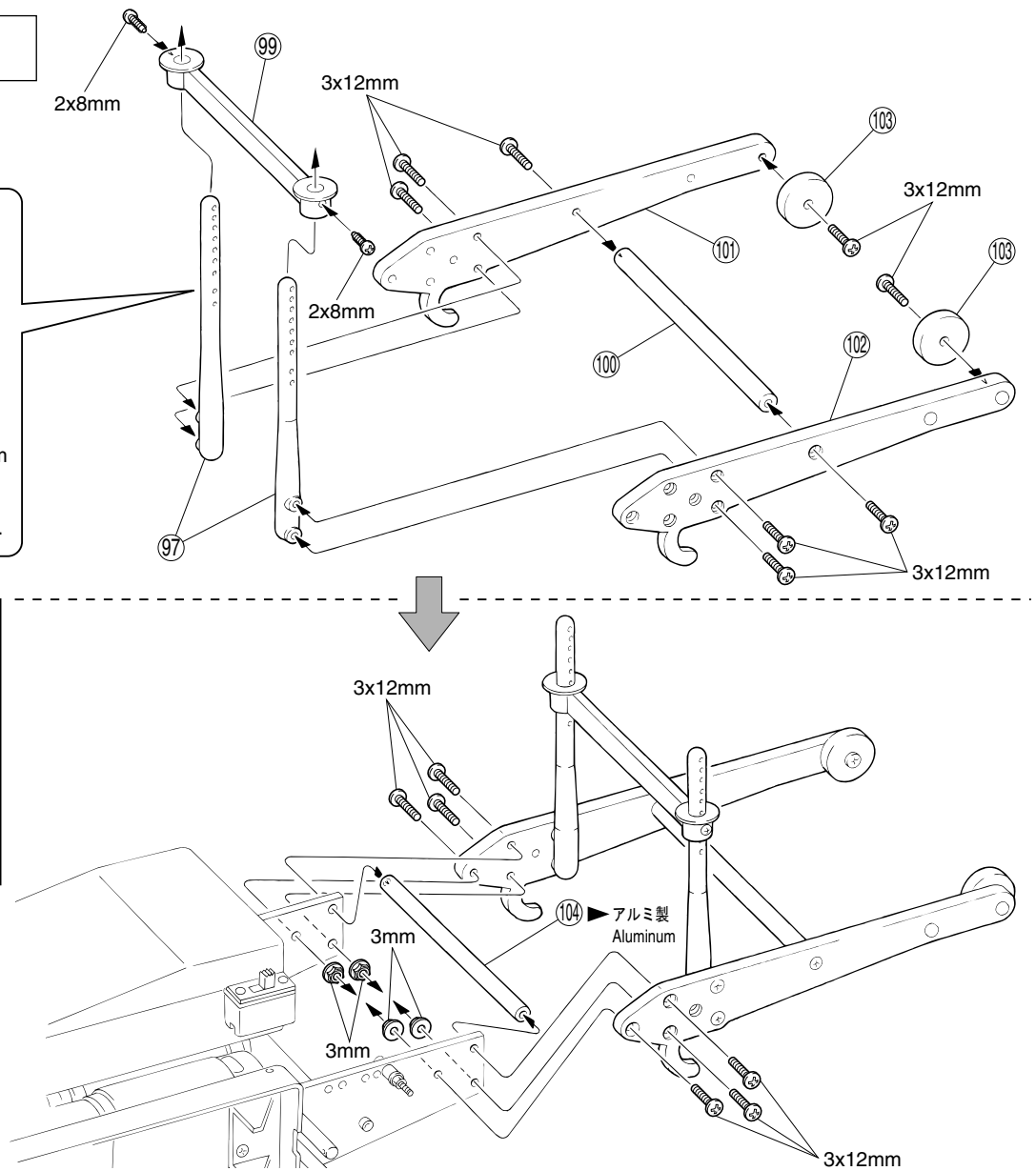

使用する袋詰。  
Part bags used.



## 27 ステアリング Steering

No.3

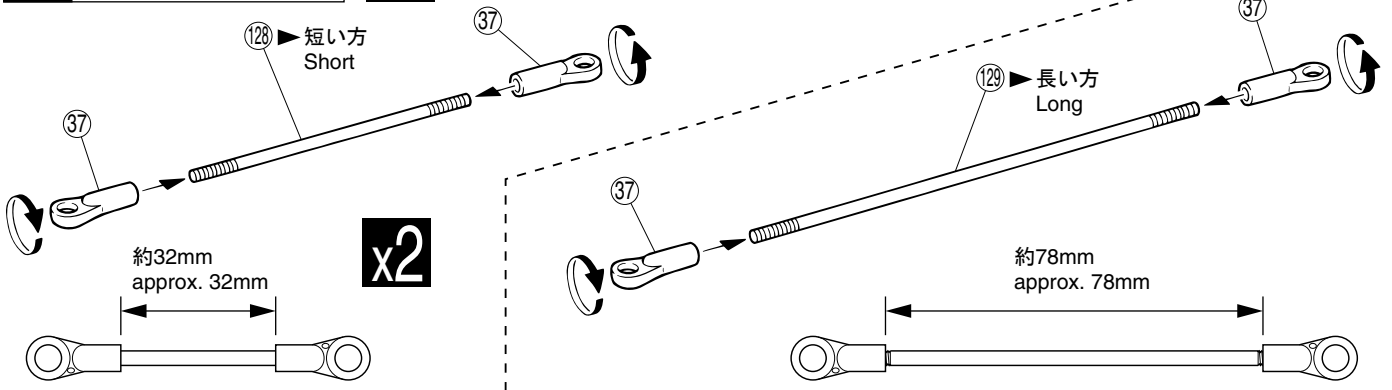

36 5.8mm ピロボール (銀)  
Pillow Ball (silver)

5

37 5.8mm ボールエンド  
Ball End

6

128 3 x 51mm ロッド  
Rod

2

129 3 x 94mm ロッド  
Rod

1

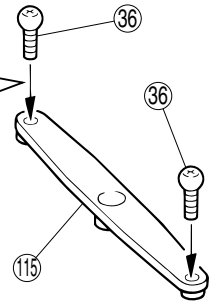
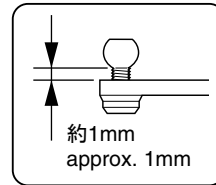
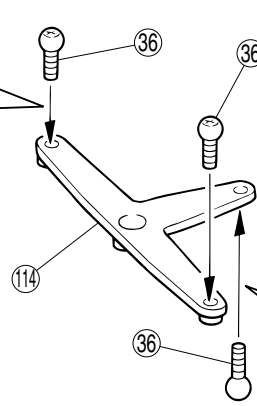
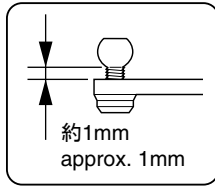

## 28 ステアリング Steering

No.3

3 x 18mm キャップビス  
Cap Screw

2

3mm ワッシャー  
Washer

2

36 5.8mm ピロボール (銀)  
Pillow Ball (silver)

2

116 3 x 4.5 x 8.5mm カラー  
Collar

2

3mm フランジ付ナット  
Flanged Nut

2

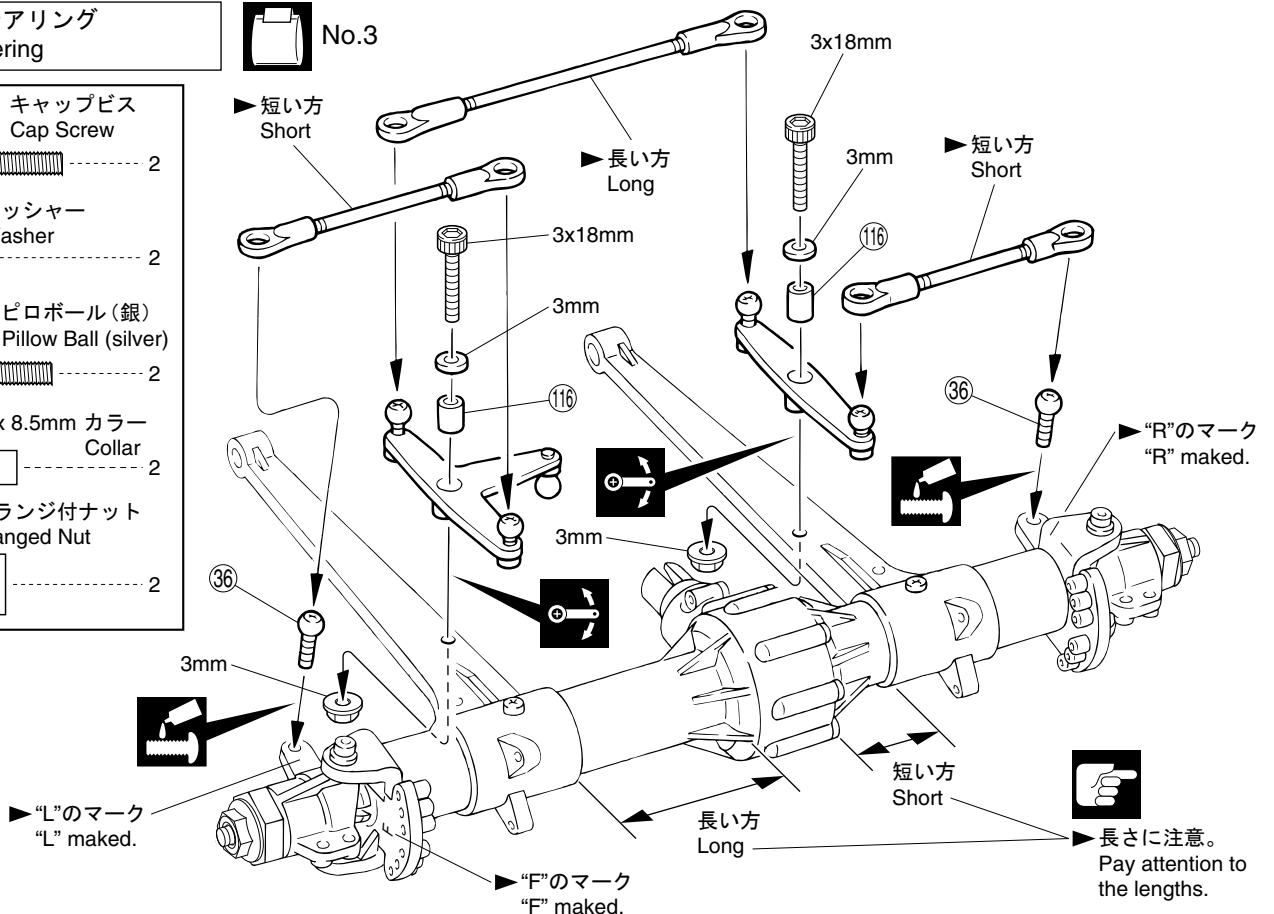

使用する袋詰。  
Part bags used.

x2 2セット組立てる (例)。  
Assemble as many times as specified.

可動するように組立てる。  
Ensure smooth, non-binding movement when assembling.

ネジロック剤を塗る。  
Apply threadlocker (screw cement).

注意して組立てる所。  
Pay close attention here!

## 29 フロントサスペンション Front Suspension

No.6

3 x 25mm キャップビス  
Cap Screw

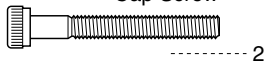

⑪⑪ サスピボット  
Suspension Pivot



3mm フランジ付ナット  
Flanged Nut



3 x 10 x 1mm ワッシャー  
Washer

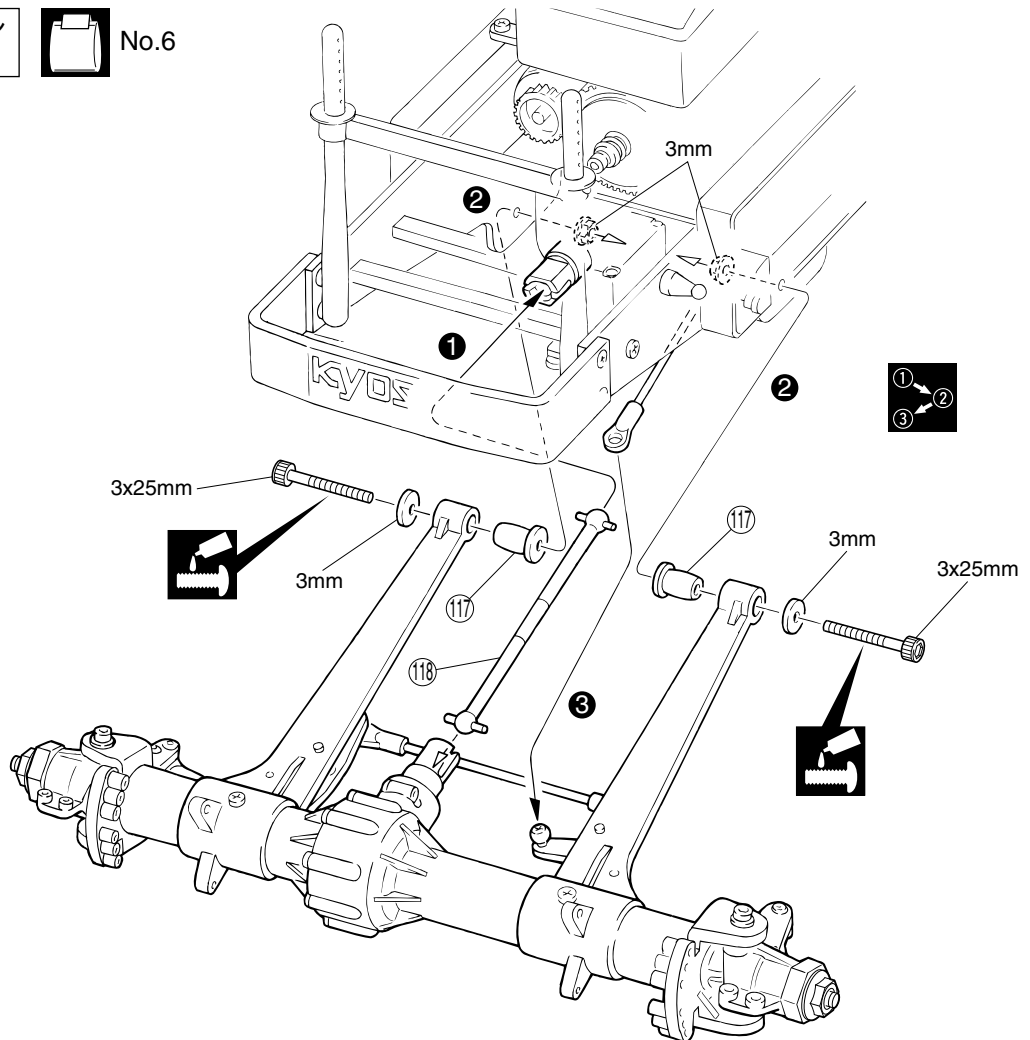

## 30 フロントダンパー Front Shock

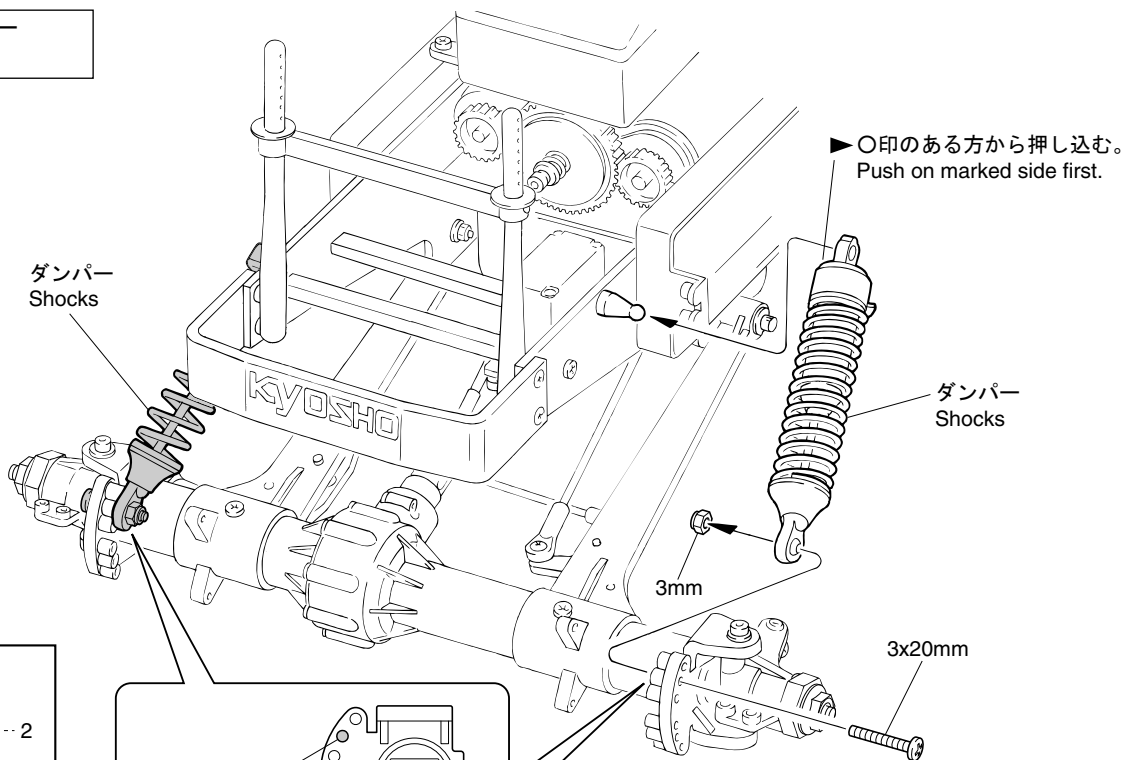

3 x 20mm ビス  
Screw



3mm ナイロンのット  
Nylon Nut

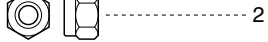

この穴を使う。  
Use this hole.

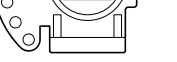

使用する袋詰。  
Part bags used.

番号の順に組立てる。  
Assemble in the specified order.

LR 左右同じように組立てる。  
Assemble left and right sides the same way.

ネジロック剤を塗る。  
Apply threadlocker (screw cement).

### 31 リヤサスペンション Rear Suspension

No.4

- ⑤ 8 x 16mm ベアリング  
Ball Bearing
- ⑩ 2.6 x 13.8mm ピン  
Pin
- ⑫ 6mm フランジナット  
Flanged Nut
- ⑪ 6.8mm ボール  
Ball
- ⑬ 3 x 12mm キャップビス  
Cap Screw
- ⑭ 4 x 25mm セットビス  
Set Screw

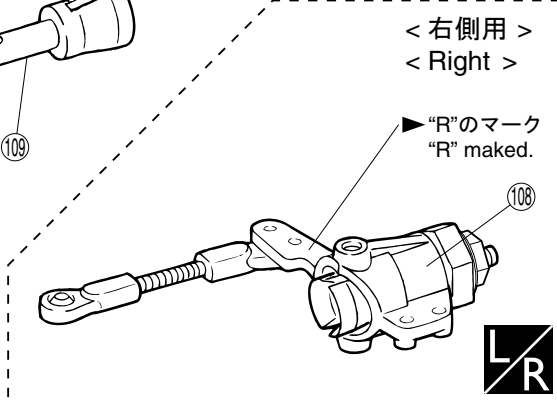
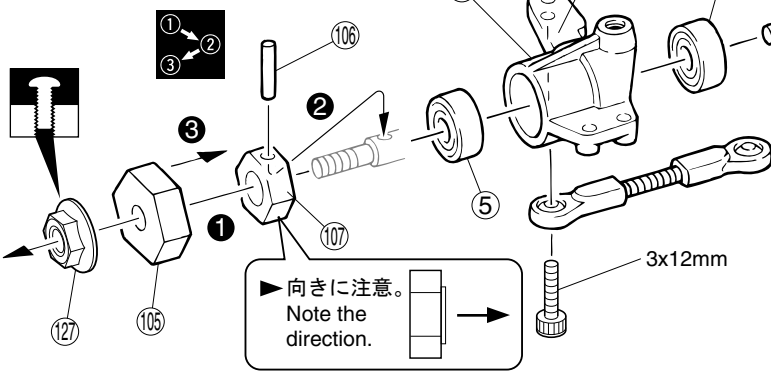
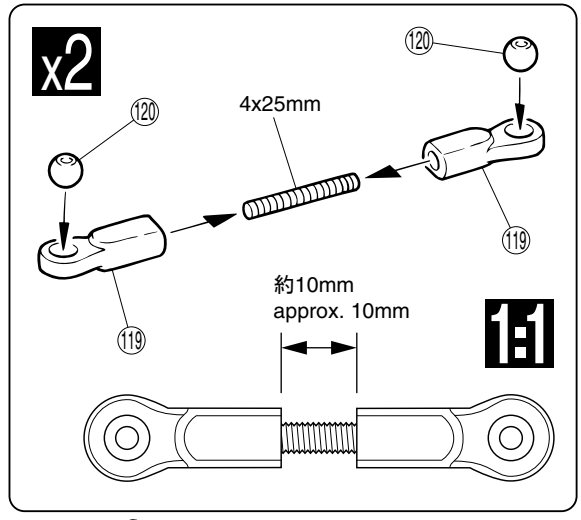

### 32 リヤサスペンション Rear Suspension

No.4

- ⑮ 3 x 12mm キャップビス  
Cap Screw
- ⑯ 4 x 12mm キャップビス  
Cap Screw
- ⑰ ナックルカラー  
Knuckle Collar

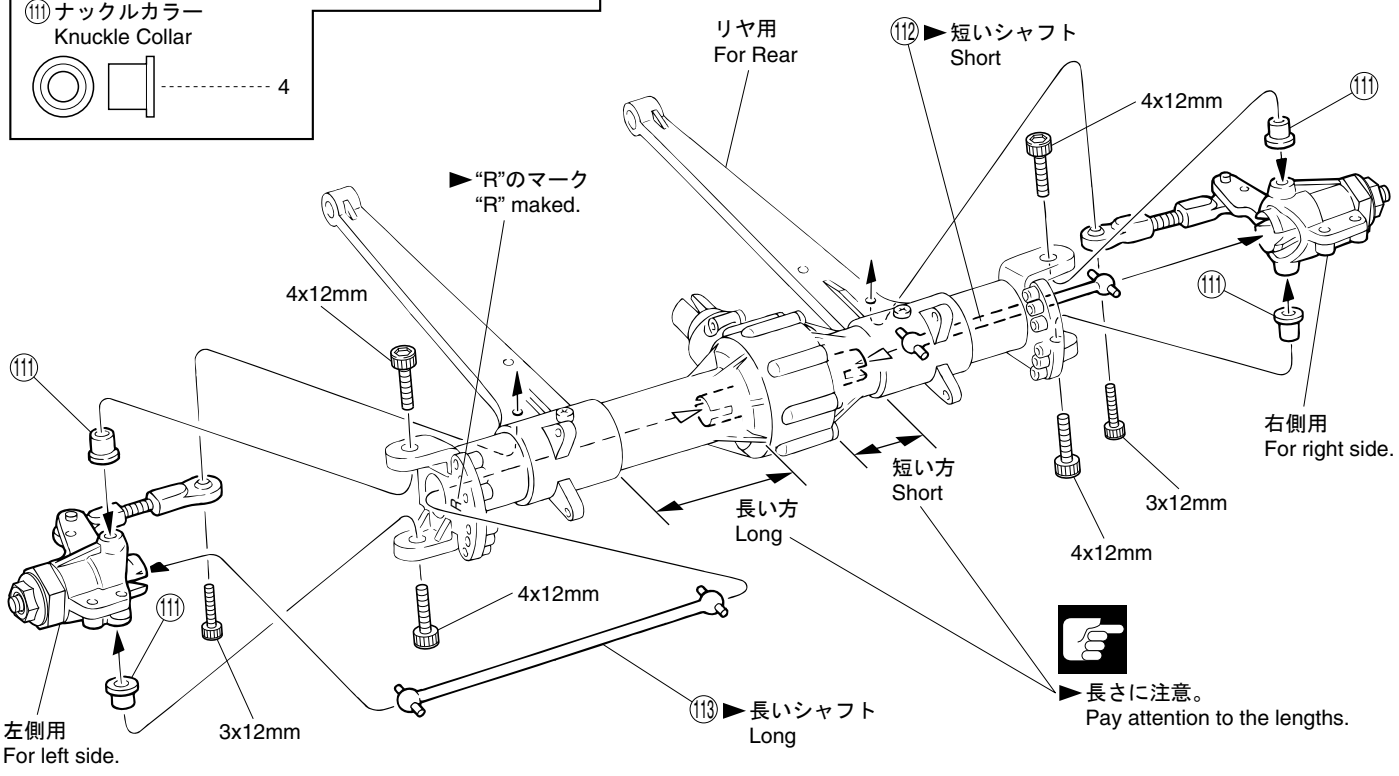

使用する袋詰。 Part bags used.
 2セット組立てる(例)。 Assemble as many times as specified.
 原寸図。 True-to-scale diagram.
 左右同じように組立てる。 Assemble left and right sides the same way.
 番号の順に組立てる。 Assemble in the specified order.
 注意して組立てる所。 Pay close attention here!
 仮止め。 Tentatively tighten.

### 33 リヤサスペンション Rear Suspension

No.4

- 3 x 25mm キャップビス  
Cap Screw
- ⑪⑪ サスピボット  
Suspension Pivot
- 3mm フランジ付ナット  
Flanged Nut
- 3 x 10 x 1mm ワッシャー  
Washer

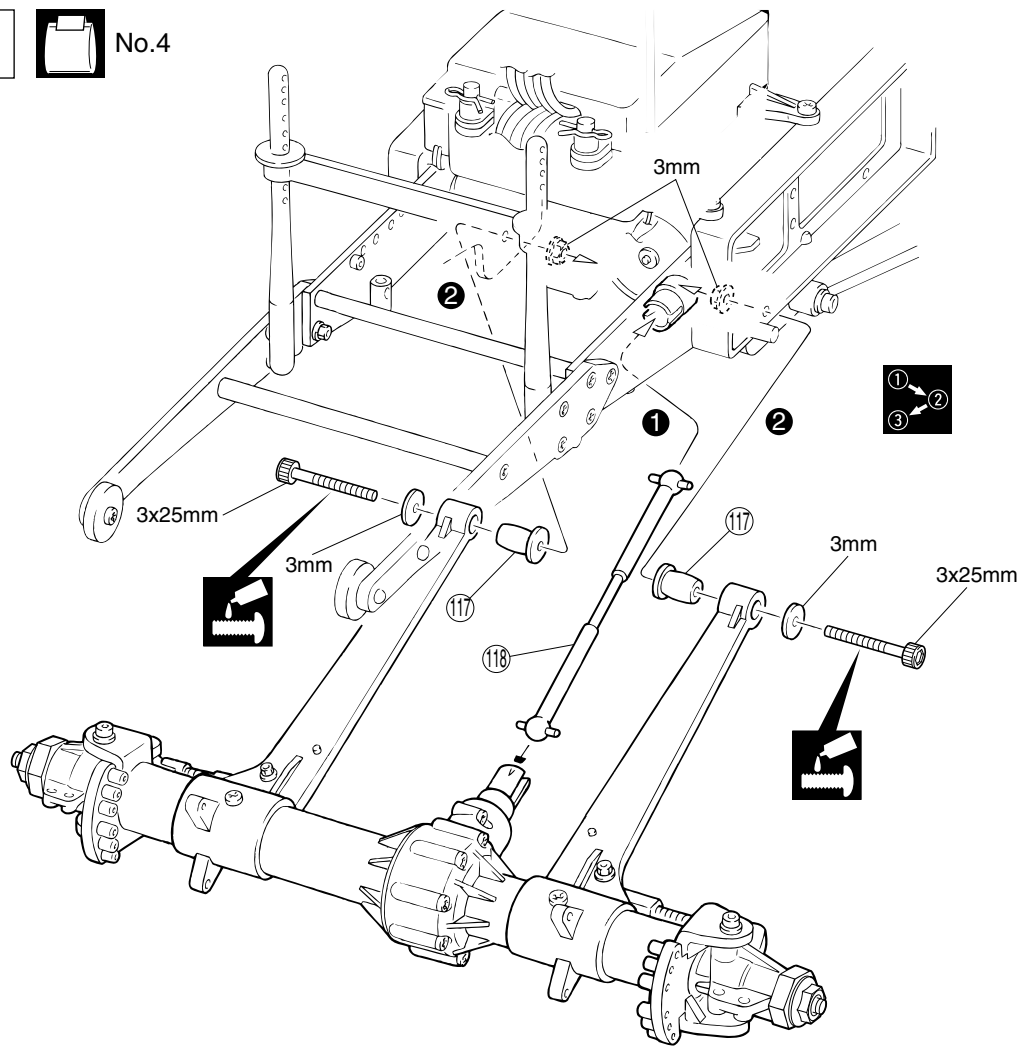

### 34 リヤダンパー Rear Shock

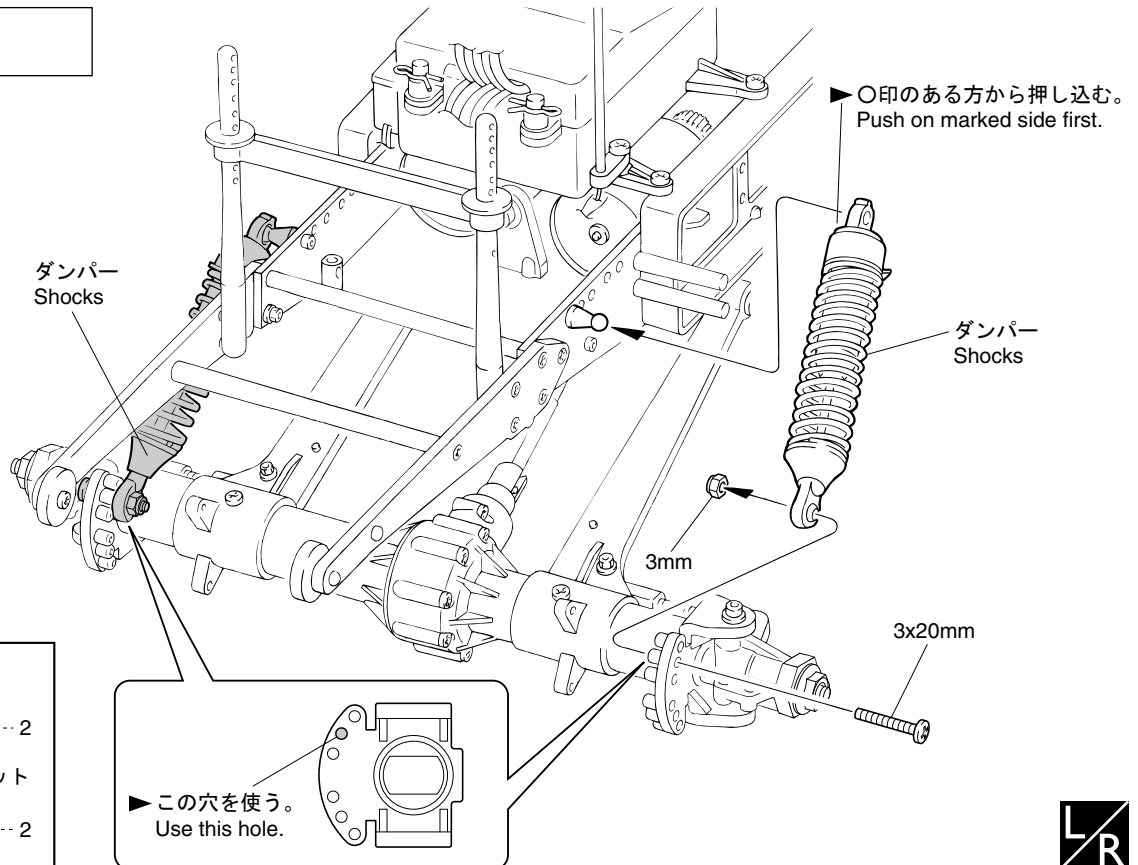

- 3 x 20mm ビス  
Screw
- 3mm ナイロンナット  
Nylon Nut

使用する袋詰。  
Part bags used.

番号の順に組立てる。  
Assemble in the specified order.

左右同じように組立てる。  
Assemble left and right sides the same way.

ネジロック剤を塗る。  
Apply threadlocker (screw cement).



# 35 タイヤ Wheels



▶ 同じ向きの物を4つ組立てないようにする。  
Assemble 2 wheels for the left and 2 wheels for the right side.

< 左側用 >  
< Left >

< 右側用 >  
< Right >

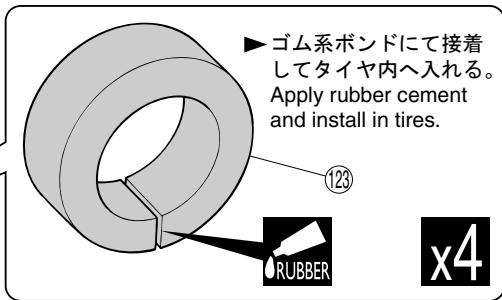
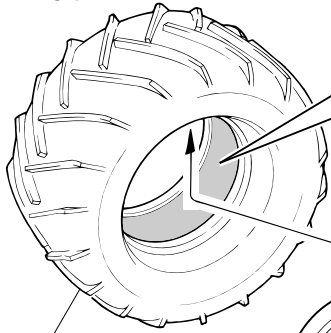

▶ ゴム系ボンドにて接着してタイヤ内へ入れる。  
Apply rubber cement and install in tires.



x4

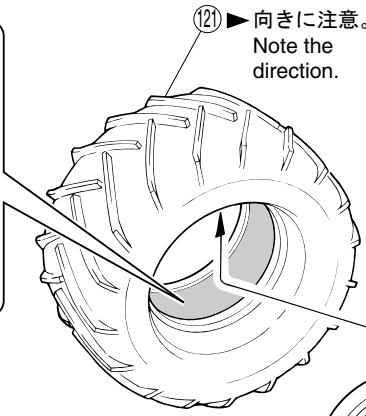

▶ 向きに注意。  
Note the direction.

x2

▶ 向きに注意。  
Note the direction.

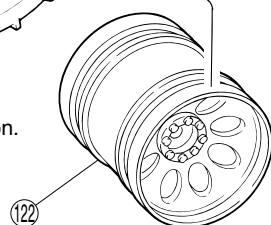

x2

▶ タイヤとの接着面のメッキをサンドペーパー等で落とす。  
Sand the gilding from the shaded portion of the wheels.

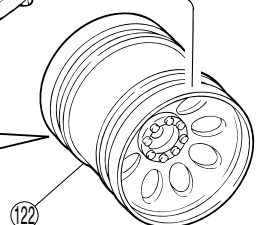
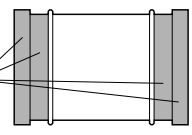

▶ 2mmの穴を2ヶ所開ける。  
Make two 2mm holes.

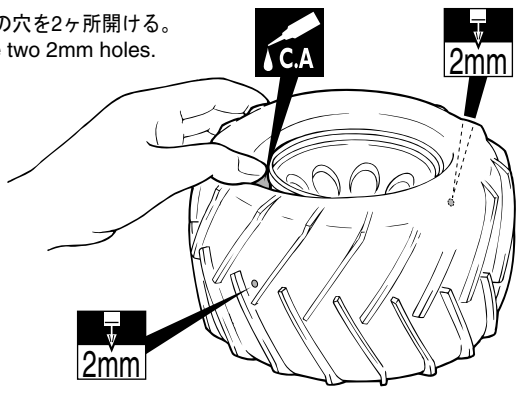

2mm

2mm

▶ 2mmの穴を2ヶ所開ける。  
Make two 2mm holes.

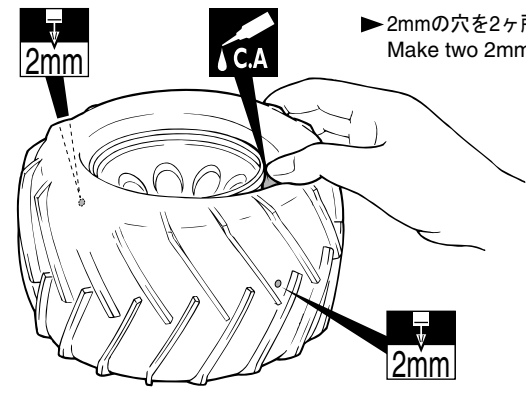

2mm



2mm

# 36 タイヤ Wheels

右側用  
For right side.

左側用  
For left side.

右側用  
For right side.

左側用  
For left side.

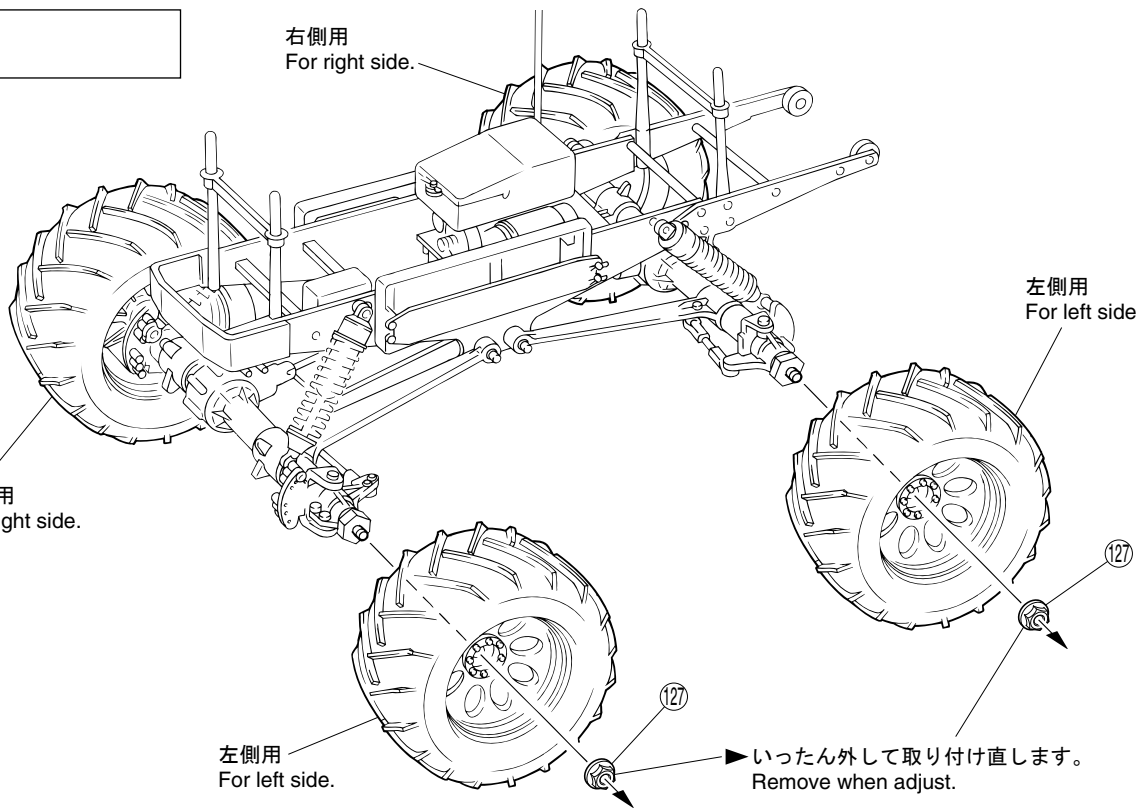

▶ いったん外して取り付け直します。  
Remove when adjust.



瞬間接着剤で接着する。  
Apply instant glue (CA glue, super glue).

2mmの穴をあける(例)。  
Drill holes with the specified diameter.

2セット組立てる(例)。  
Assemble as many times as specified.

左右同じように組立てる。  
Assemble left and right sides the same way.

注意して組立てる所。  
Pay close attention here!

ゴム系接着剤で接着する。  
Apply rubber type glue.



### 37 ボディ Body Shell

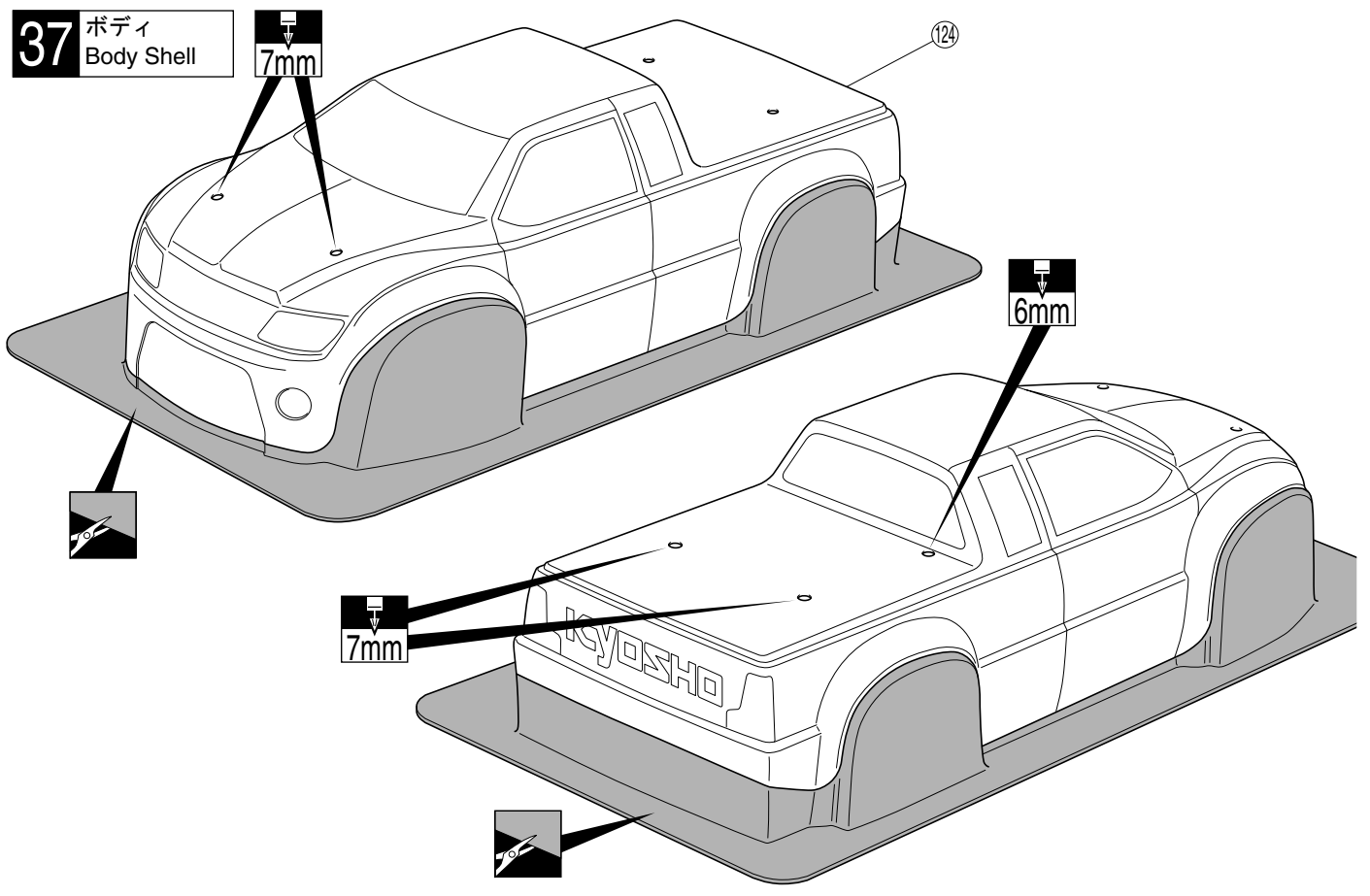

### 38 塗装 Painting

① 塗装前に、洗剤で油やよごれを洗う。  
Before painting, use a neutral detergent  
to remove any oil residues and dirt.

③ 塗分けはパッケージ写真も  
参考にしてください。  
Refer to the pictures on the  
box for the color scheme.

▶ 京商スプレーカラーで  
ボディ内側を塗装する。  
Paint the body shell from the inside  
using Kyosho's spray colors.

② ウィンドウ部分に、内側から  
マスキングシートを貼る。  
Mask the windows from the inside.

④ 塗装後、ボディ表面の保護ビニール  
シートをはがしておく。  
After painting, remove the protective  
film from the body shell.

マスキング  
Mask Windows

マスキング  
Mask Windows

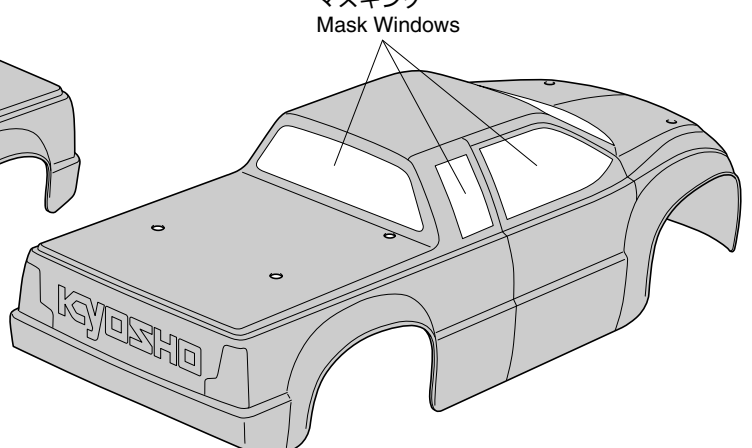
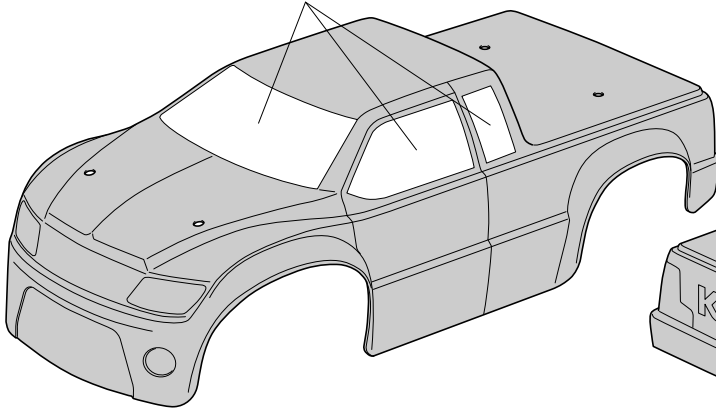

をカットする。 7mmの穴をあける(例)。  
Cut off shaded portion. Drill holes with the specified diameter.

### 39 デカール Decals

▶ 図の位置に①から順にデカールをはる。  
Apply the decals to the positions indicated in numerical order.

▶ カッコの中は反対側用のデカールナンバーです。  
The decal numbers between brackets are only for the opposite side.

▶ 番号以外のデカールはパッケージ写真を参考にしてください。  
Refer package for applying decals which with out number.

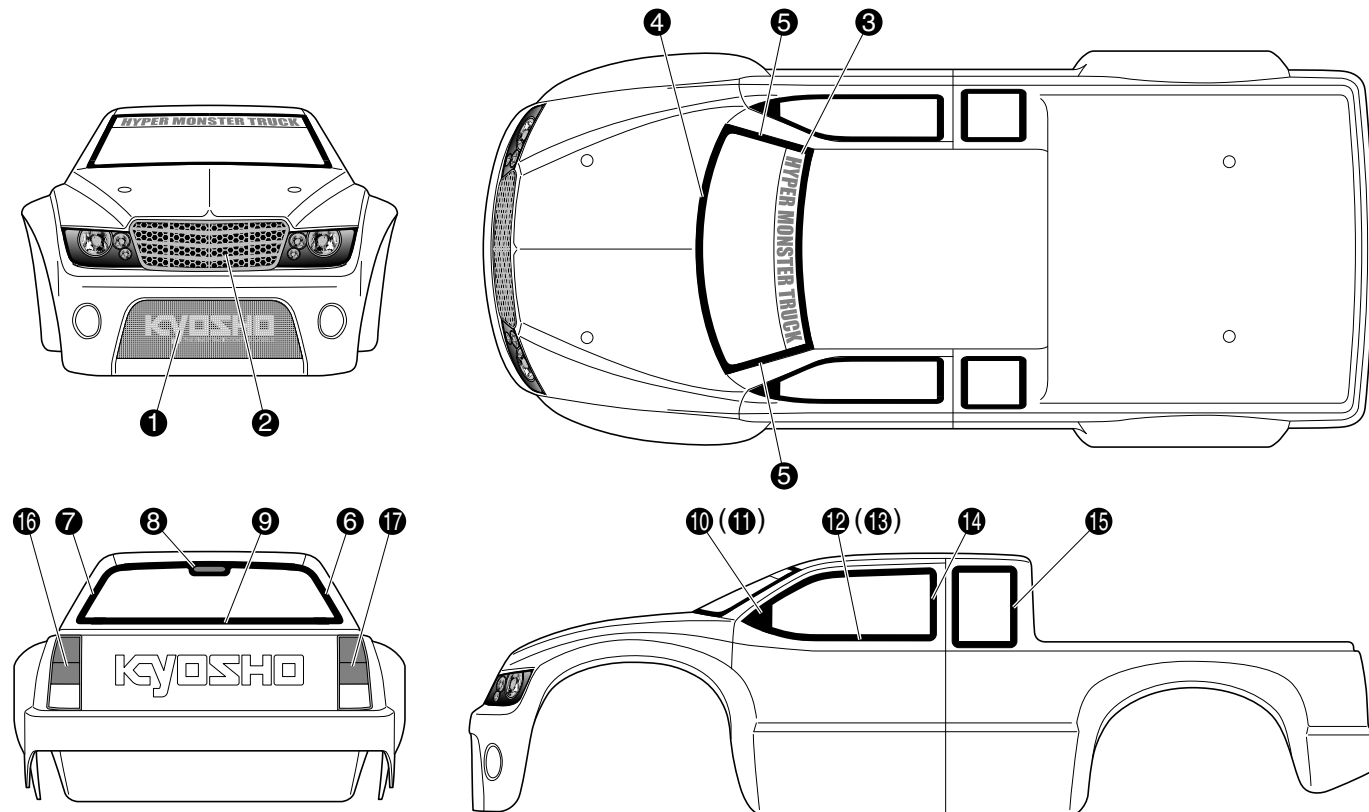

### 40 バッテリー Battery

No.7

3 x 10mm TPビス  
TP Screw

4

93 フックピン  
Hook Pin

2

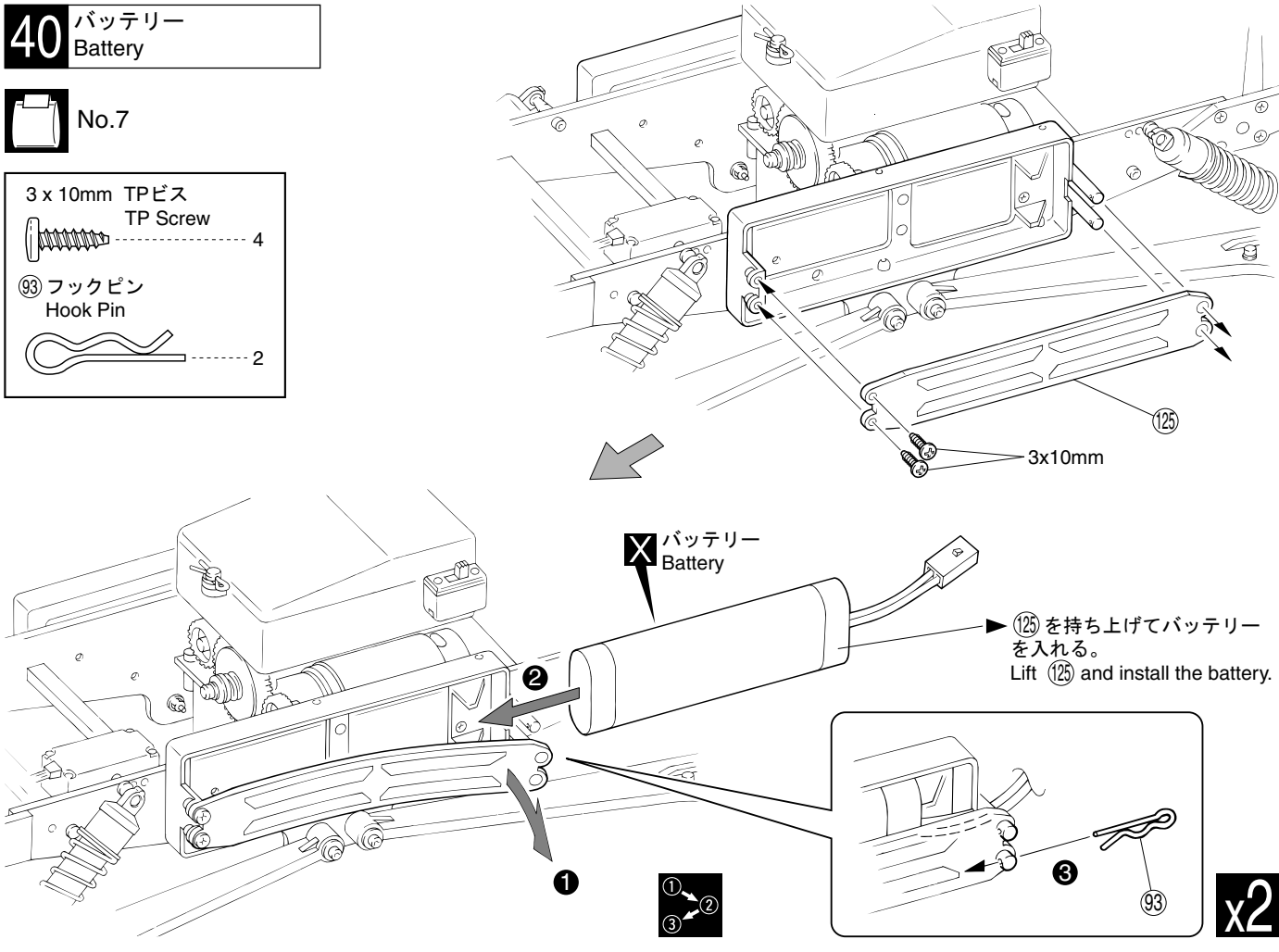

使用する袋詰。  
Part bags used.

X 別購入品。  
Must be purchased separately!

93 番号の順に組立てる。  
Assemble in the specified order.

x2 2セット組立てる(例)。  
Assemble as many times as specified.

# 41 ボディ Body Shell

## 126 ボディピン Body Pin

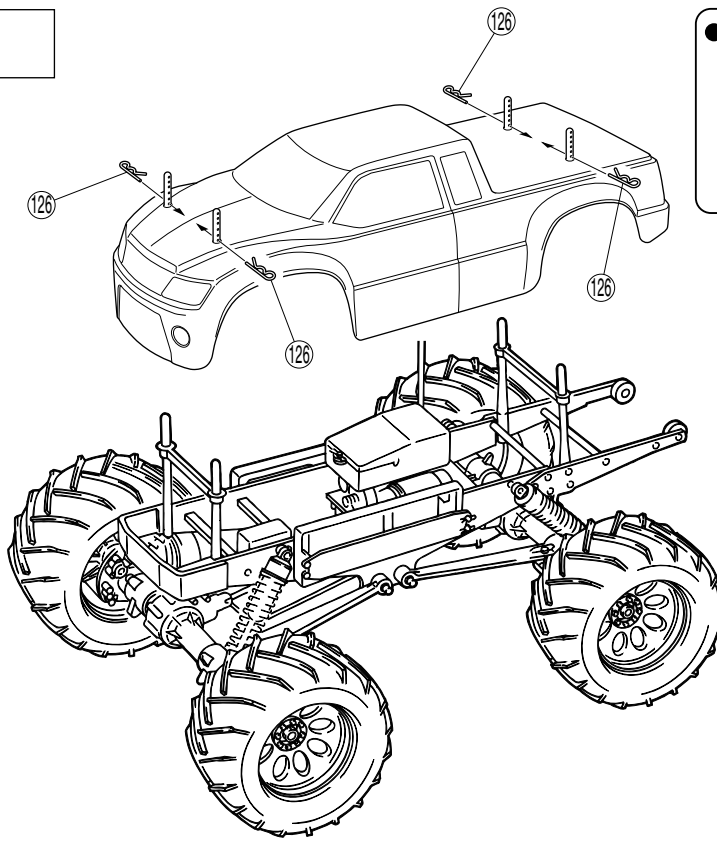
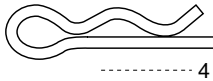

● ボディピンは、図のように曲げておくと取り外しが楽です。  
Slightly bend the body pins as shown in the diagram for easier removal.



### 走行上の注意

#### Safety Precautions

- 走行時は、必ずボディを装着してください。
- 必要以上に前／後進の操作を繰り返すことは、おやめください。
- 下記の場所での走行は、故障の原因になりますのでおやめください。
  - ・ シャシーにからむような草の生えているところ。
  - ・ 泥地、砂地、砂利の多いところ。
- 定期的に、各部のビス類が緩んでないか確認してください。
- Always run your car with the body shell fitted!
- Avoid changing the running direction too often and too abruptly.
- Do not run your car on ground:
  - ・ that is overgrown with grass.
  - ・ that is muddy, sandy or rocky.
- Check all screws, nuts etc. on a regular basis for looseness.

## ギヤ比表 / Gear Ration Table

ピニオン Pinion	17T	18T	19T	20T
ギヤ比 Gear Ratio	22.98 : 1	21.71 : 1	20.56 : 1	19.54 : 1
スピード Speed	遅い Slow	↔		速い Fast
加速 AccelARATION	速い Quick	↔		遅い Slow
走行時間 Run Time	長い Long	↔		短い Short

\*  はキット標準。/ Included in this kit.

\* モーターのピニオンギヤを換える時は2個のモーター共に同じ枚数のピニオンギヤを使用してください。  
\* Use the same pinion gear if you convert the motor pinion gear.

#### <モーター>

##### < Motor >

- 本キットは14.4Vの高電圧でモーターを動作させている為にモーターの寿命は7.2Vに比べて短いです。スピードが出なかったり、走行時間が著しく短くなった場合はモーターの交換をお勧めします。
- The motor life for this 14.4V vehicle is shorter than that of a 7.2V-powered model. Therefore we recommended upgrading the motors if you find that speeds are too slow or the batteries lose power too quickly.

#### <バッテリー>

##### < Battery >

- 7.2Vバッテリーは使用する時は2本共に十分に充電されている事を確認してご使用ください。片側が不十分な場合、性能が発揮されない場合や発熱などの危険がありますので注意してください。
- Make certain that both batteries are fully charged. Otherwise performance may drop or overheating could result.

使用する袋詰。  
Part bags used.

- イラストを参考に、4mmナイロンナットで調整します。

Referring to the illustration, adjust the Slipper Clutch with the 4mm Nylon nut.

- 実際に走行させて調整する。

Adjust when running.

- スパーギヤが空回りしてスタートダッシュが悪いときは、4mmナイロンナットを締める。  
If the slipper clutch slips too much and the car does not start off, tighten the 4mm nylon nut.
- スパーギヤが全く滑らない時は、4mmナイロンナットを緩める。  
If the slipper clutch does not slip at all, Loosen the 4mm nylon nut.

\* 目安として、フル加速したときに、多少滑ってから加速するようにします。

\* As a thumb rule, set the slipper clutch to slip a little from a dead stop.

\* スリッパークラッチが滑ったまま長時間走行させると、異常発熱のため、破損するので注意する。

\* The more the slipper clutch slip, the more heat is generated. The longer you run under such circumstances, the more likely you will damage the spur gear.

\* スリッパークラッチが全く滑らないまま走行させると、ギヤなど破損するので注意する。

\* Do not operate without a slipper clutch. Otherwise, the gear will be damaged.

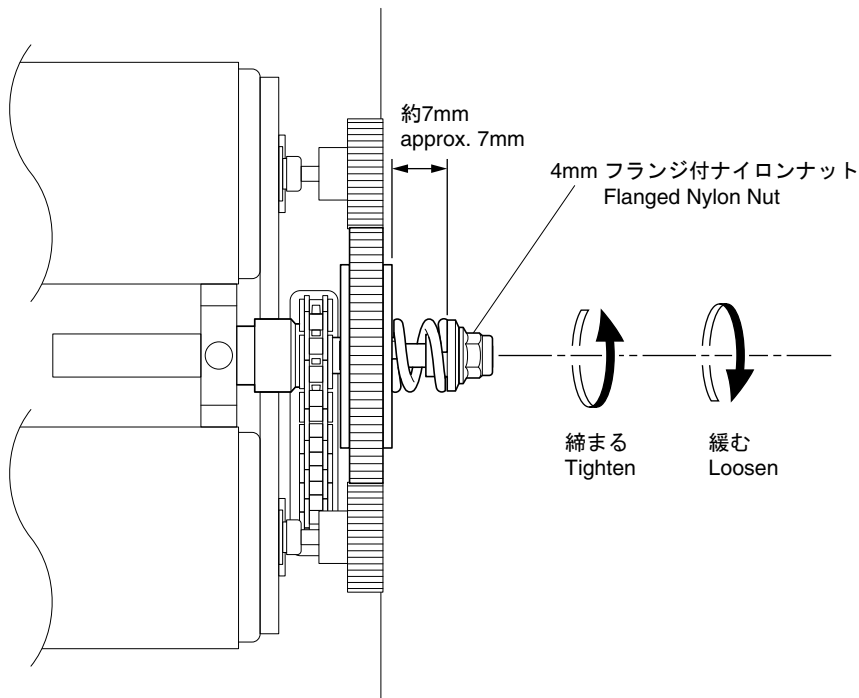

## メンテナンス MAINTENANCE

■ 高速で回転するため下記の点に注意してメンテナンスを行ってください。

- 各回転部のベアリングなどは、スムーズに回転するように注油をしてください。
- シャシーにビスのゆるみがないか定期的に点検し、増し締めしてください。
- ワンウェイベアリングがロック方向でロックするか定期的に点検し、ロックしない場合は、シャフト及び、ワンウェイベアリングを交換してください。
- ギヤのごみや小石は、破損の原因になるので常にきれいにおきましょう。

■ Note the following in order to ensure smooth operation and long life of the 3-Speed Transmission.

- Lubricate the ball bearings to ensure smooth operation.
- Regularly check whether the screws on the chassis are firmly tightened, and retighten if necessary.
- Regularly check whether the oneway bearing locks into the direction indicated. If it does not lock, replace the shaft or oneway bearing.
- Keep the gears clean from dirt and sand to prevent damage.

●オプションのBSW73ターボビッグダンパーを取り付ける場合  
Instructions for installing the BSW73, Turbo Big Shock.

▶取り付け時は、シャーシ側のパーツを取り外して取り付けます。  
Before installing, remove all relating parts on the chassis first.

<フロント>  
< Front >

▶取り付け穴注意。  
Ensure that you use the correct holes.

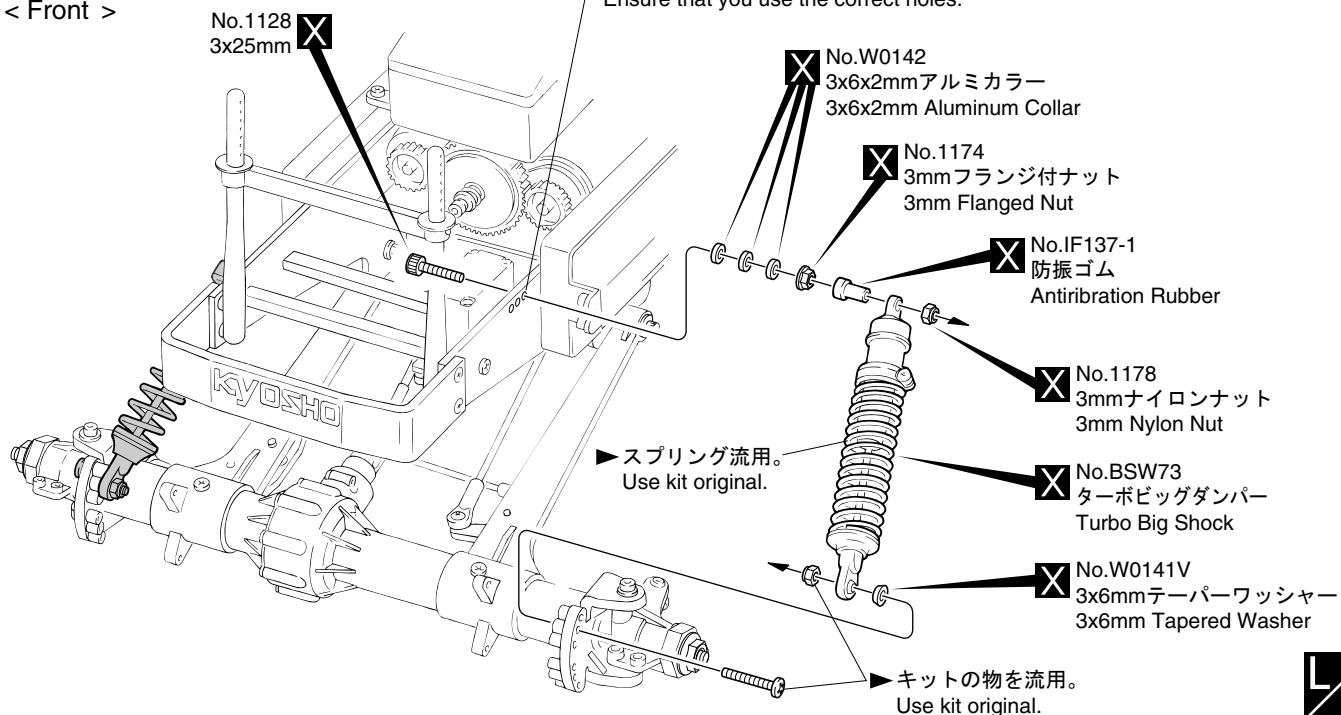

<リヤ>  
< Rear >

▶取り付け穴注意。  
Ensure that you use the correct holes.

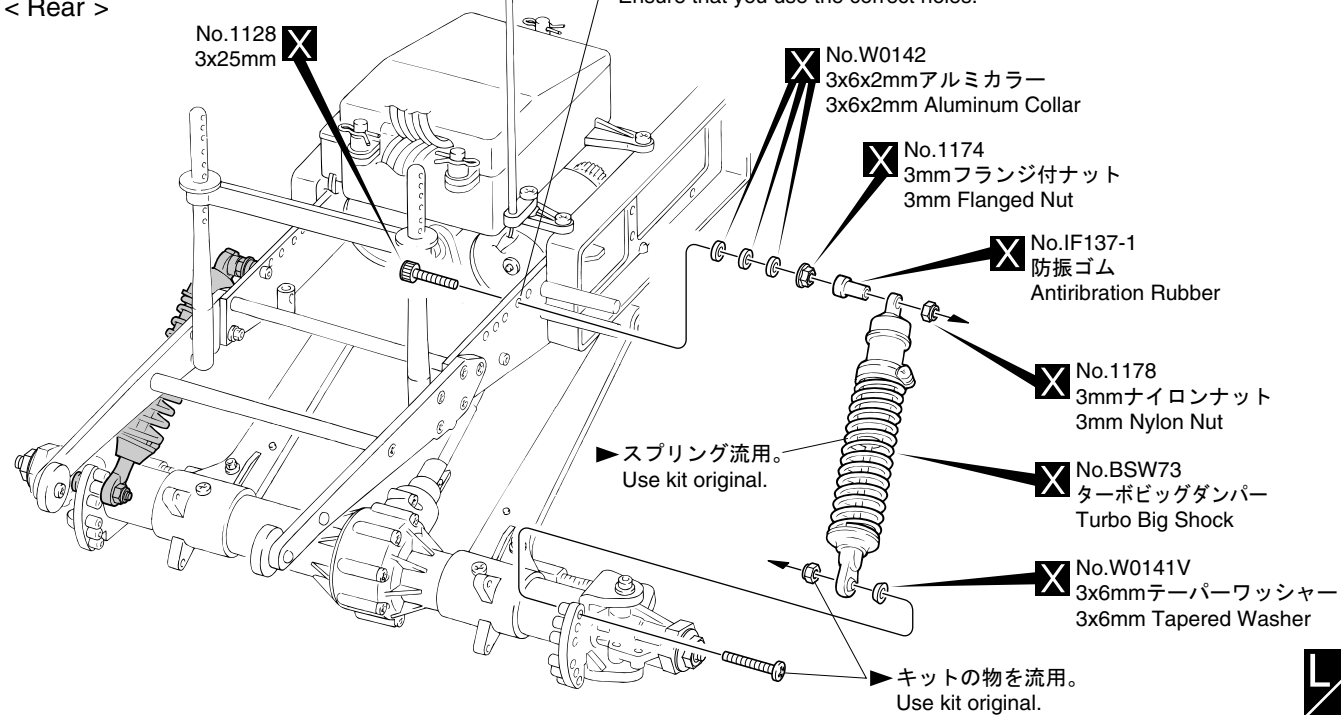

●IF21, IF106を取り付ける場合  
Instructions for installing IF21 and IF106.



✕ 別購入品。  
Must be purchased separately!

LR 左右同じように組立てる。  
Assemble left and right sides the same way.



次のような時、場所では走らせない。思わぬ事故の原因になります。  
**WARNING: Do NOT operate the model in the following places and situations:**  
 (Non-observance may lead to accidents!)

●周囲に人がいなくて、広い安全な場所で！

1. 自動車道路では走らせない。
  2. 近くに小さな子供がいたり、人の多い場所では走らせない。
  3. 民家の近くや公園などでは走らせない。
  4. 室内やせまいところでは走らせない。
- ※人にケガをさせる原因になります。また、物をこわしたり、他人の迷惑になります。

Operate the model in spacious areas with no people around! Do **NOT** operate it:

1. on roads!
  2. in places where children and many people gather!
  3. in residential districts and p
  4. indoors and in limited space
- \* Non-observance may accoi  
for personal injury and  
property damage!

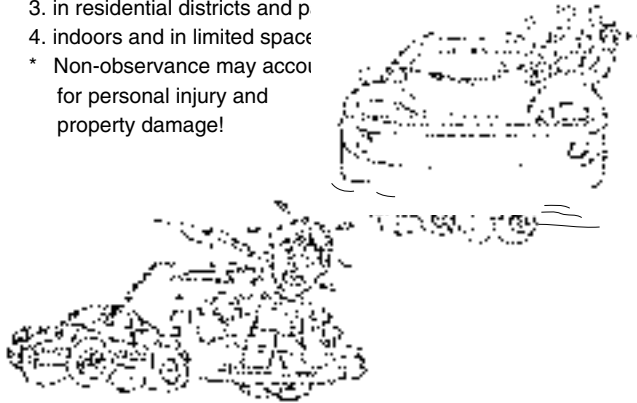

●プロポ関係の電池残量は常にチェックする。

電池が減ってくると電波の送・受信が弱くコントロールができなくなり、暴走や衝突の原因になります。

Always check the dry batteries in the radio!

When the dry batteries get weaker, transmission and reception of the radio decrease. You may lose control of your model when operating it under such condition. This may lead to accidents!

●近くで無線操縦模型を楽しんでいる人がいる。

同じバンドでの同時走行はできません。電波が混信してコントロールができなくなり、暴走や衝突の原因になります。

Keep in mind that people around you may also operate a radio control model!

**NEVER** share the same frequency with somebody else at the same time! Signals will be mixed and you will lose control of your model. This may lead to accidents!

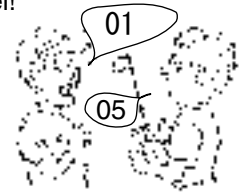

●車の動きがおかしい??とき。

すぐに走行を中止しておかしい原因を調べる、原因不明のまま走行させると、思わぬ故障や事故の原因になります。

When the model is behaving strangely . . .!

Immediately stop the model and check the reason. As long as the problem is not cleared, do **NOT** operate it! This may lead to further trouble and unforeseen accidents!



事故やケガ等の危険防止のため、次のことを必ずお守りください。  
**WARNING: in order to avoid accidents and personal injury,**  
**be sure to observe the following:**

●回転している部分に、指や物などを入れない。

高速回転しているのでケガの原因になります。

Do **NOT** put fingers or any objects inside rotating and moving parts!

Rotating / moving at high speed, you may be seriously injured!

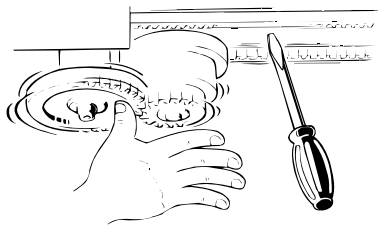

●走行直後は、モーター、バッテリー周辺は高温になっているので、すぐにはさわらない。

ヤケドの原因になります。

After operation, the electric motor and battery are hot!

You may burn yourself seriously touching them!

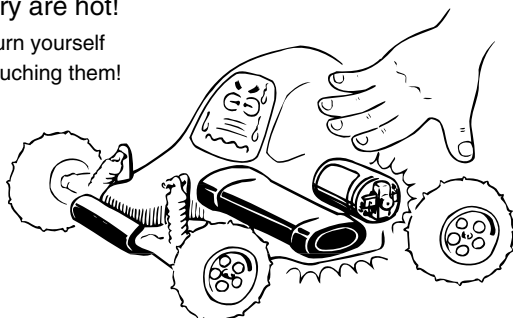

●バッテリーを充電する時は、バッテリーおよび充電器の説明書をよく読んで正しく行なう。

充電中は、バッテリー、充電器が発熱する。

燃えやすい物の上での充電は、火災等の原因になります。

Before charging, please carefully read the explanations of the battery and charger unit! While charging, the battery and charger unit get hot!

**NEVER** charge on top of or near easily inflammable material as this will result in fires!

●バッテリーをショートさせない。

1. 分解、改造は絶対にしない。
2. コードが、回転部分に接触しないようにする。

**NEVER** short out batteries!

1. Do **NOT** disassemble or modify batteries!
2. Ensure the cords do **NOT** trail into rotating and moving parts!

●バッテリーには、有害重金属が使用されている。

火中に投げ入れると、破裂等の原因になります。

Batteries use heavy metals that are noxious to health!

**NEVER** throw them into fires as they will explode!

●不要になったバッテリーは、捨てずに販売店に返却する。

**ALWAYS** return disused batteries to the shop!  
 Do **NOT** dispose of them into the usual waste stream!

# < EXPLODED VIEW >

●デフギヤ  
Gear Differential

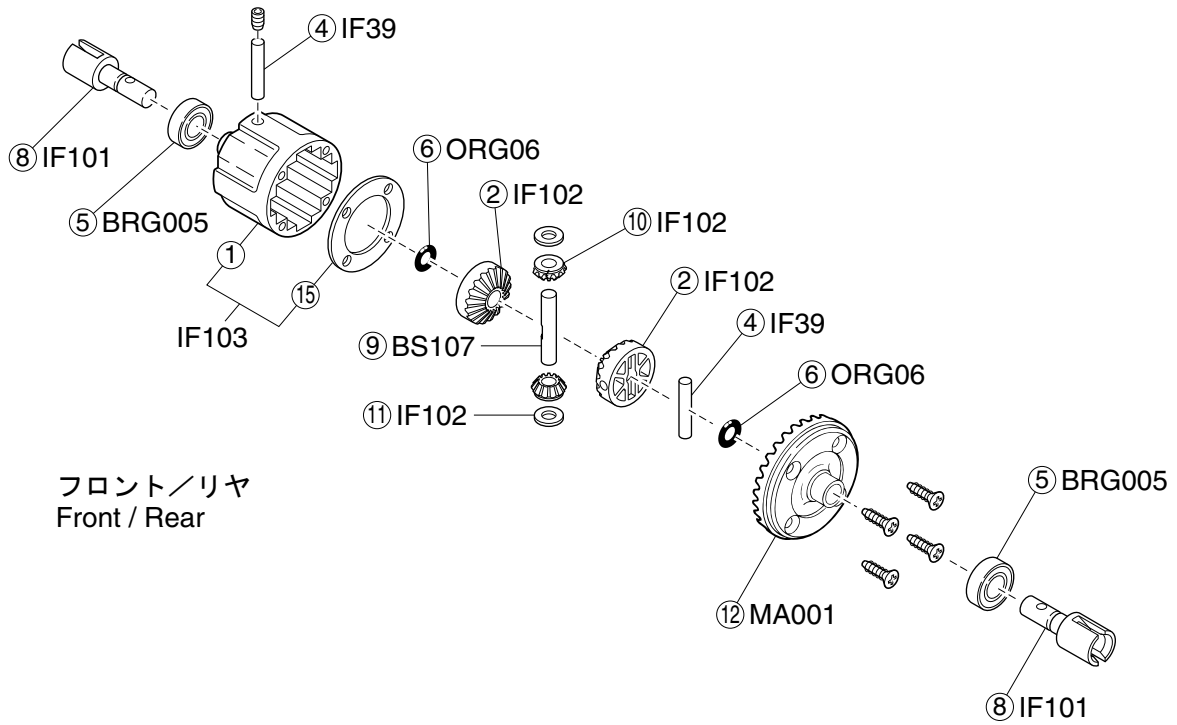

●ダンパー  
Shock

MA061

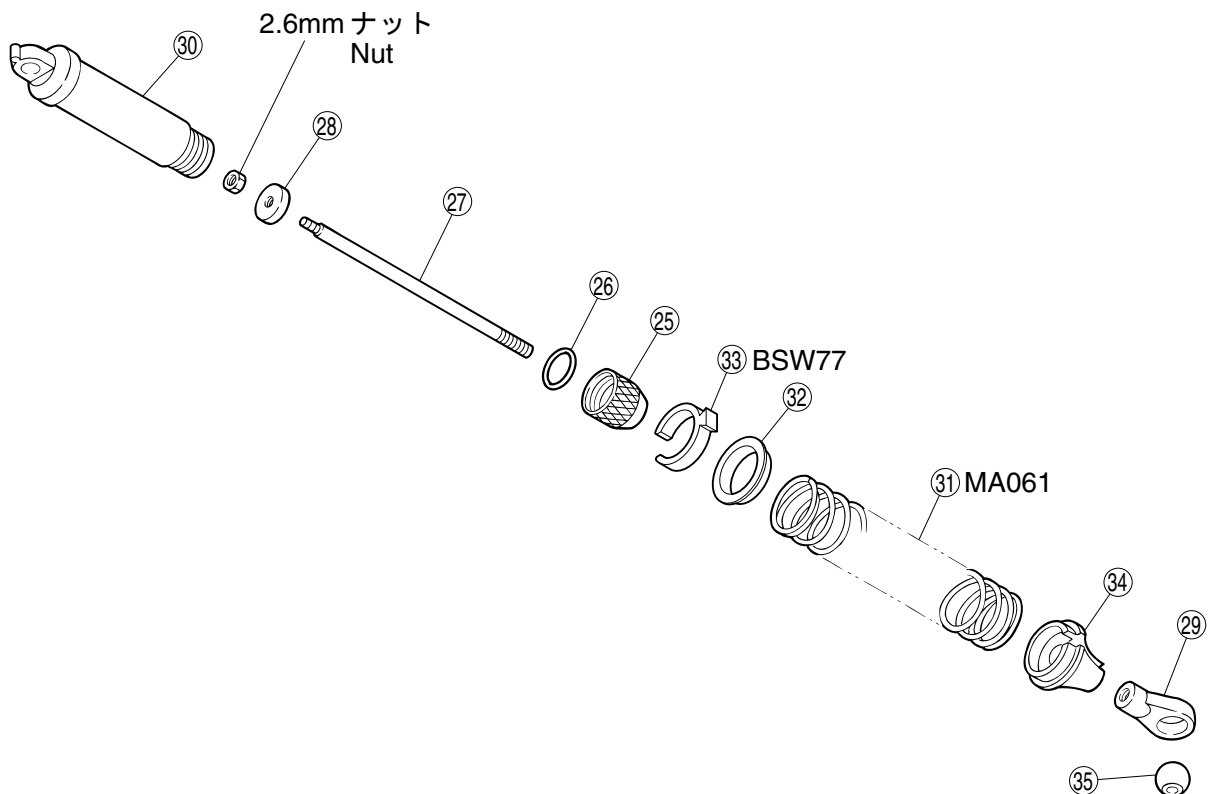

# <EXPLODED VIEW>

一部パーツ販売していないパーツがあります。  
Note that some parts are not sold as spare parts!

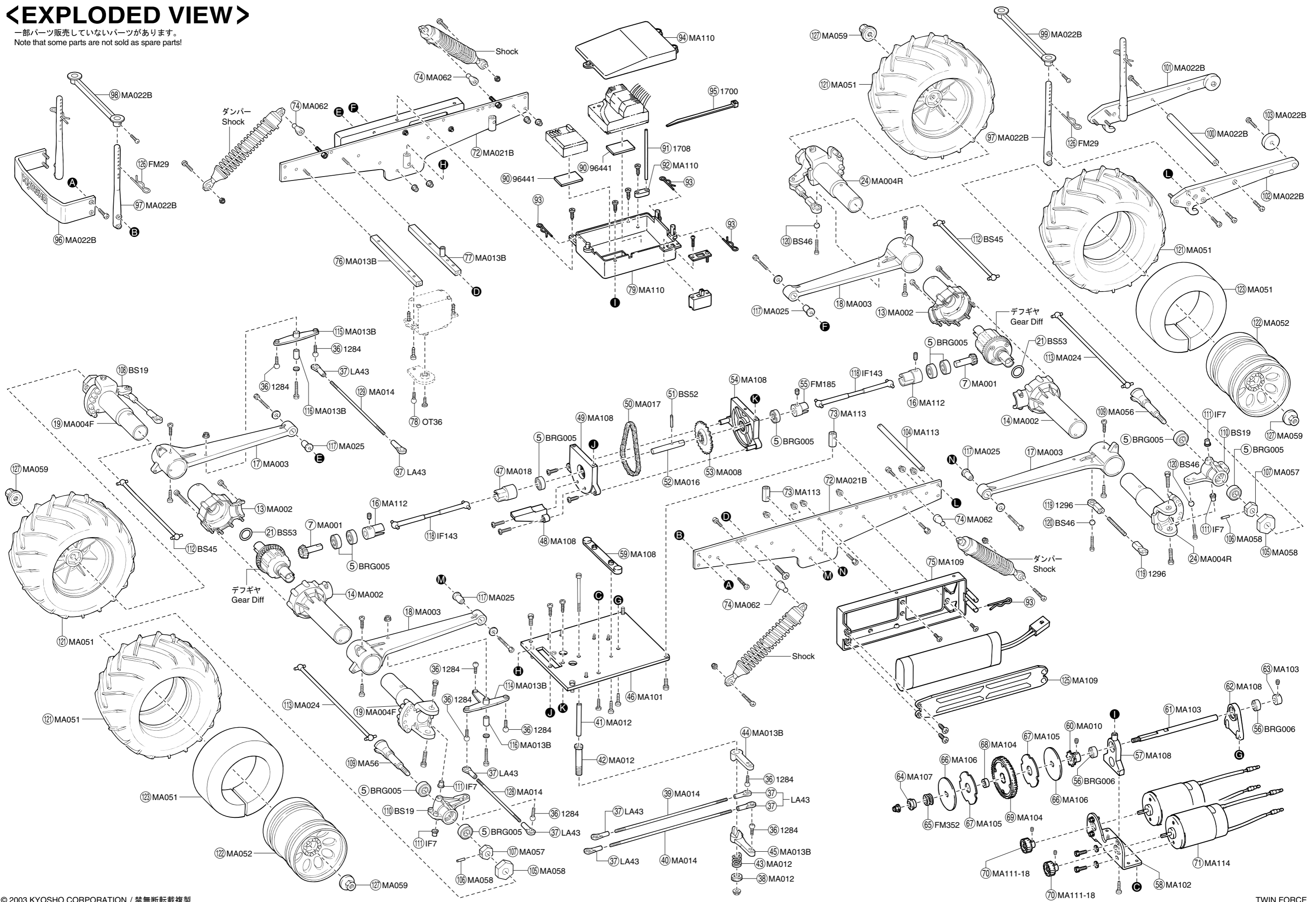



# スペアパーツ SPARE PARTS

★ FOR JAPANESE MARKET ONLY.

品番 No.	パーツ名 Part Names	内容(キーNo.と入数) Quantity	★定価 (税込)	★発送 手数料
MA001	フロントデフベベルセット Front Differential Bevel Set	⑦ ⑫ x 1	840	210 一律 (税込)
MA002	デフホーシング Differential Hosing	⑬ ⑭ x 1	735	
MA003	サスアームセット Suspension Arm Set	⑰ ⑱ x 1	840	
MA004F	フロントハブキャリア Front Hub Carrier	⑲ x 2	788	
MA004R	リアハブキャリア Rear Hub Carrier	⑳ x 2	788	
MA010	スプロケット(11T) Sprocket (11T)	⑥① x 1	525	
MA012	サーボセイバーシャフトセット Servo Saver Shaft Set	⑳ ㉑ ㉒ ㉓ x 1	630	
MA013B	ステアリングクランクセット Steering Crank Set	④④ ④⑤ ⑦⑥ ⑦⑦ ⑪④ ⑪⑤ x 1	630	
MA014	ステアリングロッドセット Steering Rod Set	③⑨ ④① ⑫⑨ x 1 ⑫⑩ x 2 ③⑦ x 10 ⑪⑨ x 4	840	
MA016	スプロケットシャフト Sprocket Shaft	⑤① ⑤② x 1 8x16mmワッシャー x 1 8x16mm Washer	420	
MA017	ドライブチェーン Drive Chain	⑤① x 1	840	
MA018	ワンウェイカップジョイント Oneway Cup Joint	④⑦ x 1	1260	
MA021B	サイドプレート Side Plate	⑦② x 2	2100	
MA022B	バンパー、ボディマウントセット Bumper, Body Mount Set	⑨⑥ ⑨⑧ ⑨⑨ ⑩① ⑩② x 1 ⑩③ x 2 ⑨⑦ x 4	1050	
MA024	スイングシャフト(L=114mm) Swingshaft (L=114mm)	⑪③ x 1	630	
MA025	ビームピボット Beam Pivot	⑪⑦ x 4 3x10mmワッシャー x 4 3x10mm Washer	525	
MA028	ボディセット Body Set	⑫② x 1 マスクシール Masking Sheet	2940	
MA051	タイヤ/インナー Tire / Inner	⑫① ⑫② x 2	2310	
MA052	ホイール Wheel	⑫② x 2	945	
MA056	ホイールシャフト Wheel Shaft	⑩⑨ x 2	683	
MA057	ホイールストッパー Wheel Stopper	⑩⑦ x 4	578	
MA058	ホイールスペーサー Wheel Spacer	⑩⑤ ⑩⑥ x 4	368	
MA059	ホイールナット Wheel Nut	⑫⑦ x 4	250	
MA061	ダンパーセット Shock Set	⑫⑤ ⑫⑥ ⑫⑦ ⑫⑧ ⑫⑨ ⑬① ⑬② ⑬③ ⑬④ x 2	1995	
MA062	ダンパーピボット Shock Pivot	⑦④ x 4	315	
MA100-01	デカル(ツインフォース) Decal Set (TWIN FORCE)	デカル x 1 decals	1470	
MA101	アンダープレート(EP) Under Plate (EP)	④⑥ x 1	630	
MA102	モーターマウント Motor Mount	⑤⑧ x 1	578	
MA103	メインギヤシャフト Top Gear Shaft	⑥① ⑥③ x 1	315	
MA104	メインギヤ Main Gear	⑥⑧ ⑥⑨ x 1	368	
MA105	スリッパシート Slipper Sheet	⑥⑦ x 2	189	
MA106	スリッパプレート Slipper Plate	⑥⑥ x 2	368	
MA107	スプリングカラー Spring Collar	⑥④ x 1	189	
MA108	センターバルクセット Center Bulk Set	④⑧ ④⑨ ⑤④ ⑤⑦ ⑤⑨ ⑥② x 1	473	
MA109	バッテリーボックスセット Battery Box Set	⑦⑤ ⑫⑤ x 1	525	
MA110	メカボックスセット Radio Box Set	⑦⑨ ⑨② ⑨④ x 1	473	
MA111-18	スチールピニオンギヤ(18T) Steel Pinion Gear (18T)	⑦① x 1	399	
MA112	ジョイント(LL) Joint (LL)	①⑥ x 1	368	
MA113	シャシージョイントセット Chassis Joint Set	⑩④ x 1 ⑦③ x 4	630	
MA114	モーター(モンスター550) Motor (Monster 550)	⑦① x 1	1365	

品番 No.	パーツ名 Part Names	内容(キーNo.と入数) Quantity	★定価 (税込)	★発送 手数料
BS19	フロントハブ Front Hub	⑩⑧ ⑩⑩ x 1	473	210 一律 (税込)
BS45	スイングシャフト Swingshaft	⑪⑫ x 2	525	
BS46	6.8mmボール 6.8mm Ball	⑫① x 10	263	
BS53	シム Shim	⑪① ⑫① x 4	367	
BS107	ベベルシャフト Bevel Shaft	⑨ x 6	578	
BSW77	アジャスターカラー Adjuster Collar	③③ x 2 (6種類入) (6 types.)	525	
FM29	ボディピン Body Pin	⑫⑥ x 10	158	
FM185	ジョイント Joint	⑤⑤ x 2	630	
FM352	クラッチスプリング Clutch Spring	⑥⑤ x 1	315	
IF7	ナックルアームカラー Knuckle Arm Collar	⑪① x 4	840	
IF30-1	デフケースパッキン Differential Case Packing	⑮ x 5	473	
IF39	2.6x14mmシャフト 2.6x14mm Shaft	④ x 10	189	
IF101	デフシャフトセット Differential Shaft Set	⑧ ⑫① x 2	788	
IF102	デフベベルセット Differential Bevel Set	② x 2 ⑩ ⑪ x 4	420	
IF103	デフケース Differential Case	① ⑮ x 1	525	
IF143	センターシャフト(リア) Center Shaft (Rear)	⑮⑧ x 1	473	
LA43	5.8mmボールエンド 5.8mm Ball End	③⑦ x 12	315	
ORG06	シリコンOリング(P6/オレンジ) Silicone O-ring (P6/Orange)	⑥ x 10	315	
OT36	2.6mmピロボール 2.6mm Pillow Ball	⑦⑧ x 10	368	
1284	5.8mmピロボール 5.8mm Pillow Ball	③⑥ x 8	210	
1296	6.8mmボールエンド 6.8mm Ball End	⑮⑨ x 12	420	
1700 KP/KY	蛍光ストラップ(S) Fluorescent Strap (S)	⑨⑤ x 18	(各)189	
1708	カラーアンテナ(黒キャップ付) Color Antenna (Black Cap)	⑨① x 4	525	
92638	スナップピン Snap Pin	⑨③ x 10	210	
96441	両面テープ Double-sided Tape	⑨① x 1	315	
BRG005	シールドベアリング(8x16x5) Shield Bearing (8x16x5)	⑤ x 2	683	
BRG006	シールドベアリング(6x12x4) Shield Bearing (6x12x4)	⑤⑥ x 2	1050	

キットの部品の一部にはスペアパーツとして販売していない物があります。  
京商ではオプションパーツを販売していますのでお買い求めください。  
Some of the parts included are not available as spare parts. Purchase  
optional parts instead.

# オプションパーツ    OPTIONAL PARTS



★ FOR JAPANESE MARKET ONLY.



品番 No.	パーツ名 Part Names	内容 (キーNo. と入数) Quantity	★定価 (税込)	★発送 手数料
MA031	ボディセット(マッドアーマー) Body Set (MAD ARMOUR)	ボディ × 1    マスクシール × 1 Body    Masking Sheet	3360	210 一律 (税込)
MA031-01	デカール(マッドアーマー) Decal Set (MAD ARMOUR)	デカール × 1 Decals	1155	
MAW050-17	アルミピニオンギヤ (17T) Aluminum Pinion Gear (17T)	軽量アルミ製 Light weight, Aluminium	420	
MAW050-19	アルミピニオンギヤ (19T) Aluminum Pinion Gear (19T)	軽量アルミ製 Light weight, Aluminium	420	
MAW050-20	アルミピニオンギヤ (20T) Aluminum Pinion Gear (20T)	軽量アルミ製 Light weight, Aluminium	420	
MAT001	タイヤ(ツインリブ) Tire (Twin Rib)		2835	
MAW002B	ハードポリッシュサイドプレート Hard Polish Side Plate		3255	
MAW005	ウルトラソフトスプリング Ultra Soft Spring	ダブルダンパー用スプリング 4本入 Spring Set for Double Damper (4 pcs.)	1260	
MAW006	SPステアリングロッドセット Special Steering Rod Set	アルミ製強化型 (1台分) Hard Aluminum Type (complete set).	1050	
MAW009	アルミステアリングクランク Aluminum Seering Crank	アルミ削り出し 1台分 Aluminum made (complete set).	2730	
BSW73	ターボビッグダンパー(L) Turbo Big Shock (L)		3990	
IF137-1	防振ゴム Anti-Vibration Rubber		210	
W0142	アルミカラー Aluminum Collar		473	
W0141V	3x6mmテーパワッシャー 3x6mm Tapered Washer	セットで使用 Use Together	473	
1128	3x25mmキャップビス 3x25mm Cap Screw		210	
1174	3mmフランジナット 3mm Flanged Nut		210	
1178	3mmナイロンナット 3mm Nylon Nut		210	
IF21	ドライブベベルギヤ (13T) Drive Bevel Gear (13T)	セットで使用 Use Together	1260	
IF106	38mmベベルギヤ (43T) 38mm Bevel Gear (43T)		2625	
IFW33BL	スプリング(L) ブルー・ミディアム Spring (L) Blue ¥ Medium	2個入 2 pcs.	945	
IFW33GR	スプリング(L) グリーン・ソフト Spring (L) Green ¥ Soft	2個入 2 pcs.	945	
IFW33R	スプリング(L) レッド・スーパーソフト Spring (L) Red ¥ Super Soft	2個入 2 pcs.	945	
IFW33W	スプリング(L) ホワイト・ハード Spring (L) White ¥ Hard	2個入 2 pcs.	945	
IFW45	ユニバーサルセンターシャフト(ワイドR) Universal Center Shaft (Wide R)	⑤⑤、⑩⑩と交換。 instead of ⑤⑤、⑩⑩.	1890	
IFW117	LSDギヤセット TCD Gear Set		7875	
IFW117-01	LSDギヤオイル TCD Gear Oil	LSDギヤ専用オイル For TCD Gear.	525	
IFW118	LSDファイナルギヤセット TCD Final Gear Set	LSDギヤとデフケース、 ファイナルベベルギヤのセット Includes TCD Gear Set, Diff. Case and Final Bevel Gear (complete differential).	10500	





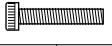

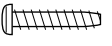
品番 No.	パーツ名 Part Names	内容 (キーNo. と入数) Quantity	★定価 (税込)	★発送 手数料
W0201	5.8mmスチールボール 5.8mm Steel Ball		735	210 一律 (税込)
W0141	3mmテーパワッシャー 3mm Tapered Washer		473	
W0146	3mmサラワッシャー 3mm Flat Head Washer		525	
W0146G	3mmサラワッシャー(金) 3mm Flat Head Washer (Gold)		525	
1776	ピットボックス Pit Box	サイズ / 420x240x330mm Size / 420x240x330mm	7140	
1829	ラウンドカッター&サンダー Hobby Shears & Sander	曲線部分のボディカットが容易 Handy tool for round cut.	1050	
71221	7.2Vスポーツパワー3000 Ni-MHバッテリー 7.2V Sports Power 3000 Ni-MH Battery	大容量ニッケル水素バッテリー Large capacity Ni-MH Battery.	3675	
71901	7.2Vスポーツパワー2000 7.2V Sports Power 2000	ニカドバッテリー Ni-Cd battery	2100	
80311	スペシャルテーパリーマー Special Taper Reamer	ボディの穴開けに最適 Best tool for holing bodies.	1890	
92201	LSDギヤオイル TCD Gear Oil		1260	
94402	ロックタイト(中強度) Loctite (medium strength)	ネジの緩み防止 Screw cement.	945	
96152	シリコンシール Silicone Seal		840	
96154	KYOSHOスペシャルグルー(14g) KTOSHO Special Glue (14g)	瞬間接着剤 Instant Glue	735	
96155	KTOSHOスペシャルプライマー(220ml) KTOSHO Special Primer (220ml)		2100	
96162	リングギヤグリス Ring Gear Grease		420	
96405	パワークリーナー Power Cleaner		840	
96625	SPベアリングリキッド Special Bearing Liquid	ベアリング本来の性能を発揮 Retrieves potentiality of Bearing.	1050	
96981	モリブデングリスプレー Molybdenum Coat		1680	
695101	ナイフエッジリーマー Knife Edge Reamer	ボディ等の穴あけ加工に最適 To drill holes of the body.	2100	

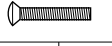
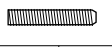
# ビス・ナット類 SCREW・NUT etc.

★ FOR JAPANESE MARKET ONLY.

品番 No.	サイズ (mm) Size (mm)	入数 (各) QUANTITY
 <b>ナベビス</b> Round Head Screw ★ 200		
1101	2x6・2x8・2x10・2x15	5 each
1102	2.6x8・2.6x10・2.6x12・2.6x14	5 each
1103	3x4・3x6・3x8・3x10・3x12	5 each
1104	3x14・3x16・3x18・3x20	5 each
1105	4x6・4x8・4x10・4x12	5 each
1106	3x22・3x24・3x26・3x28	5 each
 <b>バインドビス</b> Bind Screw ★ 200		
1110	2.6x4・2.6x6・2.6x8・2.6x12	5 each
1111	3x4・3x6・3x8・3x10・3x12	5 each
1112	3x14・3x16・3x18・3x20	5 each
1113	4x6・4x8・4x10・4x12	5 each
1114	3x22・3x25・3x28・3x30	5 each
1115	4x15・4x18・4x20・4x22	5 each
 <b>サラビス</b> Flat Head Screw ★ 200		
1118	2.6x8・2.6x10・2.6x12・2.6x14	5 each
1119	3x6・3x8・3x10・3x12	5 each
1120	3x14・3x16・3x18・3x20	5 each
1121	4x8・4x10・4x15・4x20	5 each
1122	3x22・3x24・3x26・3x28	5 each
1123	3x30・3x32・3x34・3x35	5 each
 <b>キャップビス</b> Cap Screw ★ 200		
1124	2x8・2x10・2x12・2x14	2 each
1125	2.6x8・2.6x10・2.6x12・2.6x14	2 each
1126	3x8・3x10・3x12・3x14	2 each
1127	3x15・3x16・3x18・3x20	2 each
1128	3x25・3x30・3x35・3x40	2 each
1129	4x10・4x15・4x20	2 each
1130	4x25・4x28・4x30	2 each
1131	4x35・4x40・4x45	2 each

品番 No.	サイズ (mm) Size (mm)	入数 (各) QUANTITY
 <b>ナベタッピングビス</b> Round Head Self-Tapping Screw ★ 200		
1132	2x4・2x6・2x8・2x10	5 each
1133	2.6x6・2.6x8・2.6x10・2.6x12	5 each
1134	3x6・3x8・3x10・3x12・3x14	5 each
1135	3x15・3x16・3x18・3x20	5 each
1136	3x25・3x30・3x35	5 each
1137	2.6x14・2.6x15・2.6x16・2.6x18	5 each
 <b>バインドタッピングビス</b> Bind Head Self-Tapping Screw ★ 200		
1140	2.6x6・2.6x8・2.6x10・2.6x12	5 each
1141	3x6・3x8・3x10・3x12・3x14	5 each
1142	3x15・3x16・3x18・3x20	5 each
1143	4x10・4x15・4x18	5 each
 <b>サラタッピングビス</b> Flat Head Self-Tapping Screw ★ 200		
1147	2.6x6・2.6x8・2.6x10・2.6x12	5 each
1148	3x6・3x8・3x10・3x12・3x14	5 each
1149	3x15・3x16・3x18・3x20	5 each
1150	4x15・4x20・4x25	5 each
 <b>フランジ付キャップビス</b> Flanged Cap Screw ★ 200		
1153	3x6・3x8・3x10	2 each
1154	4x8・4x10・4x12	2 each
 <b>サラ小丸ビス</b> Flat Head Screw ★ 200		
1157	2x8・2x10	10 each
 <b>セットビス</b> Set Screw ★ 200		
1160	3x6・3x12・3x14・3x16	3 each
1161	3x3・3x4・3x5・3x10	3 each
1162	4x4・4x5・4x8・4x12	3 each
1163	5x4・5x5・5x6	3 each
1164	5x30・5x40	3 each

品番 No.	径 mm	入数 (各) QUANTITY
 <b>ナット</b> Nut ★ 200		
1171	2mm・2.6mm	10 each
1172	3mm・4mm	10 each
 <b>フランジ付ナット</b> Flanged Nut ★ 200		
1174	3mm	10 each
1175	4mm	10 each
 <b>ナイロンナット</b> Nylon Nut ★ 200		
1177	2.6mm	5 each
1178	3mm	5 each
1179	4mm	5 each
 <b>フランジ付ナイロンナット</b> Flanged Nylon Nut ★ 200		
1180	4mm	5 each
 <b>ワッシャー</b> Washer ★ 200		
1185	2mm・2.6mm・3mm	10 each
1186	4mm・5mm	10 each
 <b>Eリング</b> E-Clips ★ 150		
1380	E1.5	10 each
1381	E2.0	10 each
1382	E2.5	10 each
1383	E3.0	10 each
1384	E4.0	10 each
1385	E5.0	10 each
1386	E6.0	10 each
1387	E7.0	6 each
1390	E10.0	6 each

※ここに明記された以外のビス、ナット等は『ユーザー相談室』にお問い合わせください。

# オイル類 Oil

★ FOR JAPANESE MARKET ONLY.

品番 No.	パーツ名 Part Names	内容(キ-No.と入数) Qty.	★定価 (税込)	★発送手数料
SIL0100	シリコンオイル (100) Silicone Oil (100)	ダンパー用 for shocks.	各630	210 一律 (税込)
SIL0150	シリコンオイル (150) Silicone Oil (150)			
SIL0200	シリコンオイル (200) Silicone Oil (200)			
SIL0250	シリコンオイル (250) Silicone Oil (250)			
SIL0300	シリコンオイル (300) Silicone Oil (300)			
SIL0350	シリコンオイル (350) Silicone Oil (350)			
SIL0400	シリコンオイル (400) Silicone Oil (400)			
SIL0450	シリコンオイル (450) Silicone Oil (450)			
SIL0500	シリコンオイル (500) Silicone Oil (500)			
SIL0550	シリコンオイル (550) Silicone Oil (550)			

品番 No.	パーツ名 Part Names	内容(キ-No.と入数) Qty.	★定価 (税込)	★発送手数料	
SIL0600	シリコンオイル (600) Silicone Oil (600)	ダンパー用 for shocks.	各630	210 一律 (税込)	
SIL0700	シリコンオイル (700) Silicone Oil (700)				
SIL0800	シリコンオイル (800) Silicone Oil (800)				
SIL0900	シリコンオイル (900) Silicone Oil (900)				
SIL1000	シリコンオイル (1000) Silicone Oil (1000)				
SIL1100	シリコンオイル (1100) Silicone Oil (1100)				
SIL1200	シリコンオイル (1200) Silicone Oil (1200)				
SIL1300	シリコンオイル (1300) Silicone Oil (1300)				
SIL2000	シリコンオイル (2000) Silicone Oil (2000)				デフ用 for diffs.
SIL3000	シリコンオイル (3000) Silicone Oil (3000)				

品番 No.	パーツ名 Part Names	内容(キ-No.と入数) Qty.	★定価 (税込)	★発送手数料
SIL4000	シリコンオイル (4000) Silicone Oil (4000)	デフ用 for diffs.	各630	210 一律 (税込)
SIL5000	シリコンオイル (5000) Silicone Oil (5000)			
SIL6000	シリコンオイル (6000) Silicone Oil (6000)			
SIL7000	シリコンオイル (7000) Silicone Oil (7000)			
SIL10000	シリコンオイル (10000) Silicone Oil (10000)			
SIL20000	シリコンオイル (20000) Silicone Oil (20000)			
SIL30000	シリコンオイル (30000) Silicone Oil (30000)			
SIL40000	シリコンオイル (40000) Silicone Oil (40000)			
SIL50000	シリコンオイル (50000) Silicone Oil (50000)			
SIL100000	シリコンオイル (100000) Silicone Oil (100000)			



京商ホームページ  
<http://www.kyosho.co.jp/>

メーカー指定の純正部品を使用して  
安全にR/Cを楽しみましょう。

京商株式会社

〒243-0034 神奈川県厚木市船子153

●ユーザー相談室直通電話 046-229-4115

お問い合わせは：月曜～金曜(祝祭日を除く) 10：00～18：00

61920312-1 PRINTED IN JAPAN