

※ご使用前にこの説明書を良くお読みになり十分に理解してください。
Before commencing assembly, please read these instructions thoroughly.
Bitte lesen Sie die Anweisungen vor Gebrauch genau durch!
Veuillez attentivement lire les instructions avant l'emploi!
Lea cuidadosamente este manual de instrucciones antes de comenzar el montaje

KYOSHO[®]
THE FINEST RADIO CONTROL MODELS

MEGA FORCE
MEGA FORCE



**RADIO CONTROLLED
.15 ENGINE POWERED
MONSTER TRUCK**

INSTRUCTION MANUAL
メガフォース 組立/取扱説明書



安全のための注意事項

この無線操縦模型は玩具ではありません!

- この商品は高い性能を発揮するように設計されています。組立てに不慣れな方は、模型を良く知っている人にアドバイスをうけて確実に組立ててください。



SAFETY PRECAUTIONS

This radio control model is not a toy!

- First-time builders should seek the advice of experienced modellers before commencing assembly and if they do not fully understand any part of the construction.
- Assemble this kit only in places out of children's reach!
- Take enough safety precautions prior to operating this model. You are responsible for this model's assembly and safe operation!
- Always keep this instruction manual ready at hand for quick reference, even after completing the assembly.



ACHTUNG!

Dieses Modell ist kein Spielzeug!

- Anfänger sollten möglichst Rat bei Modellbaukundigen einholen, um das Modell richtig zusammenzubauen und gefahrlos bedienen zu können.
- Bauen Sie dieses Modell nur außer Reichweite von Kindern zusammen!
- Treffen Sie genügend Sicherheitsvorkehrungen, bevor Sie Ihr Modell bedienen! Sie alleine tragen die Verantwortung für Ihr Modell und dessen gefahrlose Bedienung!



ATTENTION!

Ce modèle n'est pas un jouet!

- Si vous êtes débutant dans le modèle réduit, prenez conseils auprès de modélistes confirmés afin d'utiliser votre modèle dans des conditions optimales.
- Assemblez ce kit en dehors de la portée de jeunes enfants!
- Prenez des précautions lors de l'utilisation. Vous seul êtes responsable des évolutions de votre modèle. La société KYOSHO ou son distributeur ne peuvent en aucun cas être tenus responsables des accidents pouvant survenir lors de l'utilisation de ce modèle!



PRECAUCIONES DE SEGURIDAD

Este modelo R/C no es un juguete

- Los no iniciados en este hobby deberán ser aconsejados por expertos antes de comenzar el montaje de este modelo.
- Realice el montaje en un lugar fuera del alcance de los niños.
- Siempre extreme las medidas de seguridad. Usted es el único responsable del funcionamiento de su modelo.
- Mantenga este manual siempre a mano

安全のための注意事項 / SAFETY PRECAUTIONS / Sicherheitshinweise /
PRECAUTIONS D'EMPLOIS / Precauciones de seguridad

- メガフォースは、本格的な無線操縦模型です。玩具ではありません！

MEGA FORCE is a radio control model, not a toy!

Überprüfen Sie Ihr Fahrzeug auf mögliche Beschädigungen nach dem Betrieb!

Ce modèle réduit n'est pas un jouet !

Su MEGA FORCE es un modelo de Radio Control, no es un juguete

- メガフォースを楽しむために、走行前の組立てや、走行後のメンテナンス、オプションの交換などをおこないます。
In order to enjoy running the MEGA FORCE, you need to finish assembly before operation.

Do routine maintenance work after operation. Replacement parts and option parts are available separately.

Vor dem Betrieb, muß das Modell gemäß dieser Anleitung montiert werden. Überprüfen Sie das Modell auf Beschädigungen nach dem Fahrbetrieb. Ersatz- und Tuningteile können über den Fachhandel bezogen werden.

Assembler votre MEGA FORCE avant de l'utiliser. Effectuer une maintenance de votre MEGA FORCE après chaque utilisation. Consulter la liste des options et pièces de rechange à la fin de la notice.

Para poder disfrutar de su MEGA FORCE deberá completar el montaje antes de ponerlo en marcha.

- アルカリ乾電池や充電式の電池は、使い方を誤ると大きな電流が流れ、発熱や液（電解液）漏れの可能性があります。

Improper usage with Alkaline cells or rechargeable batteries may damage the electronics for the car or the radio.

Entfernen Sie die Batterien aus Fahrzeug und Sender nach dem Fahrbetrieb!

L'utilisation de piles ou batteries défectueuses peut causer des dommages à l'électronique de la voiture ou la radio.

Un uso indebido de las baterías recargables podrían dañar el equipo de radio.

メガフォースを安全に取扱うために下記の事項を、必ずお守りください。

In order to operate MEGA FORCE safely, be sure to adhere to the following:

Beachten Sie die folgenden Sicherheitshinweise

RESPECTER LES CONSIGNES DE SECURITE SUIVANTES :

Respete los siguientes consejos de seguridad:



警告

Warning !

Achtung !

Attention !

Aviso !

*この説明を守らないと生命や身体に重大な被害が発生する可能性がある危険を示します。

*This shows you possibility of significant damage to life and/or body if the following explanations are not adhered.

*Beachten Sie bitte die folgenden Hinweise.

*Problèmes et dommages possibles dans le cas du non respect des consignes de sécurité.

*Le indica la posibilidad de sufrir un accidente si no sigue los consejos.



- ▶組立て前に必ず説明書を最後までお読みください。また、組立てに不慣れな方は、模型を良く知っている人にアドバイスを受け確実に組立ててください。

Be sure to read thoroughly the manual before you begin. First-time builders should seek advice from people having building experience in order to assemble the model correctly.

Befolgen Sie exakt die Anweisungen in dieser Anleitung.

Lire attentivement la notice de montage. Pour les débutants il est

recommandé de s'encadrer d'une personne expérimentée afin

d'assembler correctement votre MEGA FORCE.

Asegúrese de leer enteramente el manual antes de empezar.

Los principiantes en este hobby deberán pedir consejo a expertos

antes de comenzar el montaje.

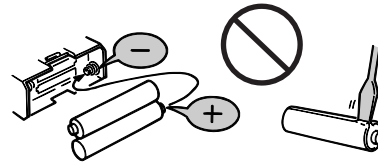

- ▶電池は逆接続・分解は絶対にしないでください。破損や液漏れなどの原因になります。

Never reverse connection/disassemble the battery. This may lead to damage and leakage.

Batterien / Akkus nicht verpolt einsetzen!

Ne jamais ouvrir les batteries ou inverser les connecteurs sous peine de court-circuit pouvant entraîner de sérieux dommages.

Coloque las pilas/baterías respetando siempre la polaridad indicada.

Nunca intente desmontarlas.



- ▶小さな部品や、とがった部品がありますので、十分注意してください。また、小さなお子様のいる場所での作業・保管はさけてください。As the product includes small and sharp parts, assemble and store this product only in places out of the reach of children.

Nicht in Kinderhände gelangen lassen!

L'assemblage de votre MEGA FORCE doit être fait à l'écart des jeunes enfants. Garder hors de porté des enfants les pièces de votre MEGA FORCE.

Realice el montaje fuera del alcance de los niños ya que su kit contiene piezas pequeñas.

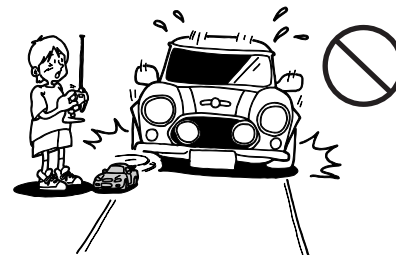

- ▶車道・人ごみ・幼児の近くでは走行させないでください。事故の原因となります。

Do not operate the model on public roads, in crowded places and near infant it may cause accidents.

Lassen Sie das Modell niemals auf öffentlichen Straßen fahren.

Utiliser votre MEGA FORCE à l'écart du public et de la circulation automobile.

No ruede su modelo en calles, carreteras, lugares públicos ni cerca de colegios ya que podría ocasionar un accidente.



注意

Cautions !

Achtung !

Attention !

Precaución

*この説明を守らないと軽傷程度の被害または、物損事故が発生する恐れがあります。

*This shows you possibility of minor injury and/or damage of material property if the following explanations are not adhered.

*Beachten Sie bitte die folgenden Hinweise.

*Les dessins ci-dessous vous montrent les précautions d'emploi à prendre afin d'utiliser sans risque votre MEGA FORCE.

*Le indica la posibilidad de accidentes y daños materiales si no sigue los siguientes consejos.



- ▶ カッターやニッパー、ドライバーなど工具の取り扱いには十分注意してください。
Cutters, nippers and screwdrivers need careful handling.
Vorsicht im Umgang mit Werkzeug!
Utiliser avec précaution cutters, ciseaux, tournevis ou poinçons dans les phases de montage ou d'entretien de votre MEGA FORCE.
Maneje las herramientas, cuchilla, destornilladores, etc... con precaución.



- ▶ 塗装する場合は室内の換気に十分注意し、作業を行ってください。
Painting must be done only in a well-ventilated area.
Lackieren Sie die Karosserie nur an einem gut belüfteten Ort!
L'utilisation de peinture, le cas échéant doit s'effectuer dans un lieu ventilé.
Realice el pintado en una zona con buena ventilación.

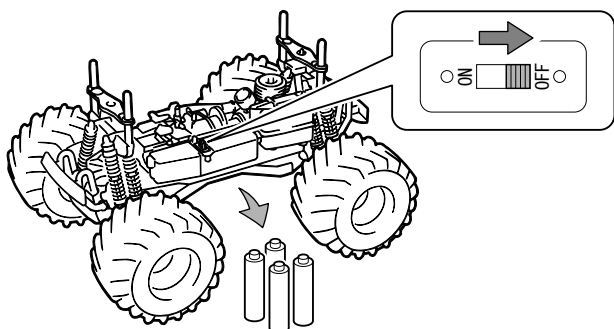

- ▶ 走行後や、走行させない時は必ず電源スイッチをOFFにし、車体と送信機の電池を取り外してください。誤作動や電池の発熱・液漏れなど危険な場合があります。
When not using the model, always switch off the receiver and transmitter. Furthermore, disconnect the batteries and remove them from the model and the transmitter. This may be dangerous such as overheat and leakage.
Nach dem Fahrbetrieb die Batterien / Akkus aus Sender und Modell entfernen!
Lorsque vous n'utilisez plus votre MEGA FORCE éteindre le récepteur puis le l'émetteur. Retirer ensuite les batteries de votre radio et de votre MEGA FORCE puis les entreposer à l'écart des enfants et de toutes sources de chaleur ou d'humidité.
Cuando no vaya a utilizar el modelo, desconecte el receptor y luego la emisora. Retire las pilas del compartimento y también las de la emisora.



- ▶ 同じ周波数の近くでは走行させないでください。混信によりコントロール不能で暴走の原因になります。Never share the same frequency with somebody else at the same time. Radio signals will be mixed and you will lose control of your model. This may lead to accidents.
Sprechen Sie Ihre Frequenzen mit anderen Piloten ab!
Toujours se renseigner sur les fréquences radios utiliser par les autres utilisateurs afin d'éviter tout incident.
Compruebe siempre las frecuencias antes de empezar a rodar. Si hubiera otro modelista utilizando la misma frecuencia que usted, podría perder el control de su modelo causando un serio accidente.

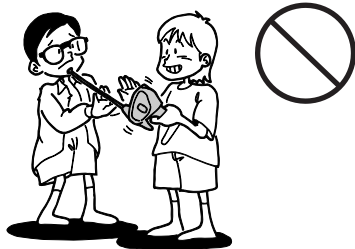

- ▶ アンテナの先端でケガをする恐れがありますので顔付近に近づけたりしないでください。
As the front end of the antenna may be dangerous, do not aim it toward faces.
Vorsicht mit der Antennenspitze, Verletzungsgefahr!
Faire attention à ce que l'antenne de votre radio ne blesse personne.
La antena de la emisora extendida puede ser peligrosa.
Manténgala siempre alejada de las caras de las personas.

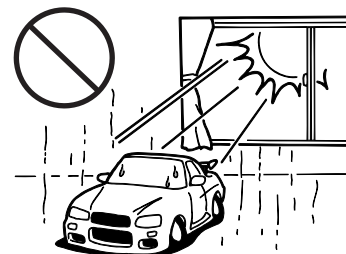

- ▶ 温度の高くなる場所や湿度の高い場所などは長期間の保管はしないでください。
Do not store this model in a high-temperature/humidity area or in direct sunlight.
Modell nicht direkter Sonneneinstrahlung aussetzen!
Ne pas exposer votre MEGA FORCE à l'humidité ou une source de chaleur trop importante.
No guarde su modelo en ambientes muy calurosos o muy húmedos.



次のような時、場所では走らせない。思わぬ事故の原因になります。

WARNING: Do NOT operate the model in the following places and situations: (Non-observance may lead to accidents!)

VORSICHT: Bedienen Sie Ihr Modell niemals an folgenden Orten und unter folgenden Umständen!

ATTENTION: N'utilisez pas votre modèle dans les endroits suivants!

AVISO: NO utilice su modelo en los lugares y condiciones indicados (El no seguimiento podría ocasionar un accidente)

● 走行させてはいけない場所。

1. 自動車道路。
2. 小さな子供のそば、人の多いところ。
3. 民家の近く、公園など。
4. 室内、せまいところ。

※人にケガをさせる原因になります。また、物をこわしたり、他人の迷惑になります。

● プロポ関係の電池残量が少ない時。

電池が減ってくるとコントロールができなくなり、暴走や衝突の原因になります。

● 近くで無線操縦模型を楽しんでいる人がいる。同じバンドでの同時走行はできません。コントロールができなくなり、暴走や衝突の原因になります。

● 車の動きがおかしい?? とき

すぐに走行を中止して原因を調べてください。原因不明のまま走行させると、思わぬ故障や事故の原因になります。

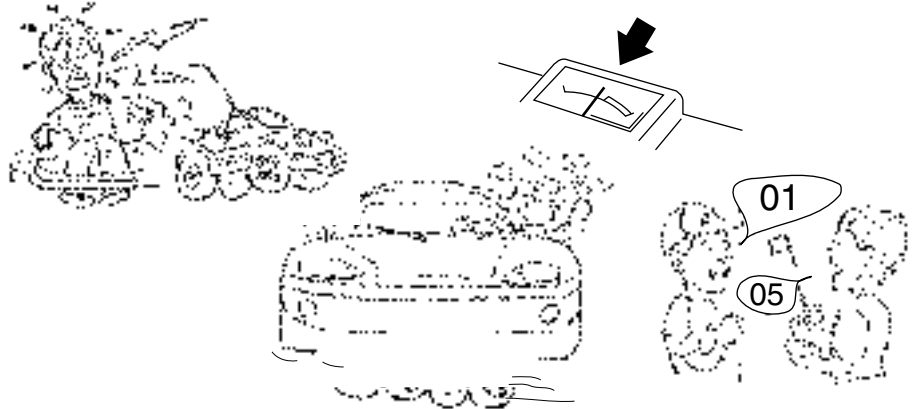

Operate your model **ONLY** in spacious areas with no people around! Do **NOT** operate it:

1. on roads!
2. in places where children and many people gather!
3. in residential districts and parks!
4. indoors and in limited space!

* Non-observance may account for personal injury and property damage!

Always check the radio batteries!

With weak dry batteries, transmission and reception of the radio fall off. You may lose control of your model when operating it under such condition. This may also lead to serious accidents!

Keep in mind that people around you may also operate a radio control model!

NEVER share the same frequency with somebody else at the same time! Signals will be mixed and you will lose control of your model. This may lead to accidents!

When the model is behaving strangely . . .

Immediately stop the model and check the reason. As long as the problem is not cleared, do **NOT** operate it! This may lead to further trouble and unforeseen acci-

Bedienen Sie Ihr Modell **nur** an sicheren und geräumigen Orten. Bedienen Sie es **niemals**:

1. auf öffentlichen Straßen!
2. dort, wo sich Leute und Kleinkinder aufhalten!
3. in Wohngebieten und Parks!
4. in engen, begrenzten Orten oder in Räumen!

* Nichtbeachtung kann Verletzung von Personen

Überprüfen Sie die Batterien der RC-Anlage!

Sobald die Batterien nachlassen, lassen auch das Sende- und Empfangsvermögen nach. Die Bedienung Ihres Modelles mit schwachen Batterien kann zum Ver-lust Ihres Modelles und schweren Unfällen führen!

Bedenken Sie, daß auch andere in Ihrer Umgebung ein ferngesteuertes Modell bedienen könnten!

Stellen Sie sicher, daß **niemand** zur selben Zeit die-selbe Frequenz in Ihrer Umgebung benutzt! Das kann zum Ver-lust Ihres Model--les sowie zu schweren Unfällen

Wenn Ihr Modell nicht normal funktioniert, . . .

Unterbrechen Sie die Bedienung augenblicklich und untersuchen Sie die Ursache. Solange sie nicht geklärt ist, bedienen Sie **niemals** Ihr Modell! Das könn-te schwere Unfälle zur Folge haben!

Pour éviter tout accident, n'utilisez jamais votre **modèle** :

1. à proximité de routes!
2. dans un endroit avec des enfants et promeneurs!
3. à proximité de résidences, d'écoles et d'hôpitaux!
4. à l'intérieur ou dans un endroit étroit!

* Ne pas respecter ces consignes peut entraîner la perte de votre modèle et avoir des conséquences fatales.

Quand les piles de la radio sont déchargées:

Si les piles sont insuffisamment chargées, l'émission et la réception de la radio deviennent faibles. L'utilisation de votre modèle avec des piles insuffisamment chargées peut entraîner la perte de votre modèle ainsi que des accidents graves!

Assurez-vous que personne n'utilise votre fréquence au même instant!

N'utilisez **jamais** la même fréquence que quelqu'un d'autre. Cela pourrait entraîner la perte de votre modèle ainsi que des accidents graves!

Quand le fonctionnement de votre modèle est étrange:

Arrêtez immédiatement votre modèle et trouvez la cause. Sinon, vous risquez la perte de votre modèle ainsi que des accidents graves!

Maneje su modelo **SOLO** en espacios abiertos donde no se congregate gente. NO ruede en:

1. Calles ni carreteras.
2. Lugares donde jueguen niños.
3. En áreas residenciales.
4. En lugares sin ventilación.

* Respete siempre estos consejos.

¡ Compruebe siempre el nivel de carga de las baterías !

Cuando el nivel de carga de las baterías es bajo, la transmisión y recepción de su equipo de radio podría fallar ocasionando la pérdida de control de su modelo. No siga utilizando su modelo hasta haberlas recargado o cambiado por unas nuevas.

Recuerde que puede haber más modelistas utilizando la misma frecuencia que usted.

NUNCA utilice la misma frecuencia que esté siendo utilizada por otro modelista. Las señales podrían mezclarse ocasionando un accidente.

Si el modelo se comporta de forma extraña . . .

Detenga el modelo inmediatamente y compruebe la causa del fallo. **NO** vuelva a utilizar su modelo hasta haber solucionado el problema.



事故やケガ等の危険防止のため、次のことを必ずお守りください。

WARNING: In order to avoid accidents and personal injury, be sure to observe the following:

VORSICHT: Zur Unfall- und Sachschadenvermeidung, beachten Sie bitte auch folgendes:

ATTENTION: Respectez les consignes suivantes afin de faire évoluer votre modèle en toute sécurité:

AVISO: Lea los siguientes consejos para prevenir posibles accidentes.

● 燃料の取扱いの注意。

1. 取扱いは、必ず屋外で。
2. 模型用グロー燃料を必ず使用。
3. 火気には絶対に近づけない。
4. 飲んだり、目に入れたりしない。
5. 保管は、キャップをしっかりと締め、幼児の手の届かない暗所に置く。
6. 使用後の空き缶は、火中に投げ入れない。

● 回転している部分に、指や物などを入れない。

● 走行直後は、エンジン、マフラー周辺は高温になっているので、すぐにはさわらない。



禁止
PROHIBITED
VERBOTEN
DEFENDU
PROHIBIDO



禁止
PROHIBITED
VERBOTEN
DEFENDU
PROHIBIDO

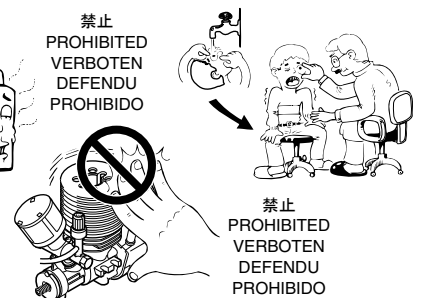

禁止
PROHIBITED
VERBOTEN
DEFENDU
PROHIBIDO

● Handling fuel safely:

1. Handle fuel **only** outdoors!
2. **Only** use glow fuel for radio control models!
3. **Never** use fuel indoors or in places with open fires and sources of heat!
4. **Never** swallow fuel or let it into your eyes!
5. Store fuel **only** in cool, dry and dark places out of children's reach! Tightly shut the cap!
6. Do **not** dispose of empty fuel cans into a fire! There is danger of explosion!

● Do **not** put fingers or any objects inside rotating and moving parts!

● Right after use, do **not** touch the engine and muffler! Danger of burning yourself!

● Zum sicheren Gebrauch von Kraftstoff:

1. Kraftstoff **nur** draußen gebrauchen!
2. **Nur** Kraftstoff für RC-Modelle gebrauchen!
3. Kraftstoff **niemals** drinnen oder in der Nähe von Feuer- und Hitzequellen gebrauchen!
4. Kraftstoff **niemals** schlucken! Vorsicht auch vor Kraftstoffspritzer in die Augen!
5. Kraftstoff **nur** in kühlen, trockenen und dunklen Orten außer Reichweite von Kindern aufbewahren! Sorgfältig verschließen!
6. **Niemals** leere Kanister in ein offenes Feuer werfen! Explosionsgefahr!

● Stecken Sie **niemals** Ihre Finger in bewegende oder sich drehende Teile.

● Nach dem Fahren, fassen Sie **niemals** den Verbrennungsmotor und den Schalldämpfer an! Verbrennungsgefahr!

● Consignes de sécurité:

1. Utiliser **seulement** à l'intérieur!
2. Utiliser **seulement** pour modèles radio-télécom-mandés!
3. **Ne jamais** utiliser à l'intérieur et à proximité d'un feu ou d'une source de chaleur!
4. **Ne jamais** avaler! Attention aux projections dans les yeux!
5. **Toujours** garder dans un endroit frais, sec et sombre hors de portée des enfants! Bien visser le capuchon!
6. **Ne jamais** jeter un bidon vide dans un feu! Danger d'explosion!

● **Ne jamais** mettre vos doigts dans des parties en mouvement!

● Après utilisation, **ne jamais** toucher le moteur et le silencieux! Danger de brûlures!

● Manejo del combustible:

1. Uselo siempre en espacios abiertos.
2. Utilice combustible "Cyclone".
3. **NO** lo utilice en lugares cerrados ni cercanos a fuentes de calor, chispas, etc...
4. **NO** lo trague ni permita que entre en contacto con los ojos.
5. Guárdelo en un lugar seco, fresco y fuera del alcance de los niños.
6. **NO** arroje las latas vacías al fuego.

● **NO** toque las piezas mecánicas mientras estén en funcionamiento.

● **No** toque el motor mientras esté caliente ya que podría quemarse.

セット内容 / Contents / Inhalt / CONTENU DE VOTRE VALISETTE / Contenido

■ PERFEX KT-2 送信機 (コントローラー)
PERFEX KT-2 Transmitter (Controller)
Perfex Fernsteuerung KT-02
PERFEX KT-2 Radiocommande 2 voies
Emisora PERFEX KT-2

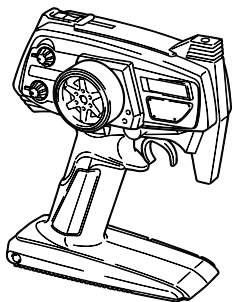

■ 送信アンテナ
Transmitter Antenna
Senderantenne
Antenne radio
Antena emisora



■ 受信アンテナパイプ
Receiver Antenna Pipe
receiver antenna pipe: Antennenhülse
Antenne de réception
Tubo de antena



■ ボディ
Body
Karosserie
Carrosserie
Carrocería

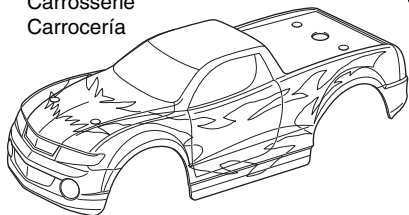

■ ダンパースペーサー
Shock Spacer
Spacer für Stoßdämpfer
Entretoise d'amortisseur
Casquillo Amortiguador

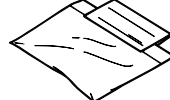

■ 両面テープ
Double-sided Tape
Doppelseitiges Klebeband
Adhésif double face
Cinta adhesiva doble cara

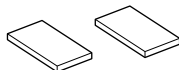

■ デカール
Decal Sheet
Aufkleber
Planche d'autocollant
Hoja de adhesivos

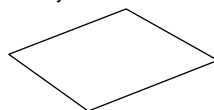

■ シャシー (車体)
Chassis
Chassis
Chassis
Chasis

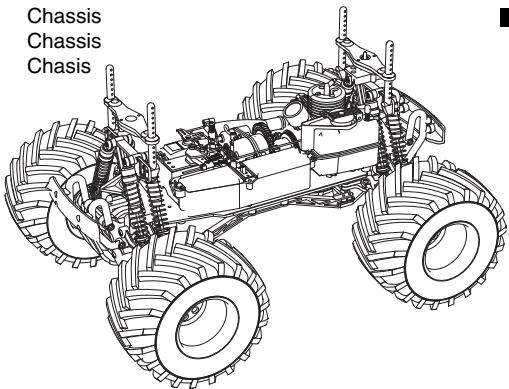

■ コネクターユニット
Connector Unit
Kontaktbrücke
Unité de connexion
Unidad conexión

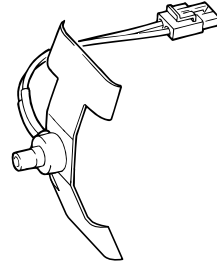

■ ビスセット
Screw Set
Schrauben Satz
Kit visserie
Tornillos

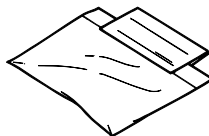

セットに入っている工具
TOOLS INCLUDED
GELIEFERTE WERKZEUGE
OUTILS FOURNIS
HERRAMIENTAS INCLUIDAS

■ 六角レンチ (1.5mm, 2mm, 2.5mm)
Hex Wrench (1.5mm, 2mm, 2.5mm)
Sechskantschlüssel (1.5mm, 2mm, 2.5mm)
Clé allen (1.5mm, 2mm, 2.5mm)
Llaves allen (1.5mm, 2mm, 2.5mm)

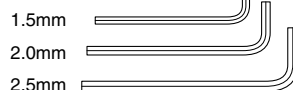

■ 十字レンチ
Cross Wrench
Kreuzschlüssel
Clé en croix
Llave de cruz

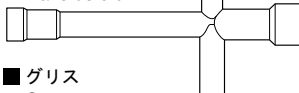

■ グリス
Grease
Fett
Graisse
Grasa

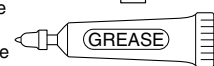

セットの他に必要な物 / Required Additional / Erforderliches Werkzeug / OUTILS NECESSAIRES (NON INCLUS !) / Equipo Necesario

電動スターターを使用する為、組立/取扱説明書に示した他に7.2V-1200mAh~3000mAhのバッテリーとそのバッテリーに適合する充電器が必要です。
※ブースターコード(プラグヒーター)等は必要ありません。

With the use of an electric starter, you need a 7.2V-1200mAh~3000mAh battery and a charger compatible with the battery in addition to what is required in the assembly instruction.

Für den Betrieb des Elektrostarters ist ein 7,2V Akku mit 1.200 bis 3.000mAh erforderlich. Zusätzlich wird ein passendes Ladegerät für den Akku benötigt.

Pour utiliser votre démarreur électrique, vous devez vous procurer une batterie 7,2V - 1500mAh (minimum) ainsi qu'un chargeur de batterie

Al utilizar un arrancador eléctrico, necesitará una batería 7.2V-1200mAh~3000mAh y un cargador para cargar esta batería.

No.71901

■ 7.2V スポーツパワー2000 バッテリー
7.2V Sports Power BATTERY



No.71501

■ DCクイックチャージャーIII
DC QUICK CHARGER III

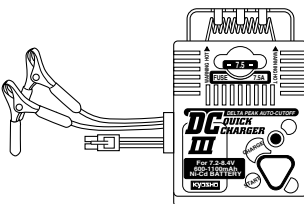

No.72921

■ ACクイックチャージャーIII

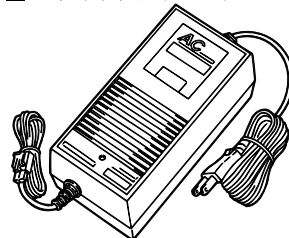

(Japanese market only)

■ ビニールテープ
Tape

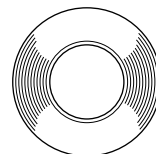

No.71901

■ グロー燃料、燃料ポンプ
Glow Fuel & Fuel Pump
Kraftstoff & Tankflasche
Carburant & Pipette
Combustible y Biberón

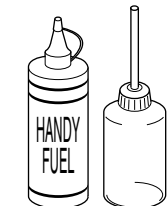

警告
WARNING
VORSICHT
ATTENTION
AVISO

▶ ガソリンや灯油は使用禁止。
Never use gasoline and kerosene!
Verwenden Sie niemals handelsübliches Benzin und Diesel!
N'utilisez jamais ni de l'essence ni du gasoil!
Nunca utilice gasolina ni otros combustibles!

< 車体用 >
< For Car >
< Für das Auto >
< Pour la voiture >
< Para el coche >

■ 6V-600mAh
ニカドバッテリー
Ni-Cd Battery

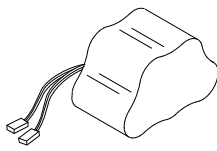

< 送信機用 >
< For Transmitter >
< Für den Sender >
< Pour la radiocommande >
< Para la emisora >

■ 単3アルカリ乾電池.....4本
AA Alkaline Dry Batteries
4 pieces
4 St. AA Trockenbatterien
4 batteries de type R6 pour votre radiocommande
4 Pilas alcalinas AA

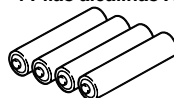

■ 単3アルカリ乾電池.....8本
AA Alkaline Dry Batteries
8 pieces
8 St. AA Trockenbatterien
8 batteries de type R6 pour votre radiocommande
8 Pilas alcalinas AA

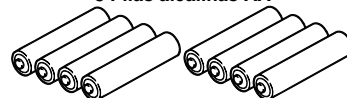

送信機の準備 / Transmitter Preparation / Der Sender / PREPARATION RADIO / Preparación Equipo R/C

各部の説明

Functional Explanations

Die Funktionen

Les fonctions de votre radiocommande :

Funciones

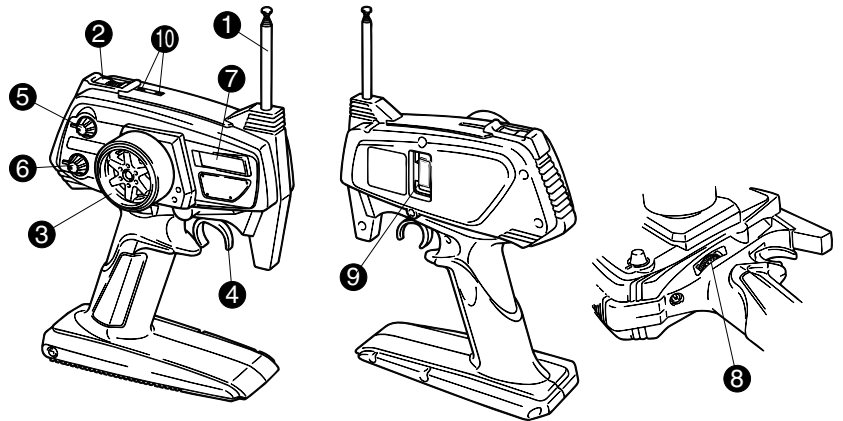

1 送信アンテナ / Transmitter Antenna / Senderantenne / L'antenne radio / Antena Emisora

電波を発信します。

To transmit radio waves

Zur Abstrahlung der Sendeleistung

Permet l'émission des commandes vers le récepteurs

Emite las ondas

2 電源スイッチ / Power Switch / Schalter / Intérupteur ON/OFF / Interruptor

電源のON, OFFをします。

To switch ON/OFF the Power

Ein- / Ausschalter für Sender

Permet d'éteindre et d'allumer votre radio

Para conectar y desconectar la emisora

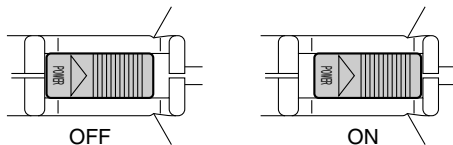

3 ステアリングホイール / Steering Wheel / Lenkrad / Volant de direction / Volante de Dirección

左右のコントロールをします。

To control steering right/left directions

A. Neutral B. Left C. Right

Zur Steuerung der Lenkung,

A=neutral; B=links; C=rechts

Permet le contrôle de direction

droite/gauche de votre modèle.

A. Neutre B. Gauche C. Droite

Para girar a la derecha/izquierda

A. Neutral B. Izquierda C. Derecha

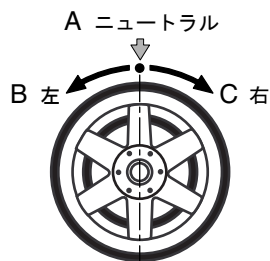

4 スロットルトリガー / Throttle Trigger / Gashebel / Gachette de gaz / Gatillo de Gas

前進・後進のコントロールをします。

To control forward speed and reverse speed A. Neutral B. Forward C. Reverse

Zur Steuerung des Elektromotors, A=neutral; B=vorwärts; C=rückwärts

Permet le contrôle de la vitesse (avant/arrière)

A. Neutre B. Marche avant C. Marche arrière

Para controlar la marcha adelante y atrás.

A. Neutral B. Adelante C. Atrás

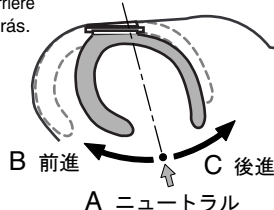

5 ステアリングトリム / Steering Trim / Trimmung für Lenkung / Trim de direction / Trim Dirección

ニュートラル位置の微調整をします。

To precisely adjust the neutral position

Zur Justierung der Neutrallage

Permet d'ajuster avec précision la position du neutre

Para ajustar la posición neutral de la dirección

6 スロットルトリム / Throttle Trim / Trimmung für Gas / Trim de gaz / Trim Gas

ニュートラル位置の微調整をします。

To precisely adjust the neutral position

Zur Justierung der Neutrallage

Permet d'ajuster avec précision la position du neutre

Para ajustar la posición neutral

7 LEDインジケータ / LED Indicator / LED Anzeige / Indicateur de batterie / Indicador LED

電源スイッチが ONの時に、電池の残量を表示します。

This shows you remaining amount of the battery capacity with the Power Switch turned ON.

A. Operative B. Be careful C. Do Not operate (Change the Batteries)

Anzeige der Spannung des Senderakkus, A=voll; B=halb entladen; C=leer, Betrieb einstellen Akkus laden!

L'indicateur de batterie vous informe sur l'état de charge de vos piles ou batteries.

Indica el nivel de carga de las baterías al estar conectado el interruptor.

A. Operativa B. Cuidado C. NO utilizar (Cambiar Baterías)



▶ A 使用可

A Operative

A Der Akku ist voll

A Tout va bien

A Operativa



▶ B 要注意

B Be careful

B Der Akku ist halb entladen

B Attention!

B Cuidado



▶ C 使用不可 (乾電池を交換してください。)

C Do Not operate (Change the Batteries)

C Der Akku ist leer

C Changer vos piles ou Recharger vos batteries

C No utilizar (Cambiar baterías)

8 ステアリングD/Rアジャスター / Steering D/R Adjuster / Dual Rate für Lenkung / Dual Rate / Dual Rate Dirección

ステアリングの舵角を調整します。

To adjust Steering Angle

Zur Justierung des maximalen Lenkausschlags

Permet d'ajuster le débattement de la direction

Para variar el ángulo de la dirección

9 送信用クリスタル / Crystal for Transmitter / Quarz / Quartz / Cristal Emisora

周波数の変更をするときに交換します。

To replace Crystal for changing Radio Frequency

Steckquarz zur Bestimmung der Sendefrequenz

Détermine la fréquence d'émission et de réception de votre radio.

Para cambiar el Cristal y variar la frecuencia

10 リバーススイッチ / Reverse Switch / Servoreverse / Inverseur de servos / Interruptor Inversión

下図の位置になっていることを確認する。

Make sure the Servo Reversing Switches are positioned as shown in the drawing below.

Setzen Sie die Schalter für Servo Reverse so, wie in der Zeichnung dargestellt!

S'assurer que l'interrupteur d'inversion des servos soit positionné comme indiqué

sur le schéma ci-dessous.

Asegurarse que los Interruptores de Inversión se encuentran tal y como muestra el dibujo.

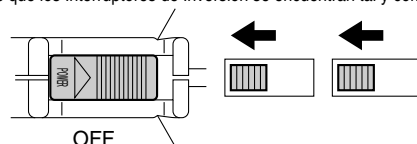

アンテナの取付け
 Installation of Antenna
 Montage der Antenne
 Installation de l'antenne
 Instalación de la Antena

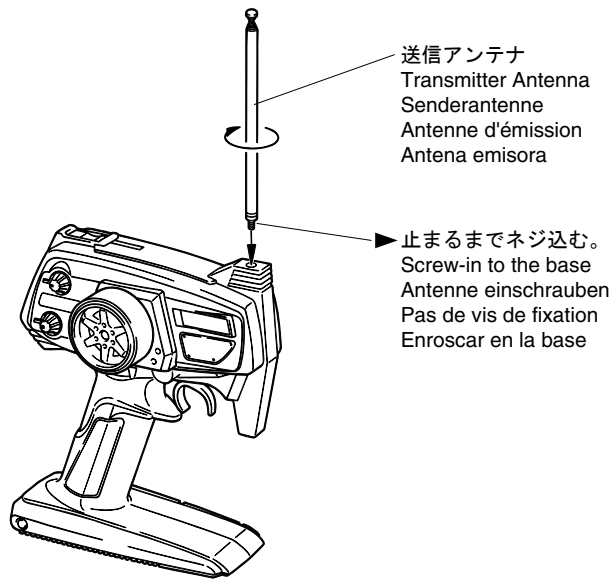

電池のセット / Loading batteries / Das Laden der Akkus /
 Batteries radio / Instalación Baterías

- ① フタをはずす。
 Remove the lid.
 Deckel abnehmen
 Retirer le cache
 Retire la tapa

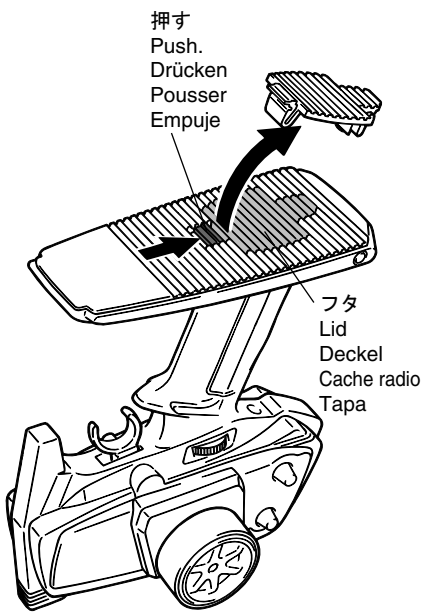

- ② 単3乾電池8本を図のように入れる。
 Load 8 AA Alkaline Batteries as shown in the following illustration.
 8 Batterien oder geladene Akkus in den Sender einsetzen
 Placer selon le schéma ci-dessous les 8 piles ou batterie de type R6
 Instale 8 pilas alcalinas AA tal y como muestra el dibujo.

注意 / Cautions / Achtung / Attention ! / Atención

- ▶ 電池は、 \oplus \ominus をまちがえると液漏れをおこす事があります。電池は、種類や残量の異なる物を混ぜて使用しないでください。また、交換する時は、8本全て同じ種類の新しい物と交換してください。
- ▶ If the batteries are loaded with improper terminals, the batteries may leak. Do not mix different batteries. Always use same kind and fresh new batteries.
- ▶ Auf korrekte Polung achten!
- ▶ Toujours utiliser des piles ou batteries chargées. Ne jamais utiliser des piles ou batteries usagées ou défectueuses
- ▶ Instale siempre las pilas respetando la polaridad. No mezcle diferentes tipos de pilas. Utilice siempre pilas nuevas.

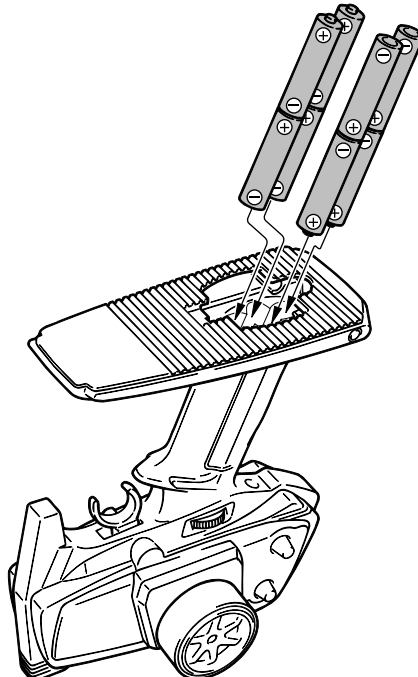

- ③ フタをしめる。
 Close the lid. It is snapped into place.
 Deckel schließen
 Replacer le cache batterie comme indiqué.
 Cierre la tapa y colóquela en su lugar

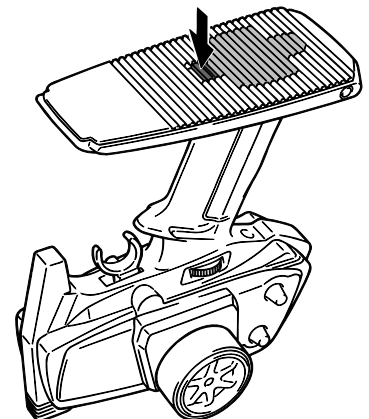
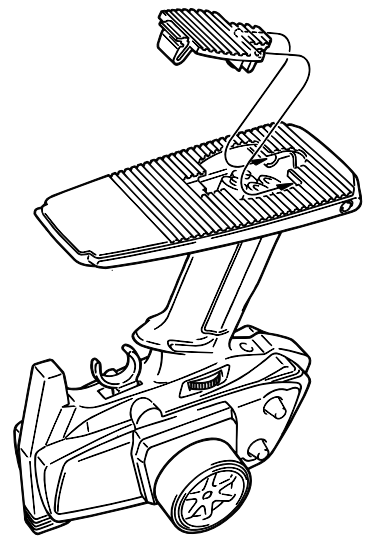

車体の準備 / Assembly of the Chassis / Die Montage des Chassis / MONTAGE DU CHASSIS / Montaje del Chasis

1

ボディ / Body Shell / Karrosserie /
Carrosserie / Carrocería

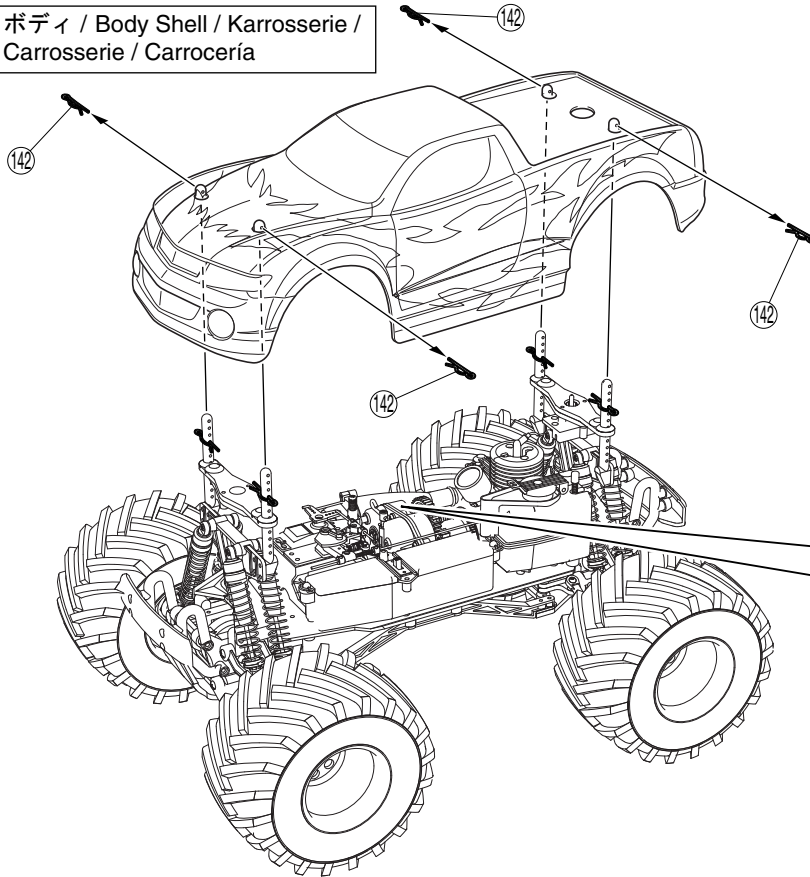

デカール ④
Decals, Aufkleber, Autocollants,
Colocación de Adhesivos ④

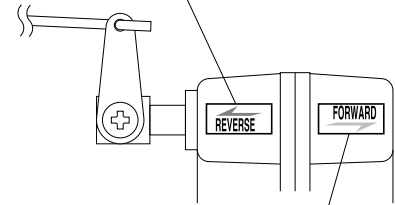

デカール ⑤
Decals, Aufkleber, Autocollants,
Colocación de Adhesivos ⑤

2

デカール / Decals / Aufkleber /
Autocollants / Adhesivos

▶ カッコの中は反対側用のデカールナンバーです。
The decal numbers between brackets are only for the opposite side.
Die Aufkleber in Klammern sind für die andere Seite.
Les autocollants entre parenthèses sont pour le côté opposé.
Los adhesivos numerados entre paréntesis corresponden al lado opuesto.

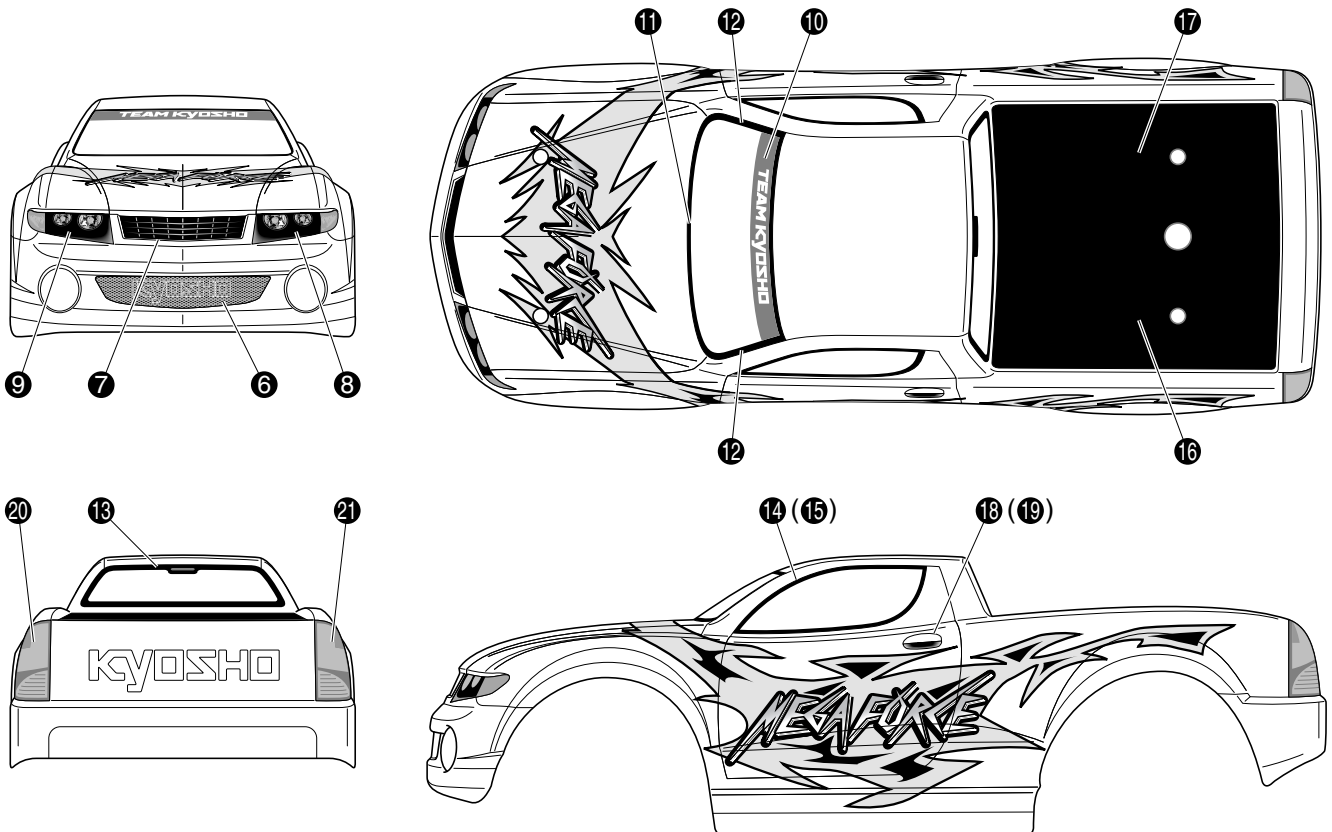

3

車体用バッテリーの取付 / Battery / Akku / Accu / Bateria

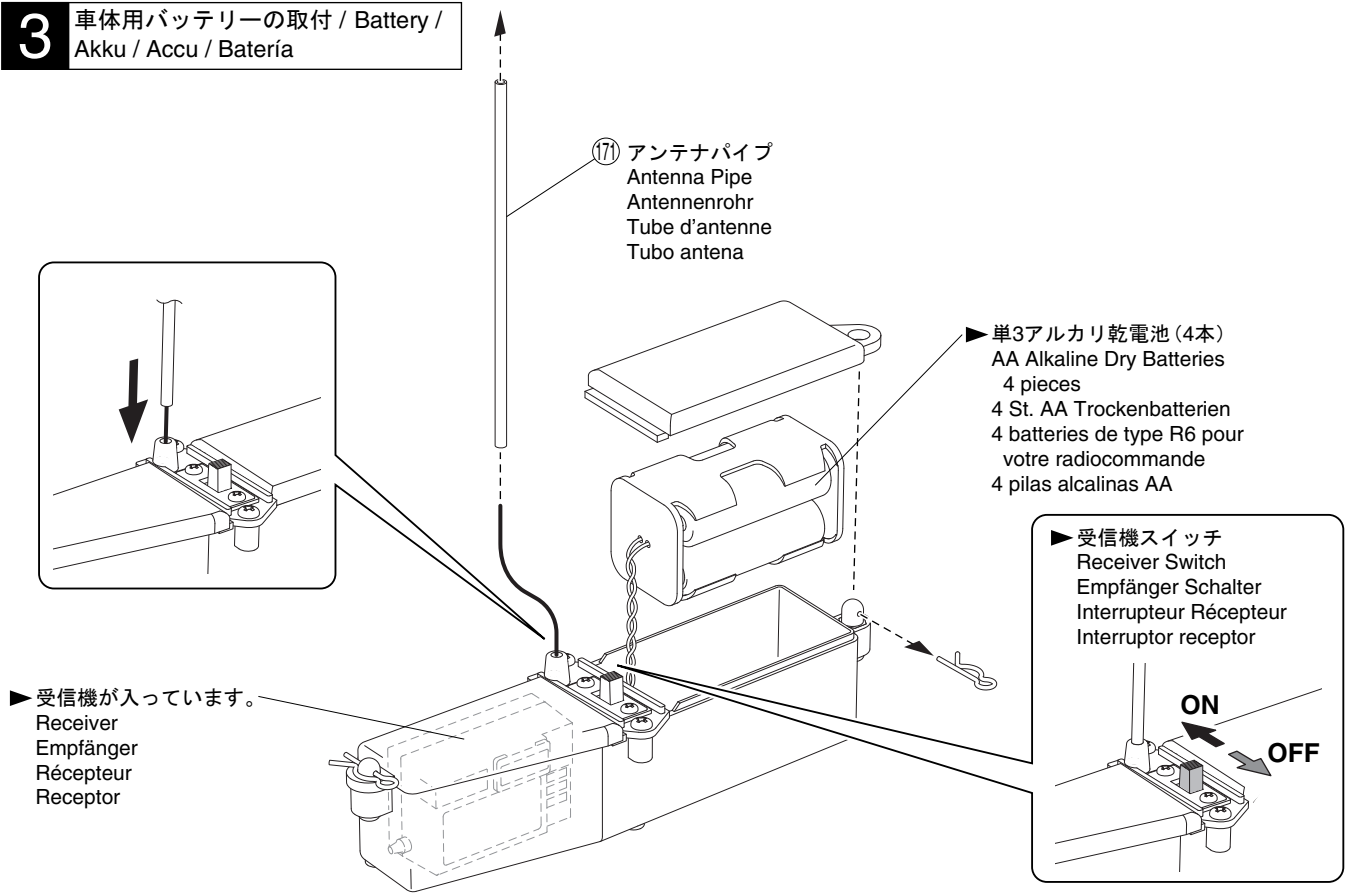

4

コネクタユニット / Connector Unit / Die Akkueinheit / Unité de connexion / Unidad conexión

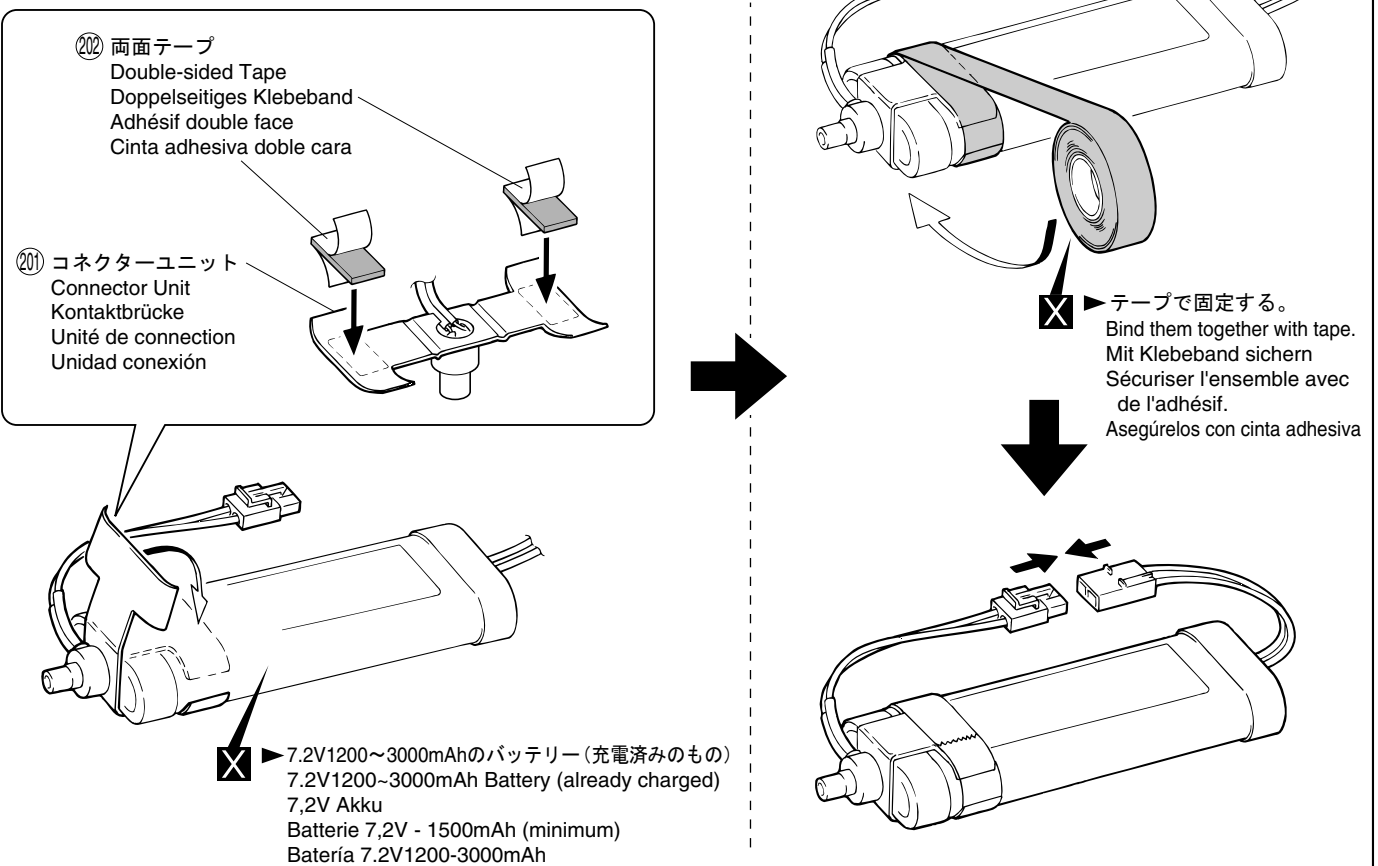

別購入品

Must be purchased separately!
Das Teil ist nicht im Bausatz enthalten!
Doit être acheté séparément!
Debe comprarse por separado

走行前に毎回チェックします。 / Check every time before driving / Vor jedem Fahrbetrieb prüfen! / Avant chaque utilisation / Comprobar siempre antes de rodar

- 1** 送信機 (スイッチ)
Transmitter (Switch)
Schalter für Fernsteuerung
Radiocommande
Emisora (Interruptor)

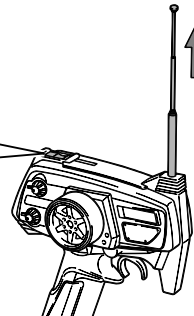
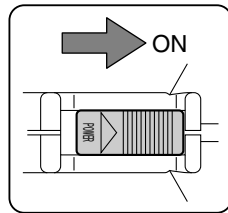

いっぱいまで
伸ばす。
Antenna
Antenne
Antenne
Antena

注意 / Cautions / Achtung / Attention ! / Atención

▶ ゆるんでいないか確認します。
送信アンテナがゆるんでいると操縦不能の原因になります。
Check if it is loosen. If the antenna is not firmly fixed, it can cause the car to go out of control
Auf feste Verschraubung der Antenne im Gehäuse achten!
Vérifier que votre antenne est bien visser dans la radio
Asegurarse que la antena está bien fijada ya que de no ser así podría perder el control de su modelo.

- 2** シャシー (スイッチ)
Chassis (Switch)
Schalter für Modell
Chassis
Chasis (Interruptor)

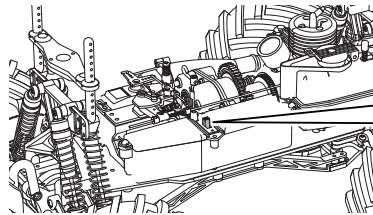

▶ シャシーのスイッチをONにする。
Turn On the chassis's switch.
Modell einschalten.
Mettre l'interrupteur sur ON.
Conecte el interruptor



- 3** ステアリング (トリム)
Steering (Trim)
Trimmung für Lenkung
Direction (Trim)
Dirección (Trim)

▶ フロントタイヤを浮かせて調整します。
Keep the front tires in the air while adjusting the steering trim.
Heben Sie die Vorderräder an, während Sie die Trimmung der Lenkung vornehmen!
Soulever le train avant de la voiture afin d'ajuster le trim de direction.
Mantenga las ruedas en el aire mientras ajusta el trim de dirección.

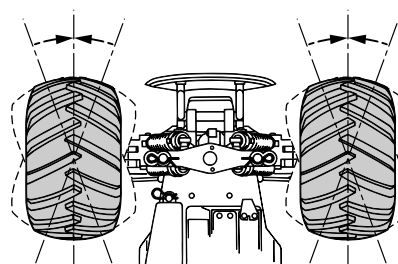
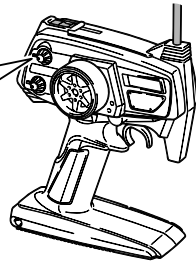
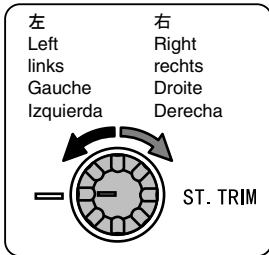
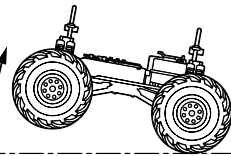

▶ シャシーのスイッチを "ON" にした時、フロントタイヤが左右に曲っている場合に調整します。
For adjusting the front tires left and right.
Zur Justierung der Lenkung
A utiliser pour ajuster le neutre de la direction.
Para ajustar el punto neutro de la dirección

- ▶ ステアリングホイールに指を触れない (ニュートラル) ときタイヤがまっすぐになるようにステアリングトリムで微調整します。
Precisely adjust the steering trim in case the front tires are not straight when the steering wheel is placed at neutral position.
Die Räder müssen exakt auf neutral stehen, wenn das Lenkrad auf neutral steht!
Ajuster à l'aide du trim la position du neutre de la direction
Ajuste con el trim de dirección en caso que las ruedas delanteras no rodaran en línea recta estando el volante en posición neutral.
- ▶ 走行させる時に再調整します。 / Adjust again when running. / Die Feinjustierung erfolgt im Fahrbetrieb / Ajuster la direction avec le trim lorsque la voiture roule. / Ajuste de nuevo al rodar con el modelo

- 4** ステアリングのチェック
Check the Steering
Überprüfen Sie die Lenkung
Vérifier la commande de direction
Comprobación de la dirección

- ▶ フロントタイヤを少し浮かせます。
Keep the front tires in the air while adjusting the steering trim.
Heben Sie die Vorderräder an, während Sie die Trimmung der Lenkung vornehmen!
Soulever le train avant de la voiture afin d'ajuster le trim de direction.
Mantenga las ruedas en el aire mientras ajusta el trim de dirección.
- ▶ ステアリングホイールを操作してフロントタイヤの動きをチェック。
Operate the steering wheel to check if the front tires move correctly.
Beim Drehen des Lenkrads müssen sich die Vorderräder bewegen
Actionner la direction de gauche à droite de façon à vérifier son bon fonctionnement.
Mueva el volante de dirección para observar si las ruedas se mueven de forma correcta.

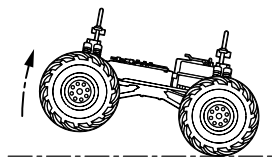

ニュートラル
Neutral
Left neutral Right
links Neutre rechts
Gauche Neutral droite
Izquierda Derecha

左 Left Right
links rechts
Gauche Droite
Izquierda Derecha

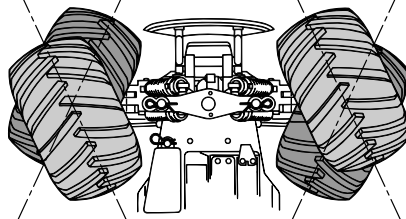
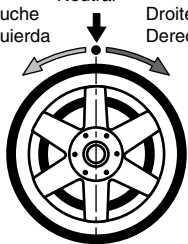

*ステアリングホイールの操作量に応じて舵角が変わります。
操作量が大きいくほど、舵角も大きくなります。
* Amount of front tire movement varies according to the amount of the steering wheel movement.
If the wheel is turned all the way left or right, the front tires will also steer all the way right or left.
* Die Vorderräder bewegen sich sinngemäß zur Drehung am Lenkrad.
* La vitesse de rotation du volant de la radiocommande est proportionnelle à celle des roues.
* El recorrido de las ruedas será proporcional al movimiento que usted proporcione al volante.
Si lo gira a la izquierda ó a la derecha, las ruedas también girarán a la izquierda ó a la derecha.

- ▶ フロントタイヤが左右逆の動きになる時はP6 ⑩ リバーススイッチの位置を確認してください。
If turning the transmitter wheel causes the front tires to move in the direction opposite to that shown in the diagram, change the position of the Servo Reversing Switch (see page 6).
Überprüfen Sie die Laufrichtung der Lenkung, ggf. Servolaufrichtung am Sender umkehren!
Vérifier que la direction de la voiture corresponde à la direction donnée au volant de la radiocommande. Dans le cas contraire, changer la position de l'interrupteur d'inversion de servo de direction (voir page 6).
Si al mover el volante de dirección las ruedas se mueven en dirección opuesta a la mostrada en el dibujo, cambie la posición del Interruptor de Inversión.

5 ステアリングD/Rアジャスター
Steering D/R Adjuster
Dual Rate Justierung am Sender
Réglage du débattement
de la direction.
Dual Rate dirección

▶ ステアリングホイールを操作したときの舵角(切れ角)を、ステアリングD/Rアジャスターで調整します。
Use Steering D/R Adjuster to adjust amount of steering angle when steering wheel is operated.
Mit der Dual Rate Funktion kann der maximale Lenkausschlag begrenzt werden.
Utiliser le Dual Rate afin d'obtenir le débattement de la direction souhaitée.
Utilice el Dual Rate de dirección para variar la cantidad del ángulo de dirección al mover el volante.

*好みに合わせて操縦しやすい位置に調整します。
*Adjust to have a place you prefer.
*Stellen Sie den maximalen Lenkausschlag ein!
*Ajustez selon votre pilotage.
*Ajuste según sus necesidades de pilotaje.

舵角が少なくなる
Steering angle is less
Kleiner Lenkausschlag
Le débattement est moins important.
Menor ángulo de dirección

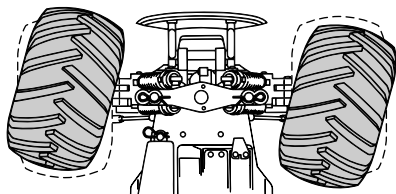

▶ 広いコース向き
For wide cornering tracks.
Für große Kurvenradien und unempfindliches Ansprechverhalten
Pour un virage large.
Para circuitos con curvas abiertas.

舵角が少ない
Steering angle will give you less steering.
Ausschlag kleiner
L'angle de direction vous procure moins de débattement à la direction.
Menor recorrido de la dirección.

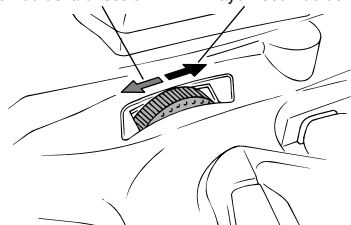

ステアリングD/Rアジャスター / Steering D/R Adjuster / Dual Rate Justierung am Sender / Réglage du débattement de la direction. / Ajuste del Dual Rate.

舵角が多い
Steering angle will give you more steering.
Ausschlag größer
L'angle de direction vous procure plus de débattement à la direction.
Mayor recorrido de la dirección.

舵角が多くなる
Steering angle is more
Großer Lenkausschlag
Angle de direction important.
Mayor ángulo de dirección

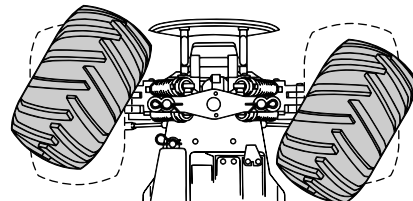

▶ 狭いコース向き
For tight cornering tracks.
Für kleine Kurvenradien und sehr direktes Ansprechverhalten
Lors d'un virage serré.
Para circuitos con curvas pronunciadas

6 スロットルリンケージのチェック
Check the Throttle
Überprüfen Sie die Gasfunktion
Vérifier la commande d'accélération
Comprobación de la aceleración

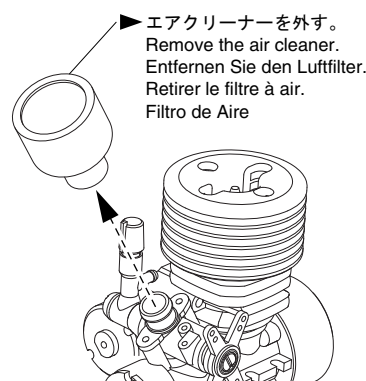
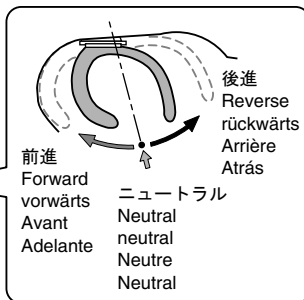
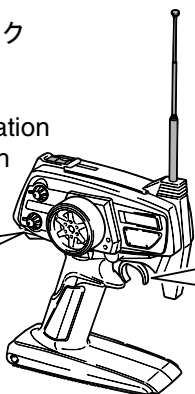
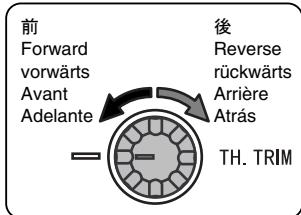

▶ エアクリナーを外す。
Remove the air cleaner.
Entfernen Sie den Luftfilter.
Retirer le filtre à air.
Filtro de Aire

● 前進
Forward
vorwärts
Avant
Adelante

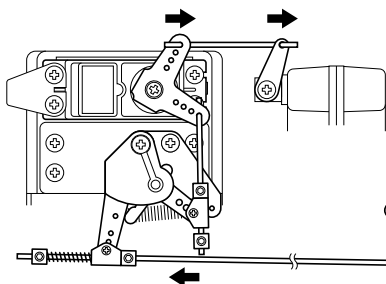
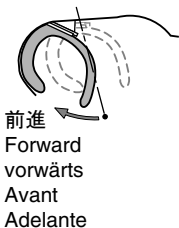

▶ 全開
Full Throttle
Vollgas
Plein gaz
Gas Máximo

▶ 前進、後進の動きが逆になる場合はP6 10 リバーススイッチの位置を確認してください。
If forward and reverse are opposite, see if your transmitter has a servo reversing switch. (P6-10)
Wenn Vorwärts und Rückwärts umgekehrt funktionieren, betätigen Sie bitten den Servo Reverse (Umkehr) Schalter am Sender.
Si la commande radio gaz/frein est inversée, utiliser l'interrupteur d'inversion de servo. (P6 - 10)
Si se mueve en sentido contrario, compruebe el interruptor de inversion. (P6 - 10)

● ニュートラル
Neutral
neutral
Neutre
Neutro

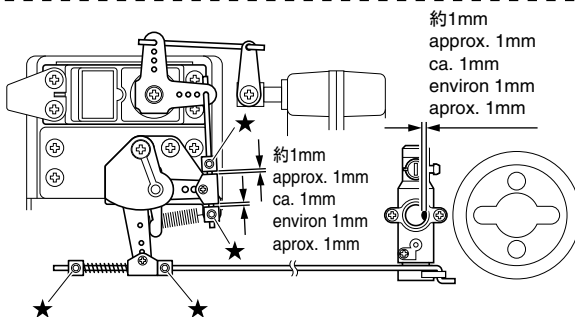
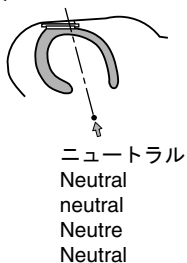

▶ 図の動きになるように、六角レンチ(1.5mm)で★印ロッドストッパーの位置を調整する。
Use a 1.5mm hex wrench to adjust the positions of the rod stoppers (*) as shown in the drawing.
Verwenden Sie den 1.5 mm Inbusschlüssel, um die Position des Stangen-Anschlag's wie gezeigt zu justieren.
Ajuster la position de la bague d'arrêt comme indiqué sur le schéma, en utilisant la clé hexagonale (1.5mm).
Utilice una llave allen 1.5mm para ajustar las posiciones de los toques de los tirantes (*) tal y como muestra el dibujo.

六角レンチ(1.5mm) / Hex Wrench(1.5mm) / Sechskantschlüssel(1.5mm) / Clé allen(1.5mm) / Llave allen(1.5mm)

● 後進
Reverse
rückwärts
Arrière
Atrás

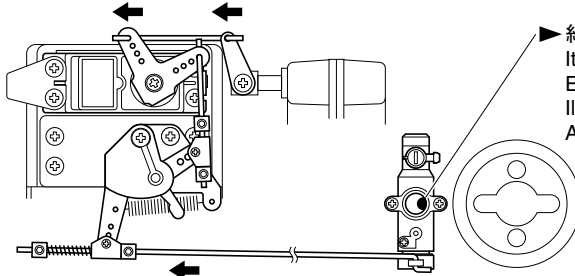
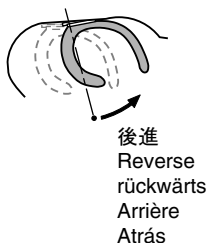

▶ 約3/4開いている
It should be opened approximately 3/4.
Es sollte sich zu ca. 3/4 öffnen.
Il peut être ouvert appproximativement au 3/4.
Abrir appproximadamente 3/4.

7 エンジン各部名称と働き / ENGINE DESCRIPTION / Der Verbrennungsmotor / Description du moteur / PARTES DEL MOTOR

ニードル
混合気の燃料の量を調整する。
Needle Valve:
Adjusts the amount of fuel inflow for the mixture.
Düsennadel:
Mit der Düsennadel wird die Treibstoffmenge reguliert, die der Motor erhält.
Pointeau:
règle l'arrivée d'essence dans le carburateur.
Aguja:
Ajusta la cantidad de combustible de la mezcla

スロットルストップスクリュー
アイドリング時のスロットルレバーの開き具合を調整する。
Idle Adjustment Screw:
Adjusts the carburetor opening when idling.
Anschlagschraube für Leerlauf:
Mechanische Justierung für Leerlaufdrehzahl.
Vis de réglage du ralenti:
règle l'ouverture du carburateur.
Tornillo de Ralenti:
Ajusta la abertura del carburador a ralenti.

キャブレター
燃料と空気を混ぜ混合気を作り、その量でエンジンの回転数をコントロールする。
Carburetor:
Mixes air and fuel appropriately to control engine running.
Vergaser:
Der Vergaser regelt das Luft-Treibstoffgemisch.
Carburateur:
mélange l'air et le carburant de manière appropriée.
Carburador:
Mezcla el aire y el combustible.

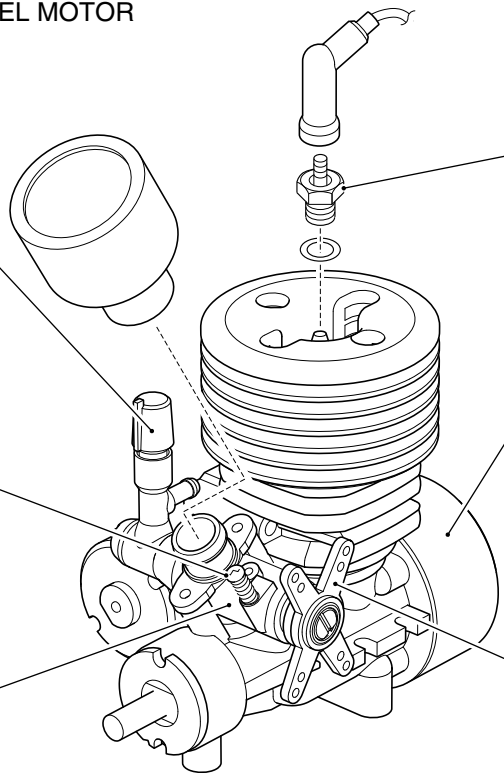

グロープラグ
圧縮された混合気に点火する。
Glow Plug:
Ignites the compressed air-fuel mixture.
Glühkerze:
Die Glühkerze sorgt für die Zündung des Treibstoffgemisches.
Bougie à incandescence:
provoque l'explosion du mélange air-carburant comprimé.
Bujía:
Provoca la ignición de la mezcla aire-combustible.

リコイルスターター
エンジンを始動させる。
Recoil Starter:
Starts the engine.
Anreißstarter:
Durch Ziehen am Anreißstarter wird der Motor gestartet.
Tirrette de démarrage:
assure le démarrage du moteur.
Arancador manual:
Arranca el motor

スロットルレバー
混合気の量を調整しエンジンの回転数を制御する。
Throttle Lever:
Adjusts amount of air-fuel mixture inflow and controls engine rpm.
Drosselkükken:
Die Anlenkung des Drosselkükkens wird mit dem Gasservo verbunden.
Levier de gaz:
règle le mélnage air-carburant et définit le régime moteur.
Mando de gas:
Ajusta la cantidad de aire-combustible de la mezcla.

エンジンは精密部品で構成されています。不用意に分解等をする、エンジン本来の性能を発揮できなくなることがあります。
Engines include many high-precision parts. If disassembling engines carelessly, their original performance may be lost!
Der Motor enthält viele empfindliche Präzisionsteile. Achten Sie beim Zerlegen und Zusammenbau darauf, daß Sie alle Teile richtig montieren! Andernfalls kann der Motor beschädigt werden!
Le moteur est composé de nombreuses pièces de haute précision. Si vous ne le démontez pas soigneusement, les performances pourraient s'en ressentir!
Los motores incorporan gran cantidad de piezas de alta precisión. Cuando desmonte el motor, realice todas las operaciones con sumo cuidado.

ニードルを調整 / Adjust the needle valve. / Einstellung der Düsennadel. / Réglage du pointeau / Ajuste de la aguja

- ① ニードルが止まるまで軽くしめる。
(時計回り)
Gently screw in the needle valve (clockwise rotation).
Schließen Sie vorsichtig die Düsennadel (Drehen im Uhrzeigersinn).
Vissez complètement, et sans forcer, la vis de pointeau (dans le sens des aiguilles d'une montre)
Apriete suavemente la aguja (Hacia la derecha).

- ② 約1と1/2回転ゆるめる。(反時計回り)
Refer to the engine instruction manual and unscrew the needle valve as specified (counter clockwise rotation).
Öfnen Sie die Düsennadel 1,5 Umdrehungen (Drehen gegen den Uhrzeigersinn).
Référez-vous aux instructions du manuel de montage et dévissez la vis de pointeau comme indiqué (dans le sens ontraire des aiguilles d'une montre).
Lea las instrucciones del motor y afloje la aguja tal y como se indique (Hacia la izquierda).

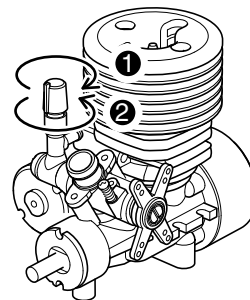

8 その他走行前のチェック / CHECKLIST BEFORE RUNNING / Die Checkliste vor dem Start / Points a verifier avant le demarrage / COMPROBACIONES PREVIAS

- | | |
|--|---|
| <ul style="list-style-type: none"> <input type="checkbox"/>ビスなどのゆるみはありませんか？ <input type="checkbox"/>可動部分はスムーズに動きますか？また、グリス等適切に塗ってありますか？ <input type="checkbox"/>エアクリーナーはついてますか？また、汚れて目詰まりしていませんか？ <input type="checkbox"/>燃料パイプの詰まりやひび割れ、接続の不良はありませんか？ <input type="checkbox"/>マフラーや、エキゾーストパイプ等の接続に不良はありませんか？ <input type="checkbox"/>Ensure all screws are securely tightened. <input type="checkbox"/>Ensure all moving parts move without binding.
Are they greased for non-binding movement? <input type="checkbox"/>Install an air cleaner. Ensure it is clean and not clogged. <input type="checkbox"/>Ensure the fuel lining is proof, with no cracks. Ensure it is not clogged. <input type="checkbox"/>Ensure the muffler and exhaust are damage-free. <input type="checkbox"/>Ensure the radio batteries are fresh. Are they securely installed? <input type="checkbox"/>Ensure servos and linkages move without binding. <input type="checkbox"/>Ensure the area of operation is safe. <input type="checkbox"/>Ensure nobody is on your frequency at the same time. <input type="checkbox"/>Überprüfen Sie, ob alle Schrauben festgezogen sind. <input type="checkbox"/>Überprüfen Sie, ob alle beweglichen Teile leichtgängig und an den entsprechenden Stellen gefettet sind. <input type="checkbox"/>Ist der Luftfilter richtig montiert? <input type="checkbox"/>Achten Sie auf einen knickfreien Verlauf des Treibstoffschlauches im Modell. <input type="checkbox"/>Überprüfen Sie, ob der Auspuff fest am Motor montiert ist. <input type="checkbox"/>Überprüfen Sie, ob die Akkus / Batterien für die RC-Anlage geladen / frisch sind. <input type="checkbox"/>Überprüfen Sie, ob die Servoanlenkungen sich leichtgängig bewegen können. <input type="checkbox"/>Achten Sie darauf, daß das Gelände für den Betrieb Ihres Modells geeignet ist. <input type="checkbox"/>Achten Sie auf eine Frequenzkontrolle! | <ul style="list-style-type: none"> <input type="checkbox"/>送・受信機の電池はありますか？また、確実に固定されていますか？ <input type="checkbox"/>サーボ、リンケージはスムーズに正確に動作しますか？ <input type="checkbox"/>走行場所は安全ですか？ <input type="checkbox"/>近くで同じバンドで無線操縦模型をしている人はいませんか？ <input type="checkbox"/>Assurez-vous que toutes les vis soient bien serrées. <input type="checkbox"/>Assurez-vous que les pièces en mouvement ne cognent rien.
Sont elles bien graissées? <input type="checkbox"/>Installez un filtre à air. Assurez-vous qu'il soit propre. <input type="checkbox"/>Assurez-vous que les tubes d'arrivée d'essence soient correctement installés et propres <input type="checkbox"/>Assurez-vous que l'échappement ne soit pas endommagé. <input type="checkbox"/>Assurez-vous que les batteries soient bien chargées. Sont-elles bien fixées? <input type="checkbox"/>Assurez-vous que les servos et leurs connections peuvent être utilisés sans rien cogner. <input type="checkbox"/>Assurez-vous que la piste où vous roulez est sûre. <input type="checkbox"/>Assurez-vous que personne n'emploie la même fréquence que vous en même temps. <input type="checkbox"/>Asegúrese que todos los tornillos y tuercas están bien fijados <input type="checkbox"/>Asegúrese que todas las piezas móviles se mueven suavemente. <input type="checkbox"/>Instale un filtro de aire. Asegúrese que está bien limpio. <input type="checkbox"/>Asegúrese que el macarrón de combustible no está obstruido. <input type="checkbox"/>Asegúrese que el codo y el escape están en perfecto estado. <input type="checkbox"/>Asegúrese que las baterías están perfectamente cargadas. <input type="checkbox"/>Asegúrese que los varillajes se mueven perfectamente. <input type="checkbox"/>Asegúrese que el área está despejada <input type="checkbox"/>También que nadie esté utilizando la misma frecuencia que usted. |
|--|---|

1 電動スターター用の7.2Vバッテリーを充電し、満充電になったものを用意します。

Get ready a fully charged 7.2V battery.
Laden Sie den 7,2V Akku auf
Se munir vous d'une batterie 7,2V chargée.
Cargue completamente una batería 7,2V.

2 コネクターユニットのコネクターと7.2Vバッテリーのコネクターを接続します。

Join the connector unit and the battery.
Verbinden Sie den Akku mit der Kontaktbrücke
Assembler l'unité de connection à la batterie.
Una la unidad de conexión con la batería.

3 送信機、受信機の順で電源を入れます。リンケージが正しく動作するか、確認します。

キャブレターが約1mm開いていることを確認した後、エアクリーナーを取り付けます。
Power on the transmitter first, then the receiver. Check if the linkage will move properly.
After confirming that the carburetor is open about 1mm, fix the air cleaner.
FC-Anlage einschalten und auf Funktion überprüfen. Der Vergaserspalt im Leerlauf beträgt 1 mm. Anschließend den Luftfilter montieren.
Brancher la radio en premier, puis le récepteur. Vérifier le bon fonctionnement des tringleries.
Ouvrir le carburateur à 1mm environ puis fixer le filtre à air.
Conecte en primer lugar la emisora, luego el receptor. Compruebe que el varillaje se mueve correctamente.
Una vez confirme que la abertura del carburador es de 1mm, instale el filtro de aire.

4 ニュートラルになっていることを確認し、7.2Vバッテリーを、スターター配線ユニットに接続します。
(以後、スタートします。) このときに、スターターがいきおい良く回転すれば正常です。(2~3秒で中止します。)

See if the clearances are the same as shown in the right side illustration, then connect the 7.2V battery with the starter wiring unit. (It will start.) If the starter rotates fast, the setting is normal. (Keep it running only for 2 or 3 Seconds.)

Überprüfen Sie die Geometrie der Vergaseranlenkung. Sie muß exakt wie in der Skizze dargestellt justiert sein. Schließen Sie jetzt die Akkueinheit an der Startereinheit an - der Anlasser dreht den Motor durch. Springt der Motor nicht an, ziehen Sie die Akkueinheit nach spätestens 5 Sekunden wieder ab.

Vérifier à ce que l'espace soit identique à celui de l'illustration de droite, puis enclencher la batterie 7,2V équipée de son unité de connection comme indiqué. Ca démarre !!. Si le démarreur tourne vite, tout va bien. (Maintenir la batterie dans le démarreur 2 ou 3 secondes au plus !!!)

Compruebe que los ajustes coinciden con los del dibujo derecho, conecte la batería 7.2V y el arrancador. (arrancará) Si el arrancador gira rápido, el ajuste es normal. (Manténgalo en funcionamiento durante 2 ó 3 segundos.)

< ニュートラル >
< Neutral >
< neutral >
< Neutre >
< Neutral >

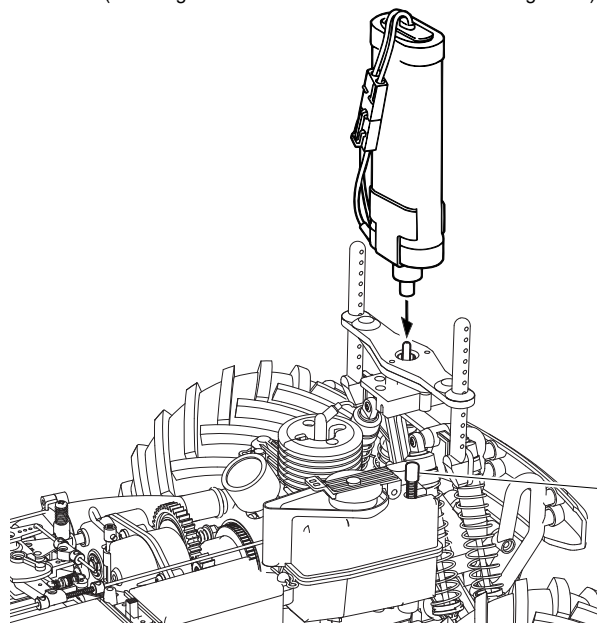
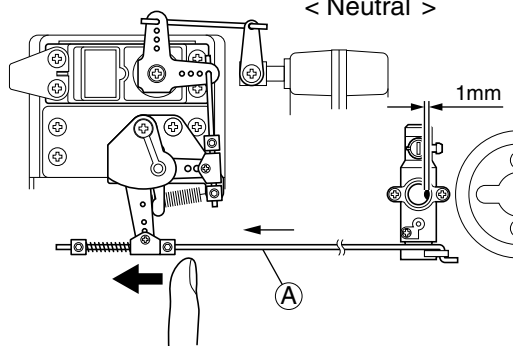



警告
WARNING
VORSICHT
ATTENTION
AVISO

スターターを5秒以上連続して回転させると、発熱し、火災の恐れがあります。
If you make it run for over 5 seconds, the starter will generate heat or even set on fire.
Wenn der Starter länger als 5 Sekunden läuft, erwärmt sich der Motor übermäßig stark und wird beschädigt.
Attention à ne pas laisser la batterie connectée au démarreur plus de 5 secondes, il peut chauffer et s'endommager.
No lo haga funcionar durante más de 5 segundos ya que se podría sobrecalentar y dañarse.

チョークボタン
Choke Button.
Kaltstarter
Pompe d'amorçage.
Botón de Cebado

5 燃料タンクに燃料を入れ、チョークボタンを押し、キャブレターに燃料を送ります。次にスターターをスタートします。このとき、スターターを5秒以上連続して回さないで下さい。スターターがいきおい良く回っていても、エンジンが始動しないときは、チョークポンプを1~2回押し、再びスタートします。エンジンが始動したらすぐにスタートをやめて下さい。すぐに(A)のリンケージを指で軽く押し、エンジンの回転数が上昇するか確認します。
※エンジンの回転数を上げすぎないように注意。また、エンジンスタート時には、自動でプラグヒートされていますので、その他のプラグヒーターは必要ありません。

Fill the fuel tank, push the choke button to feed the fuel into the carburetor, then engage the starter. Do not run the starter over 5 seconds. If the engine does not start, push the choke button once or twice. Once the engine starts, disengage the starter immediately. See if the engine runs faster by pushing the linkage (B) with a finger lightly. When the engine is in the starting process, the glow plug is heated automatically, you need not use any plug heater. Betanken Sie das Modell und drücken Sie den Pumpknopf am Tank, bis Treibstoff am Vergaser anlangt. Schließen Sie jetzt den Starter an. Springt der Motor nicht an, Akku nach spätestens 5 Sekunden wieder abziehen. Drücken Sie nochmals den Pumpknopf. Wiederholen Sie die Startprozedur, bis der Motor läuft. So wie der Motor anspringt, Akkueinheit abziehen. Während des Startvorgangs wird die Glühkerze automatisch beheizt, ein separater Glow Starter ist nicht erforderlich.

Remplir le réservoir et amorcer le carburant en actionnant la pompe située sur le réservoir. Enclencher la batterie du démarreur. Ne pas la laisser plus de 5 secondes. Si le moteur ne démarre pas retirer la batterie et actionner de nouveau la pompe d'amorçage 1 ou 2 fois. Une fois le moteur en marche, retirer immédiatement la batterie du démarreur. Vérifier que le moteur accélère normalement en actionnant à la main la tringlerie de gaz/frein (B). Lors de la mise en route du moteur, le chauffe bougie s'actionne automatiquement.

Llene el depósito de combustible, pulse el botón de cebado para que el combustible llegue al carburador. No haga funcionar el arrancador durante más de 5 segundos. Si el motor no arranca, pulse el botón de cebado una ó dos veces más. Una vez arranque el motor, desconecte el arrancador inmediatamente. Observe si el motor gira más rápido empujando la varilla (B) con el dedo. Cuando el motor se encuentra en el proceso de arranque la bujía se pondrá incandescente de manera automática, de manera que no tendrá que utilizar calentador de bujías.



注意
CAUTION
WICHTIG
IMPORTANT
AVISO

スターターが回転しない場合には、すぐにスタートをやめて下さい。
If the starter does not rotate, stop the starting process promptly.
Falls sich der Anlassermotor nicht dreht, Startvorgang sofort abbrechen!
Si le démarreur ne tourne pas, stopper le processus de démarrage aussitôt.
Si el arrancador no gira, interrumpa el proceso de arranque inmediatamente

スターター配線ユニット、コネクタユニットが正常に接続されているにもかかわらず、スターターが回転しない場合には、エンジンに燃料が入りすぎていることが考えられます。

Despite the starter wiring unit and connector units are properly hooked up, still the starter will not drive the engine to start properly, you can think of the engine fed with excessive fuel.

Sind alle Anschlüsse korrekt und der Akku voll geladen, überprüfen Sie, ob der Motor zu viel Treibstoff im Kurbelgehäuse hat.

Vérifier que l'unité de connection placée sur la batterie est bien positionnée et que le moteur n'est pas noyé.

Si observa que, a pesar de estar realizando bien el proceso, el motor sigue sin arrancar, el motor podría estar inundado de combustible.

次の手順で余分な燃料をエンジンから抜きます。
Remove the excessive fuel by the following steps.
Entfernen Sie den Treibstoff wie folgt:
Si un trop plein de carburant est constaté, effectuer les étapes suivantes :
Elimine el combustible sobrante de la siguiente manera:

1 プラグを外します。

Take off the glow plug.
Glühkerze demontieren
Retirer la bougie.
Desenrosque la bujía

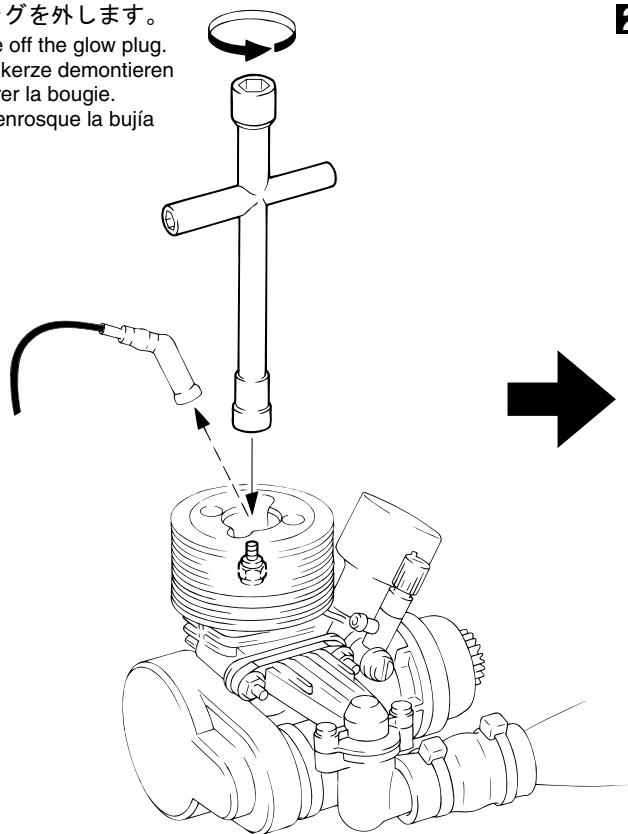

2 布をかぶせます。

Cover the engine head with a cloth.
Zylinderkopföffnung mit einem Tuch abdecken
Recouvrir à l'aide d'un chiffon la culasse du moteur.
Cubra la culata con un trapo

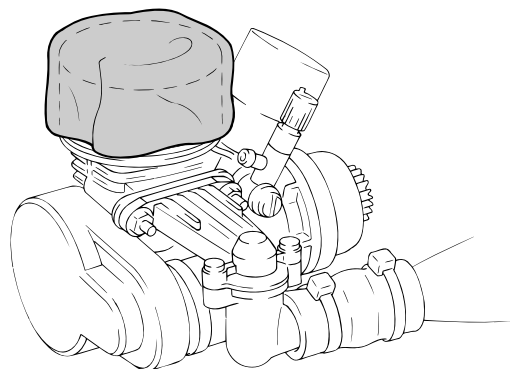

3 そのままスタートし、余分な燃料を排出します。その後プラグを元通りに取り付けて、再びスタートします。

Eliminate the excessive fuel by driving the engine with the starter. Then reset the plug and try to start the engine.
Betätigen Sie den Starter, der überschüssige Kraftstoff wird ausgeblasen
Éliminer le trop plein de carburant en demarrant le moteur à l'aide du démarreur électrique.
Puis retirer le démarreur électrique, replacer la bougie et le chauffe bougie du démarreur et essayer de démarrer à nouveau.
Elimine el combustible sobrante aplicando el arrancador. Después coloque de nuevo la bujía y arranque el motor.

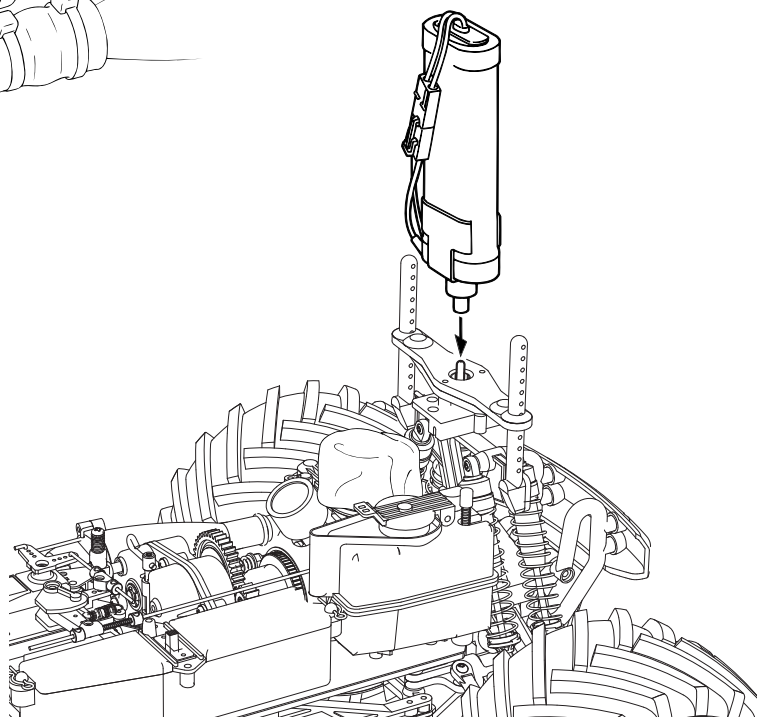

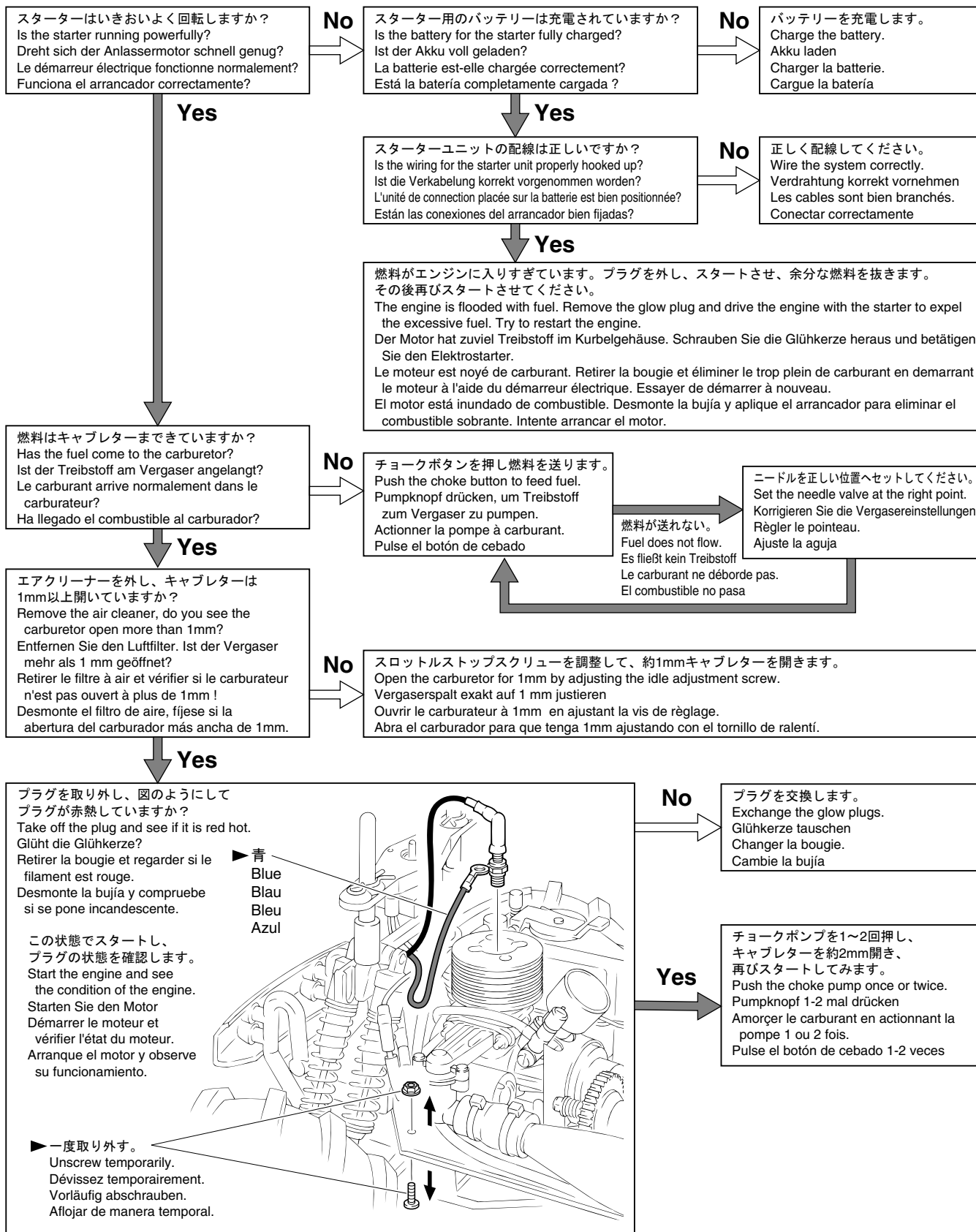

その他エンジンが始動しない場合 / When the engine does not start / Fehlersuche, falls der Motor nicht anspringt / Lorsque le moteur ne démarre pas / Si el motor no arranca

- 外気温が5°C以下のとき。
- When the ambient temperature is below 5 C.
- Die Außentemperatur beträgt unter 5 C
- Si la température ambiante est inférieure à 5°C.
- Si la temperatura exterior es inferior a 5 C



エンジンを温める。
Warm up the engine.
Motor vorwärmen
Préchauffer le moteur.
Caliente el motor

- エンジンがオーバーヒートしている。
- The engine overheats.
- Der Motor überhitzt
- Le moteur surchauffe.
- El motor se calienta



エンジンが冷えてから始動する。
Restart the engine after it cools down.
Motor abkühlen lassen, dann erneut starten
Redémarrer le moteur une fois la température redescendue
Vuelva a arrancarlo una vez se haya enfriado

- 1** エンジンを止めるときはエアークリーナーを指で押さえる。
For stopping the engine, squeeze the air cleaner.
Zum Stoppen des Motors wird der Luftfilter zusammengedrückt.
Pour arreter le moteur, exercez une pression sur le filtre à air.
Para parar el motor, apriete el filtro de aire.



警告
WARNING
VORSICHT
ATTENTION
AVISO

始動後のエンジン本体、マフラーなどは、高温になっていますので、やけどをしないよう充分注意してください。
The engine and muffler get hot! Do not touch them during and right after operation!
Der Motor und der Auspuff werden sehr heiß. Nicht berühren, Verletzungsgefahr!
Le moteur et l'échappement sont très chauds! Ne les touchez pas pendant ou juste après l'utilisation.
El motor y el escape se calientan durante su funcionamiento. Deje que se enfrién antes de tocarlos.

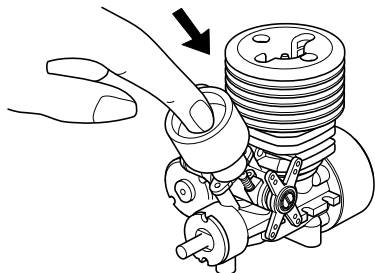

- 2** エンジン停止後、受信機、送信機の順にスイッチを切る。
After stopping the engine, first switch off the receiver, then the transmitter.
Nach Abstellen des Motors erst den Empfänger, dann den Sender ausschalten.
Après avoir arrêté le moteur, éteignez d'abord le récepteur, ensuite l'émetteur.
Una vez pare el motor, desconecte el receptor y luego la emisora.

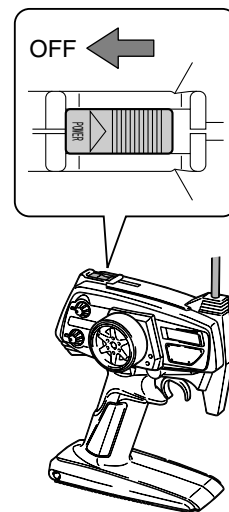
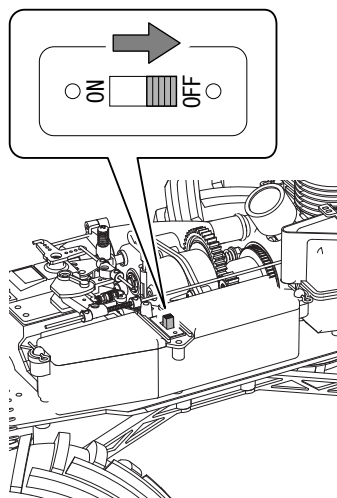

ブレイクイン / BREAK IN / Lassen Sie den Motor einlaufen / Rodaje / RODAJE

- ブレイクインとは、新しいエンジンの慣らし運転のことです。ブレイクインをおこなわないとエンジンに潤滑オイルがまわらないために、すぐにエンジンが焼き付いてしまいます。エンジンを長持ちさせるためにブレイクインは必ず行ってください。
The break-in is necessary to "prepare" brandnew engines to regular and smooth running! If you fail to break-in an engine, the lubricating oil inside does not circulate and the engine will be caked with burns; running becomes difficult and engine life is shortened.
Neue Motoren müssen generell eingelaufen werden. Ohne diese Einlaufphase entwickeln die Motoren nicht ihre volle Leistung und lassen sich nur schwer einstellen. Es besteht eine erhebliche Beschädigungsgefahr des Motors.
Le rodage est nécessaire pour préparer les nouveaux moteurs à une utilisation régulière et sans problèmes. Si vous ne radez pas votre moteur, le graissage de votre moteur ne se fera pas correctement. L'utilisation sera difficile et la durée de vie de votre moteur en sera raccourcie.
El rodaje es necesario para preparar los motores nuevos para que funcionen perfectamente. Si no realiza el rodaje de manera correcta, el aceite no lubricará el motor, y por consiguiente su funcionamiento y vida útil se verán afectados de forma importante.



注意
CAUTION
WICHTIG
ATTENTION
ATENCIÓN

ブレイクイン中は、エンジンの回転を上げすぎると焼き付きの原因になりますので注意してください。
During the break-in, do not operate the engine with high rpm! Serious damage may be the result.
Während der Einlaufphase muß der Motor sehr fett eingestellt sein. Vermeiden Sie hohe Drehzahlen, Beschädigungsgefahr!
Pendant le rodage, ne faites pas monter le moteur en régime. Les conséquences pourraient être graves!
Durante el rodaje, no haga funcionar el motor a altas rpm ya que podría resultar dañado.

- 1** 「エンジンの始動」の手順でエンジンを始動する。

Start the engine as specified in the chapter < ENGINE STARTING >.
Starten Sie den Motor, wie zuvor beschrieben.
Démarré le moteur comme indiqué dans le chapitre 'DEMARRAGE DU MOTEUR'
Arranque el motor tal y como se indica en el capítulo < ARRANQUE DEL MOTOR >

- ▶ スロットルトリガー：ニュートラルの位置。

Move the throttle control to slow.
Lassen Sie den Motor mit mittlerer Drehzahl und fetter Einstellung laufen.
Baissez le stick de gaz.
Coloque el gas en la posición mínimo

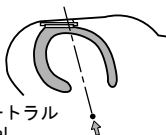

ニュートラル
Neutral
neutral
Neutre
Neutral

この時、ニードルは始動した位置からしめこまないようにしてください。
At this moment, do not tighten the needle valve any further.
Regeln Sie mit der Düsennadel den Motor so ein, daß er sehr fett läuft.
A ce moment, ne serrez plus le pointeau.
En este punto, no apriete más la aguja.

- 2** 走行させながらブレイクインを続ける。エンジンをいたわるつもりで走行させ、10~20° ずつニードルをしめこむ。
Next, continue performing the break-in while running the car.
Always screw in the needle valve 10 to 20° at a time in order not to damage the engine.
Lassen Sie nun den Motor beim Betrieb des Modells weiter einlaufen.
Schließen Sie die Düsennadel mit jeder Tankfüllung in kleinen Schritten, bis der Motor seine volle Leistung abgibt.
Ensuite, continuez le rodage en faisant évoluer votre modèle.
Revissez le pointeau de 10 à 20° chaque fois, pour ne pas abîmer votre moteur.
Ahora continúe con el rodaje mientras rueda su modelo.
Siempre apriete la aguja en intervalos de 10-20° para no dañar el motor.

ニードル
Needle Valve
Düsennadel
Pointeau
Aguja

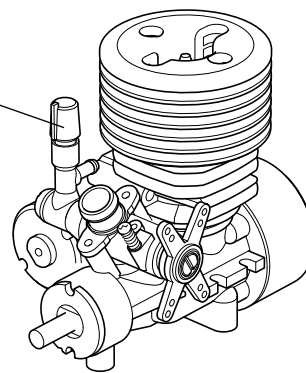

- 3** 2~3タンク程度走行したらブレイクインは終了。
Run the engine 2-3 tanks to complete the break-in.
Nach 2-3 Tankfüllungen ist der Einlaufprozeß vollendet.
Pour terminer le rodage, faites évoluer votre modèle ainsi pendant 2-3 pleins.
Consuma 2-3 depósitos para completar el rodaje.

- 4** 通常走行のニードル位置は1と1/4回転を目安にしてください。これより大きくしめこむとオーバーヒートの原因となります。
The needle valve setting for normal engine running lies between 1 and 1/4 turns screwed out from closed position.
Screwing it further in, excessive heat may be generated.
Die Düsennadeleinstellung für den normalen Betrieb des Motors liegt bei ca. 1/4 Umdrehungen.
Il faut dévisser le pointeau d'1 tour 1/4 (après l'avoir vissé complètement) pour obtenir un réglage normal du moteur.
D'autres réglages peuvent entraîner une surchauffe du moteur.
El ajuste óptimo para un funcionamiento correcto se encuentra entre 1 y 1/4 de vuelta desde la posición cerrada al máximo.
Si la aprieta más, el motor podría sobrecalentarse.

- ブレークインが終了してから **1** **2** の順で調整してください。
Adjust in the order **1** and **2** once the break-in is completed.
Stellen Sie den Motor nach Punkt **1** und **2** ein.
Le rodage terminé, suivez les instructions suivantes:
Ajuste siguiendo el orden **1** **2** una vez haya terminado el rodaje.

- 1** ニードル調整 (最高回転数の調整)
Needle Valve Adjustment (Maximum Rpm Adjustment)
Einstellung der Düsennadel für Vollgasbereich.
Règlage à haut régime.
Ajuste de la aguja (Ajuste de las rpm máximas)

- 1** 「エンジンの始動」の手順でエンジンを始動し、車を走行させます。
Start the engine as explained in the chapter <ENGINE STARTING> and run your car.
Starten Sie den Motor.
Faites démarrer votre moteur comme indiqué dans le chapitre 'DEMARRAGE DU MOTEUR' et faites évoluer votre modèle.
Arranque el motor tal y como se indica en el capítulo < ARRANQUE DEL MOTOR > y ruede su modelo.

- 2** 直線でスロットルトリガーをハイにした時の車のスピードを見ます。
ニードルを10~20° ずつしめこむと、スピードが上がってきます。
最高スピードが得られる所が、ニードルの最良位置です。
Watch the speed of your car running down a straight with the throttle control moved to high. When screwing in the needle valve 10 ~20 , speed increases. When your car's speed reaches the peak, the needle valve setting is optimal.
Beobachten Sie Ihr Modell bei Vollgas auf der Rennstrecke. Je weiter Sie die Düsennadel schließen, desto höher dreht der Motor und umso schneller fährt Ihr Fahrzeug. Wenn die maximale Geschwindigkeit erreicht ist, ist der Motor optimal eingestellt. Achten Sie darauf, daß der Motor immer noch eine leichte Rauchfahne zieht bei Vollgas.
Faites évoluer votre modèle sur une pente en ligne droite en plaçant le stick de gaz vers le haut. En resserrant le pointeau de 10 à 20, la vitesse augmente. Quand vous aurez atteint la vitesse maximum, le réglage du pointeau sera optimal.
Observe la velocidad de su modelo al rodar en línea recta con el gas abierto al máximo. Cuando apriete la aguja 10 ~20 , la velocidad se incrementará. Cuando su modelo alcance la velocidad máxima, el ajuste será el óptimo.

- 3** そこからさらにしめこむと、エンジンの排気が見えなくなったり、スピードが途中から落ちてきます。そのまま走行を続けると、エンジンが壊れてしまいます。すぐにニードルをゆるめてください。ニードルの最良位置から10~20° ゆるめた位置が、通常走行の位置です。
When screwing the needle valve further in, exhausts become in-visible and rpm decrease. Running the engine with this setting damages the engine. Immediately unscrew the needle valve. Note that for normal running, the needle valve is screwed out 10 ~20 from the valve's optimal setting position!
Wenn Sie den Motor zu mager einstellen, verschwindet die Rauchfahne und Ihr Motor überhitzt, die Drehzahl fällt ab.
En continuant à serrer le pointeau, les fumées d'échappement disparaissent et la vitesse diminue. Utiliser votre moteur dans ces conditions pourrait l'endommager. Dévissez immédiatement le pointeau. Notez que pour un usage normal, le pointeau doit être dévissé de 10 à 20 de son réglage optimal.
Si aprieta la aguja más, los humos del escape se volverán invisibles y las rpm decrecerán. Rodar el motor con este ajuste podría dañarlo. Para un funcionamiento normal, la aguja deberá aflojarse 10 ~20 desde la posición de ajuste óptimo.

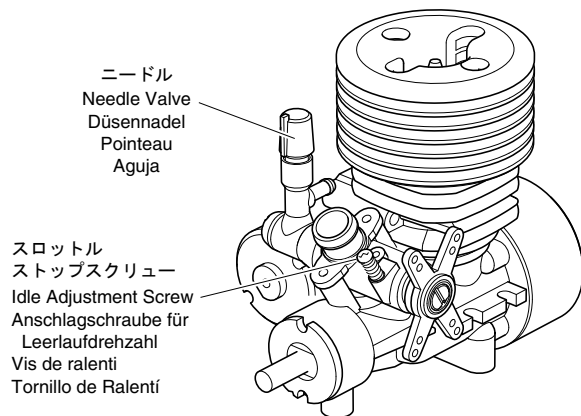

- 2** スロットルストップスクリュー (アイドル回転数の調整)
Idle Adjustment Screw (Idling Rpm Adjustment)
Einstellung der Düsennadel für Leerlaufbereich.
Règlage du ralenti.
Tornillo de Ralentí (Ajuste de las rpm)

- ▶ スロットルトリガーは中立にして調整する。
Adjust with throttle control in neutral.
Stellen Sie den Gasknüppel auf Leerlauf.
Placez la commande de gaz en position neutre.
Ajuste con el gas en posición neutral.

- スロットルストップスクリュー
Idle Adjustment Screw
Anschlagschraube für Leerlaufdrehzahl
Vis de ralenti
Tornillo de Ralentí

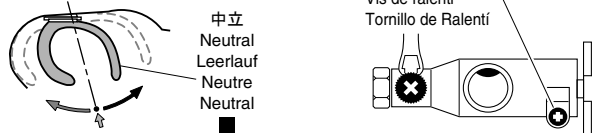

- エンジンが止まってしまう。
The engine stalls.
Der Motor geht aus.
Le moteur cale.
El motor se cala

- 車が走り出してしまう。
The car rolls forward.
Das Modell rollt vorwärts.
La voiture avance.
El modelo avanza

- 1/8~1/4回転ずつしめる。
Screw in 1/8-1/4 turns.
Schraube 1/4 Umdrehung hineindrehen.
Vissez d'un 1/8-1/4 de tour.
Apriete 1/8-1/4 de vuelta.
- 1/8~1/4回転ずつゆるめる。
Unscrew in 1/8-1/4 turns.
Schraube 1/4 Umdrehung herausdrehen.
Devissez d'1/8-1/4 de tour.
Afloje 1/8-1/4 de vuelta.

- ▶ スロットルトリガーが中立の時、車が走りださないように調整します。
When the throttle control is in neutral, the car does not speed off even!
Die Einstellung ist optimal, wenn das Fahrzeug ohne Bremse stehen bleibt und der Motor im Leerlauf nicht ausgeht.
Si la commande est au neutre, la vitesse ne diminue pas même si on actionne le frein. Al estar el gatillo de gas en posición neutral, el modelo deberá permanecer sin moverse.

走行上の注意 / Safety Precautions / Sicherheitsvorkehrungen / Mesures de sécurité / Precauciones de Seguridad

十分にスピードが落ちてから、前後進の変速操作を行ってください。スピードが落ちてない状態での変速操作や急激な変速操作は、QRCミッションが破損する原因になりますので絶対に行わないでください。

- 走行時は、必ずボディを装着してください。
- 必要以上に前/後進の操作を繰り返すことは、おやめください。
- 下記の場所での走行は、故障の原因になりますのでおやめください。
・ シャンシーにからむような草の生えているところ。
・ 泥地、砂地、砂利の多いところ。
- Always reduce to a slow running speed before shifting between forward and reverse. To protect the clutch mechanism, avoid sudden or too frequent shifting between forward and reverse.
- Always run your car with the body shell mounted!
- Avoid changing the running direction too often and too abruptly.
- Do not run your car on ground:
• that is overgrown with grass.
• that is muddy, sandy or rocky.
- Ensure the throttle and QRC linkages move smoothly without binding.
- It may happen that changing the running direction is difficult especially when driving up a steep way or running on bumpy ground. This, however, does not indicate any trouble.
- Check all screws, nuts etc. on a regular basis for looseness.
- The gearing etc. may be damaged if you do not use the engine supplied.

- Ändern Sie die Laufrichtung, lassen Sie den Antrieb jedoch vorher auslaufen! Vermeiden Sie häufige Laufrichtungsänderungen, ohne den Antrieb auslaufen zu lassen, erhöhte Verschleißgefahr!
- Bedienen Sie Ihr Auto, nur wenn die Karosserie montiert ist!
- Wechseln Sie die Fahrtrichtung nicht zu oft oder zu abrupt.
- Vermeiden Sie Gelände, das:
• mit Gras überwachsen ist.
• schlammig, sandig oder steinig ist.
- Sorgen Sie dafür, daß das Gas - und QRC-Gestänge nicht bindet.
- Es kommt vor, daß der Fahrtrichtungswechsel nicht mühelos ist, besonders dann, wenn Ihr Auto einen steilen Weg hinauffährt oder auf holprigem Gelände fährt. Dies bedeutet jedoch keinen Defekt.
- Überprüfen Sie regelmäßig alle Schrauben, Muttern usw. auf festen Sitz.
- Es besteht die Gefahr, daß u.a. das Getriebe beschädigt wird, wenn nicht der gelieferte Verbrennungsmotor oder ein Motor eingebaut wird.

- 走行毎に、QRC/スロットルリンクエージがスムーズに動作するか確認してください。
- 坂道、段差などタイヤが駆動しているときは、前/後進が切り替わりにくくなる場合がありますが、故障ではありません。
- 定期的に、各部のビス類が緩んでないか確認してください。
- 標準エンジン以外のエンジンの使用は、ギヤ等の破損の原因になりますのでおやめください。

- Ralentir la vitesse avant de passer en marche arrière.
Eviter de passer de la marche avant à la marche arrière trop brutalement.
- N'opérez votre voiture que lorsque la carrosserie est montée!
- Ne changez pas de direction trop brusquement ou trop fréquemment.
- N'opérez pas votre voiture sur du terrain:
• recouvert d'herbe.
• boueux, sableux ou recouvert de pierres.
- Vérifiez que les tringleries de gaz et de QRC bougent sans effort.
- Il arrive que le changement de direction ne se fasse que difficilement, surtout quand la voiture monte un chemin en pente ou roule sur du terrain bosselé. Cela n'indique aucune panne.
- Vérifiez régulièrement la visserie.
- Il y a danger d'endommager l'embrayage etc. si vous n'installez pas le moteur fourni ou un moteur.

- Siempre intente reducir la velocidad antes de cambiar el sentido de la marcha adelante-atras. Para proteger el mecanismo del embrague, evite cambiar el sentido de la marcha de manera brusca.
- Ruede siempre con la carrocería instalada en el motor
- Evite cambiar el sentido de la marcha de manera brusca.
- No ruede su modelo en:
• terrenos con hierba alta.
• terrenos con arena, barro y piedras.
- Asegúrese que los varillajes y la unidad QRC funcionan perfectamente.
- Puede ocurrir que sea un poco difícil cambiar el sentido de la marcha cuando ruede por terrenos abruptos. No se preocupe ya que esto es normal.
- Compruebe que todos los tornillos y tuercas están bien fijados.
- Utilice el motor incluido en el kit.

走行後の手入れ / Maintenance / Wartung / Maintenance / MANTENIMIENTO

- 一日の走行が終わったらタンクから燃料を抜いてください。
- 燃料を抜きとった後エンジンを始動し残りの燃料を使いきる。
(燃料が残っていると次回エンジンが始動しにくくなります。)
- 車やエンジンの汚れを、きれいにとる。
- Before putting your car aside, draw out any fuel from the tank.
- Next, restart the engine to combust remaining fuel. Leaving fuel inside the engine will make engine starting difficult.
- Wipe off dirt and oil.
- Check all parts for screw looseness.
- Grease all moving parts.
- Disconnect the receiver batteries.

- Entfernen Sie nach dem Betrieb sämtliche Treibstoffreste aus dem Tank.
- Starten Sie nochmals den Motor um den restlichen Treibstoff aus der Leitung aufzubauchen. Lassen Sie niemals Treibstoffreste im Tank!
- Entfernen Sie sämtliche Verbrennungsrückstände vom Modell.
- Überprüfen Sie alle Schrauben auf festen Sitz.
- Bewegliche Teile wenn nötig mit Fett nachschmieren.
- Entfernen Sie den Akku aus dem Modell.

- ビスがゆるんでないか各部をチェックしてください。
- 回転部にグリスを塗ります。
- 受信機用バッテリーははずしておきましょう。

- Videz votre réservoir après utilisation.
- Ensuite, redémarrez le moteur afin de brûler le carburant restant dans le moteur. Si vous laissez du carburant dans le moteur, les démarrages ultérieurs seront plus difficiles.
- Nettoyez la poussière et l'huile.
- Vérifiez si toutes les vis et écrous sont bien serrés.
- Graissez toutes les pièces en mouvement.
- Déconnectez les batteries du récepteur.

- Antes de guardar su modelo, vacíe todo el combustible del depósito.
- Ahora aplique el arrancador para eliminar el combustible sobrante. Dejar combustible en el motor podría dificultar los arranques sucesivos.
- Limpie toda la suciedad.
- Compruebe todos los tornillos y tuercas.
- Engrasar las piezas indicadas.
- Desconecte las baterías del receptor.

● ブレーキを使用する場合のリンケージ Linkage for using a brake. Gestänge für die Bremsenbetätigung Tringlerie utilisée pour le frein. Varillaje para utilizar freno.

▶ 使用しない。
Do not use.
Nicht verwenden!
Ne pas utiliser.
No hacer agujero

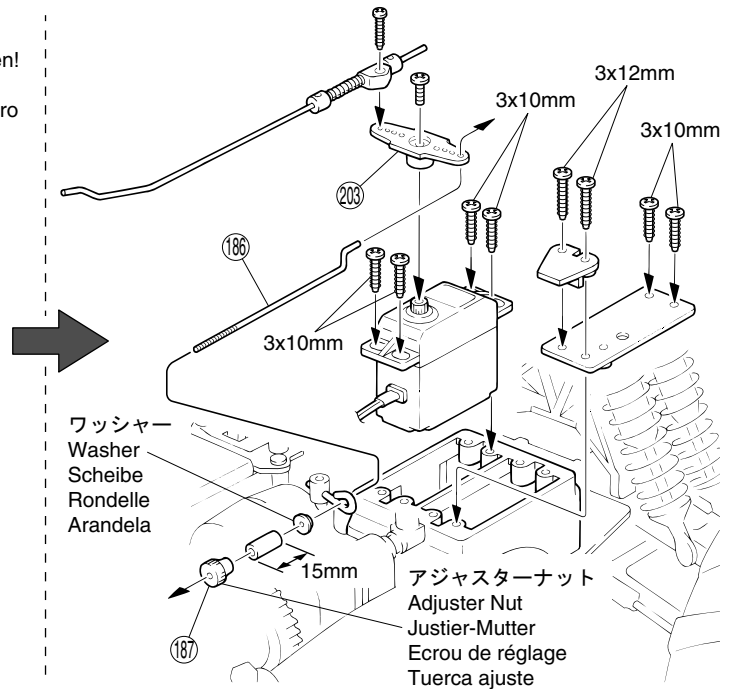
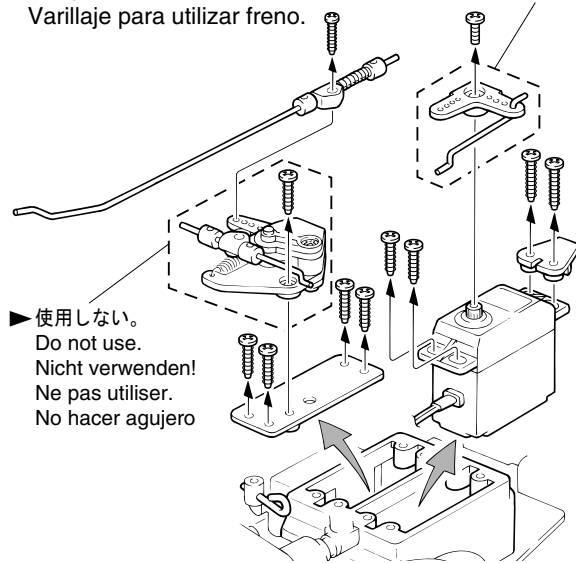

● ニュートラル Neutral neutral Neutre Neutral

ニュートラル / Neutral /
neutral / Neutre / Neutral

QRCロックプレート
QRC Lock Plate
QRC Verriegelungsplatte
Plaque de maintien
Placa QRC

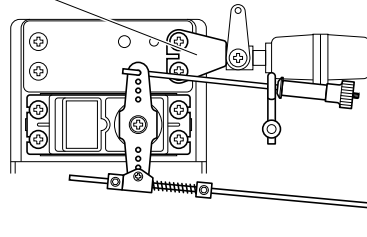

約1mm
approx. 1mm
ca. 1mm
environ 1mm
aprox. 1mm

▶ エアクリーナーを外す。
Remove the air cleaner.
Entfernen Sie den Luftfilter.
Retirer le filtre à air.
Filtro Aire

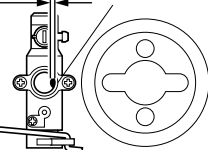

● 前進 (全開) Forward Vorwärts Avant Adelante

前進 / Forward /
vorwärts / Avant / Adelante

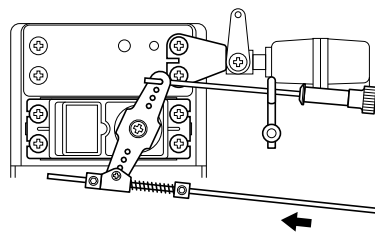

▶ 全開
Full Throttle
Vollgas
Plein gaz
Gas Máximo

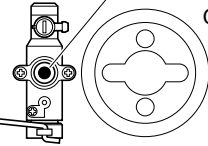

● ブレーキ Brake Bremse Frein Freno

ブレーキ / Brake /
Bremse / Frein / Freno

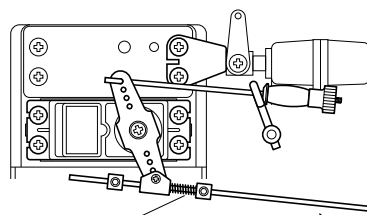

約1mm / approx. 1mm / ca. 1mm /
environ 1mm / aprox. 1mm

▶ 縮んでいる。 / Contracted. /
Verbunden (* funny word - please show me the drawing or context) /
Comprimer. / Se comprime.

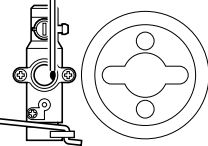

スリッパークラッチ /Slipper Clutch / Rutschkupplung /
Système de glissement / Slipper Clutch

- ▶スリッパークラッチは、走行時や変速ショックからギヤを保護する機構です。
The Slipper Clutch relieves stress on the gears to prevent damage from abrupt back-and-forth shifting
Die Rutschkupplung schützt das Getriebe bei abruptem Wechsel zwischen Vorwärts- und Rückwärtsfahrt.
Le système de glissement (Slipper) permet de ménager la pignonerie lors des changements de vitesse trop violent.
El Slipper Clutch previene de posibles roturas debido al cambio abrupto del sentido de la marcha.

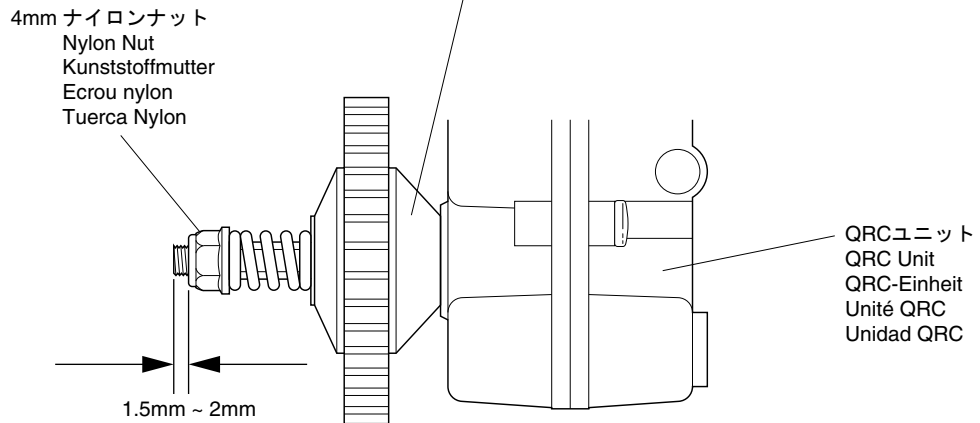

- ▶スリッパークラッチ部分の4mmナイロンナット締め込み量は、必ず図のように1.5mm～2mmの範囲まで締め込んでください。締め込み過ぎや締め込み不足はギヤ破損等の原因となります。
The 4mm Nylon Nut must be positioned as shown in the drawing, 1.5mm to 2mm from the end. Wrong placement of the nut will result in gear damage.
Die M4 Stoppmutter so justieren, wie dargestellt (1,5 - 2 mm)! Andernfalls kann das Getriebe Schaden nehmen!
L'écrou Nylon 4mm doit être positionné comme indiqué sur le schéma (de 1,5 à 2mm avant la fin). Un mauvais serrage risque d'endommager la pignonerie.
La tuerca de nylon 4mm debe ser posicionada tal y como muestra el dibujo ya que de no ser así podría causar roturas.

ダンパースペーサー /Shock Spacer / Stoßdämpfer Abstandshalter /
Bagues Amortisseur / Casquillo amortiguador

- ▶ダンパースペーサーは、シャシー付属のもの他に4種類付属しています。走行場所に合わせて選択してください。
The kit includes 4 extra shock spacers that can be used to adjust spring tension for best results on any terrain.
Der Baukasten enthält 4 zusätzliche Spacer zur Justierung der Federvorspannung der Stoßdämpfer.
Ce kit contient 4 entretoises permettant d'ajuster la tension des ressorts d'amortisseurs pour une meilleure adhérence sur toutes les pistes.
El kit incluye 4 casquillos para poder variar la tensión de los muelles de los amortiguadores.

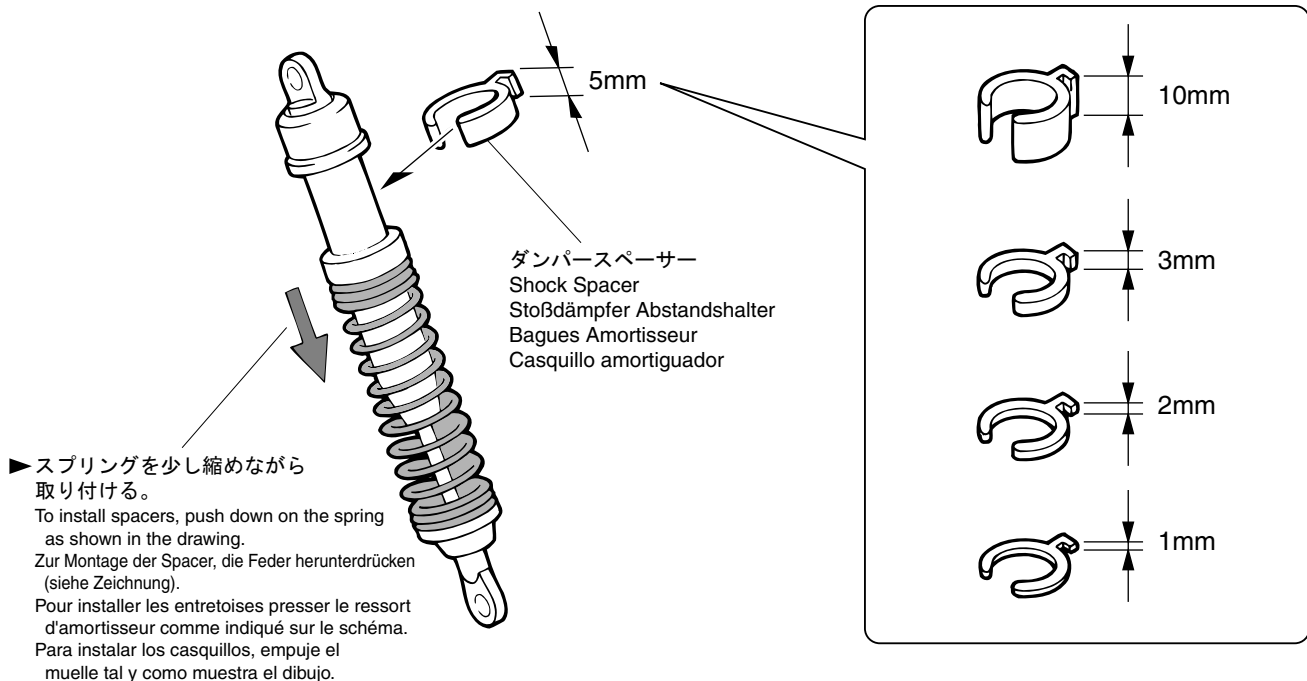

- ▶スプリングを少し縮めながら取り付ける。
To install spacers, push down on the spring as shown in the drawing.
Zur Montage der Spacer, die Feder herunterdrücken (siehe Zeichnung).
Pour installer les entretoises presser le ressort d'amortisseur comme indiqué sur le schéma.
Para instalar los casquillos, empuje el muelle tal y como muestra el dibujo.

● 分解図

**EXPLODED VIEW
EXPLOSIONSZEICHNUNG
VUE ECLATEE
DESPIECE**

注意：使用するプラグについて！
ENYA製のプラグは使用できません。
O.S.製のプラグを使用する場合は、プラグ
キャップの内側(1)をドライバー等で少
し広げてください。

CAUTION : GLOW PLUG
Not available with ENYA Glow Plug.
In case of using .O.S Glow Plug, widen
inside of Plug Cap (1) with tools such
as a driver.

Vorsicht: Gluhkerze
Nicht verfugbar mit Enya Gluhkerze!
Beim Einsatz einer OS Gluhkerze,
den Stecker vorsichtig aufbiegen!

ATTENTION !
Le système de démarrage n'est
pas compatible avec les bougies
OS et ENYA.

AVISO: BUJIA
No disponible con bujía ENYA.
En caso de utilizar bujías O.S.,
agrande la tapa (1) con un
destornillador.

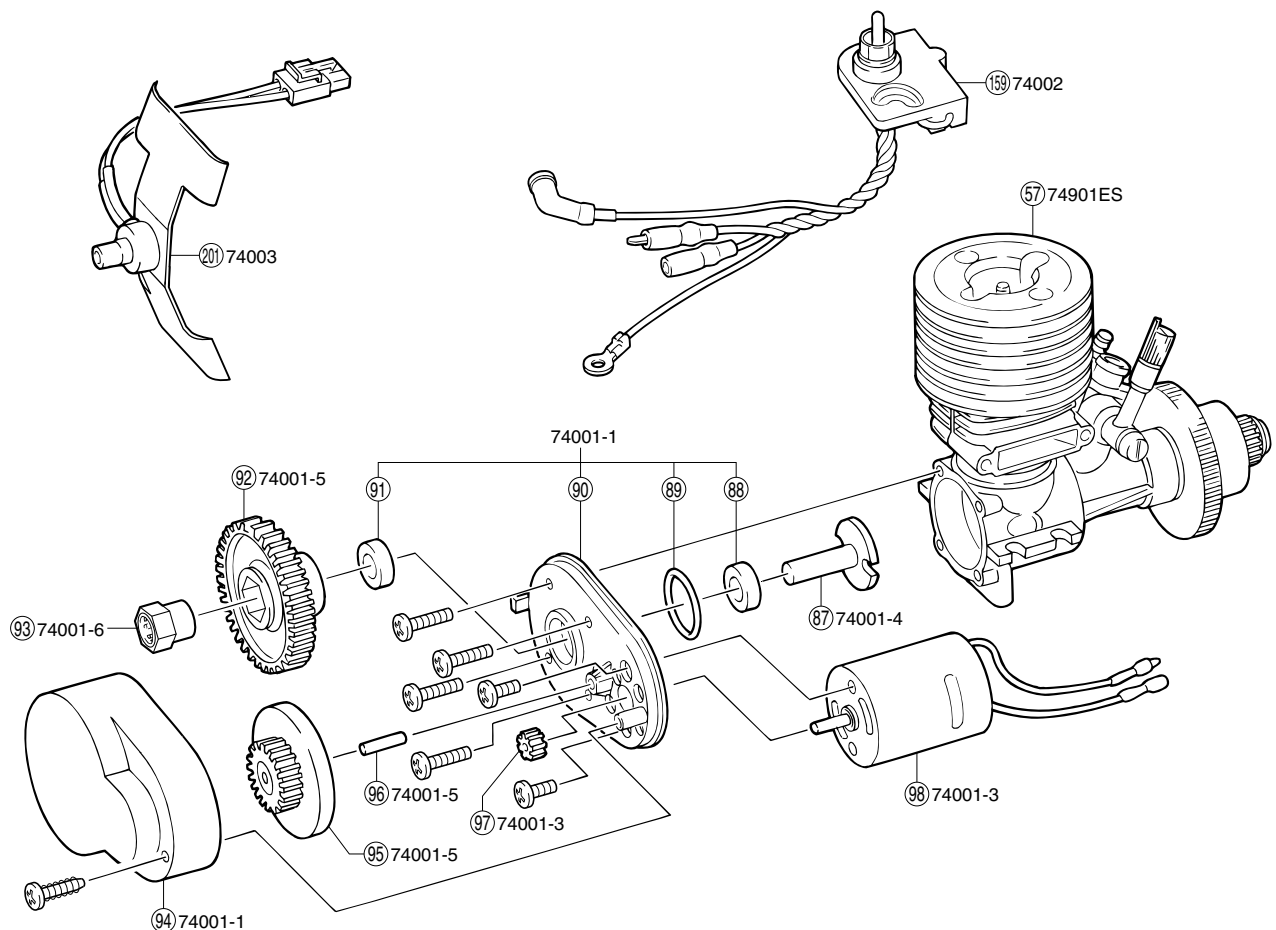
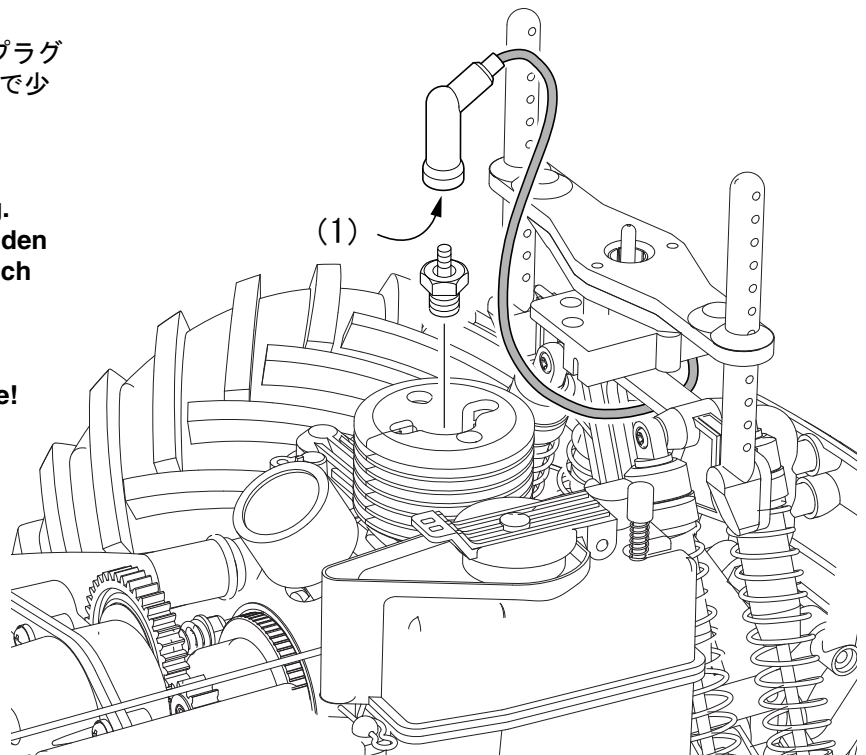

QRCユニット / QRC Unit / QRC-Einheit /
Unité QRC / Unidad QRC

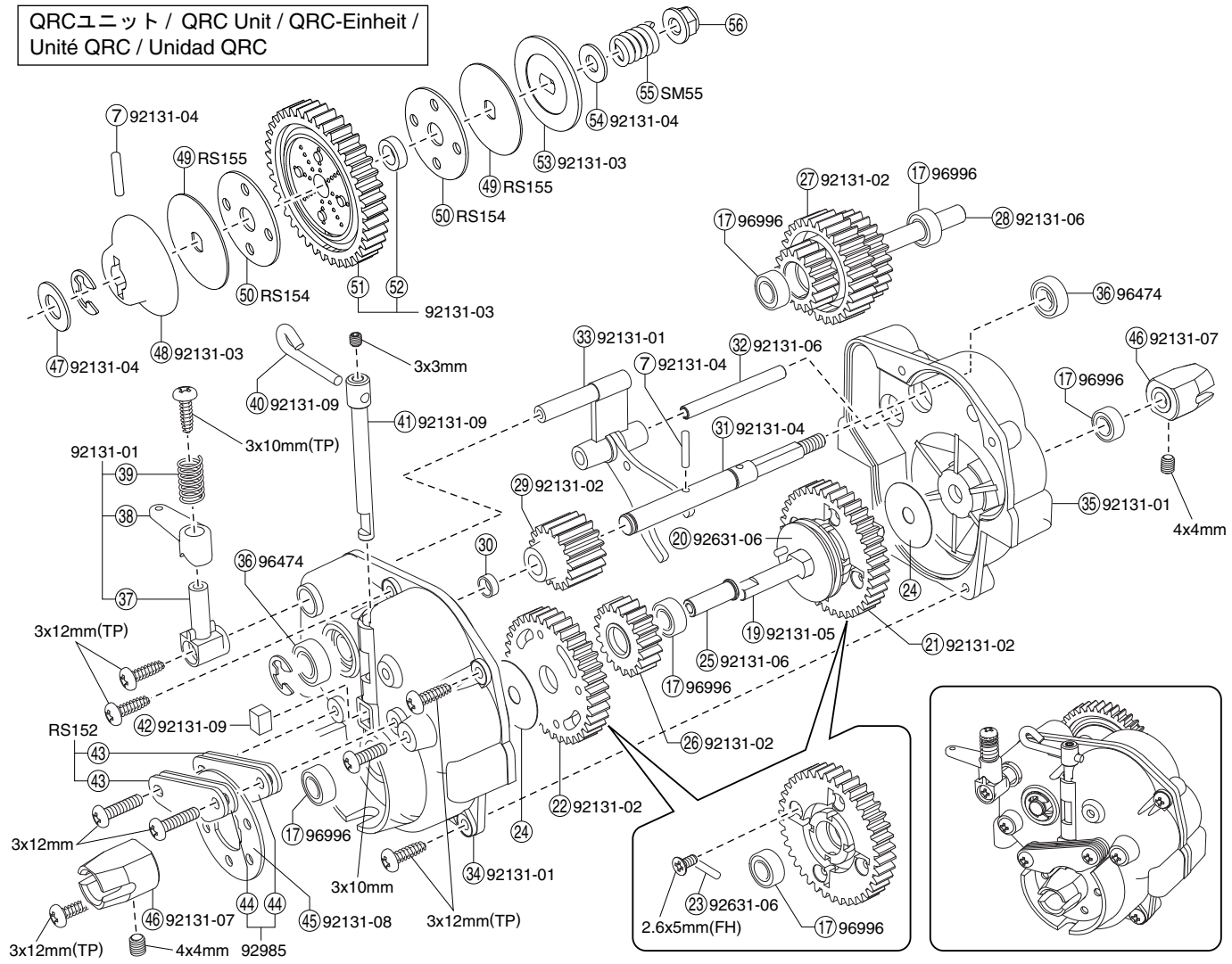

デフギヤ / Differential / Gear Differential /
Différentiel / Diferencial

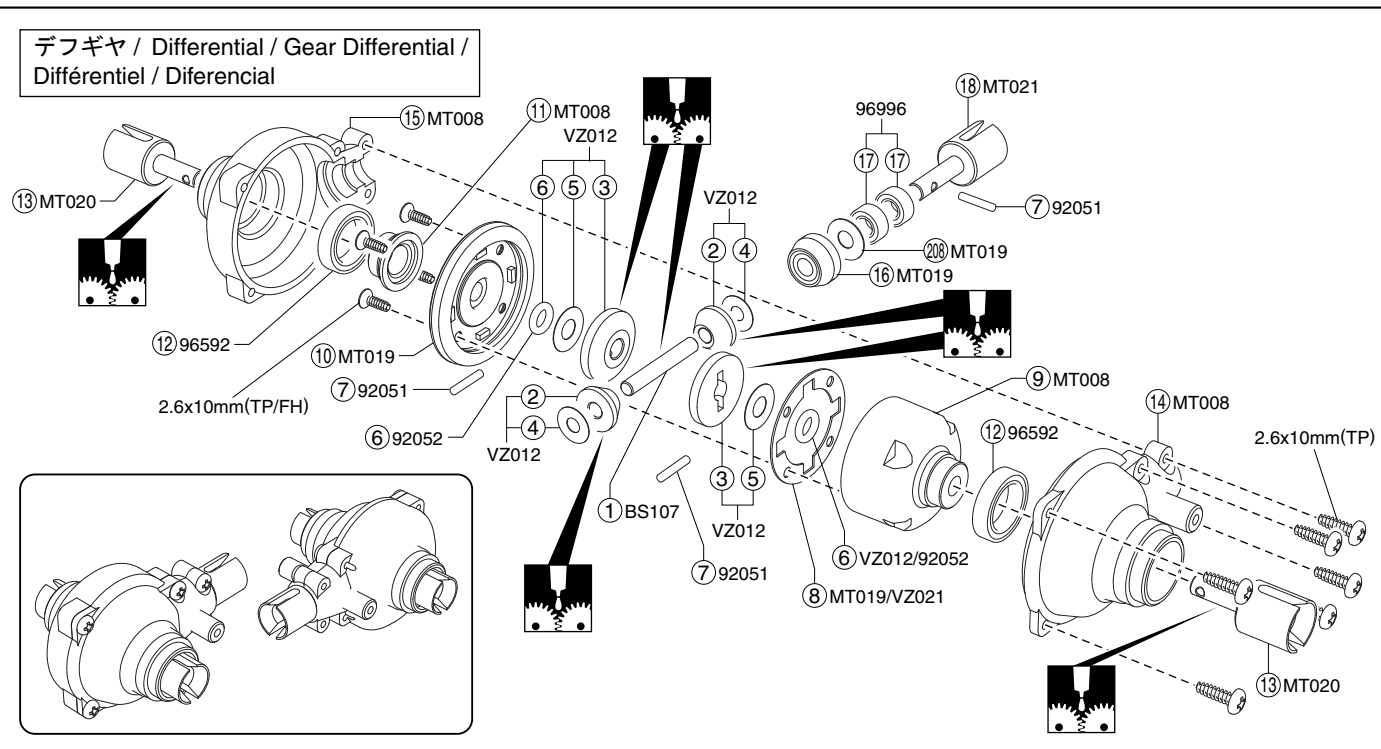

 グリスを塗る。
Apply grease.
Fetten.
Graissez.
Aplicar grasa

エンジン / Engine / Verbrennungsmotor /
Moteur / Motor

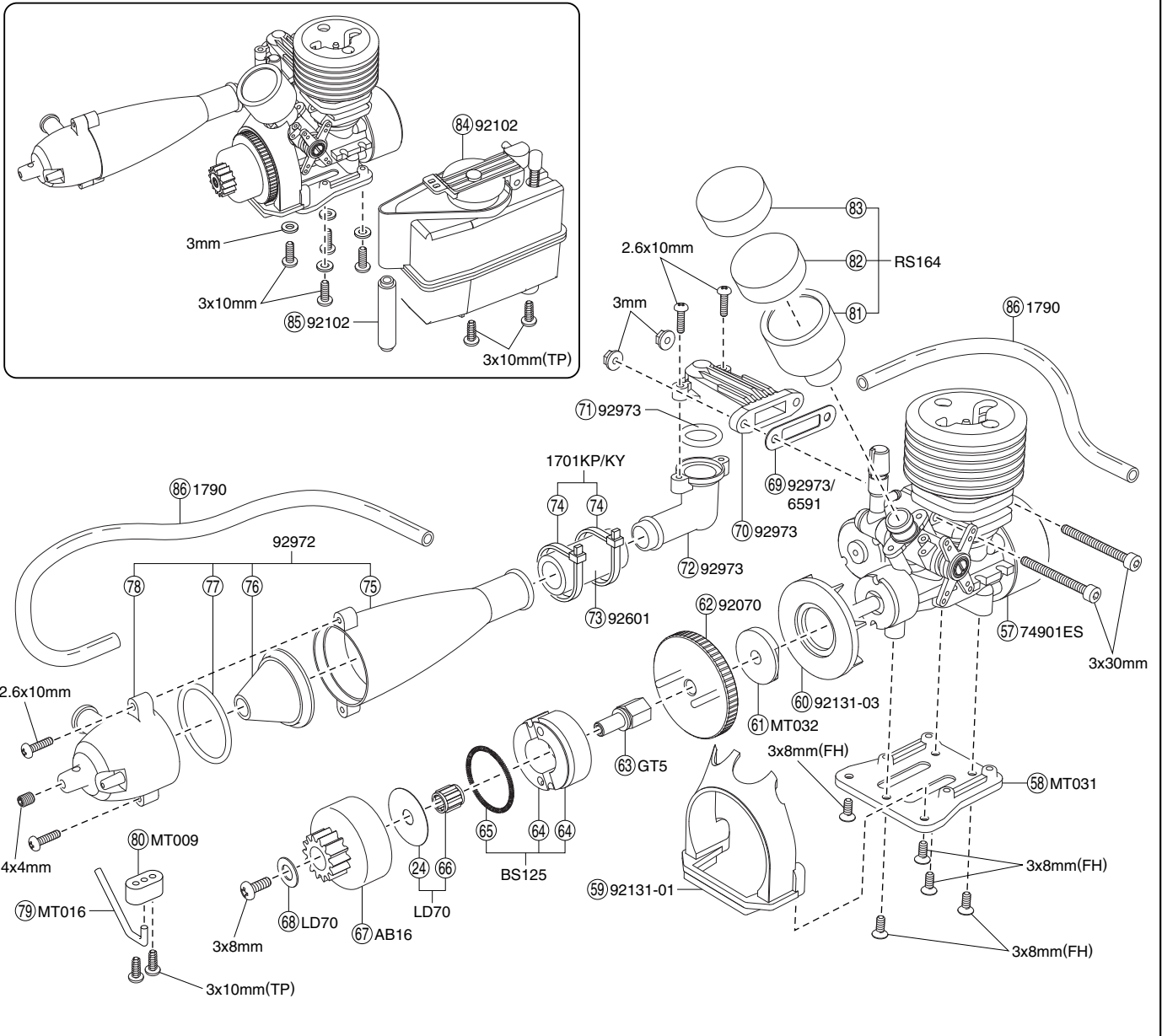

ダンパー / Shock Absorber / Stoßdämpfer /
Amortisseur / Amortiguador

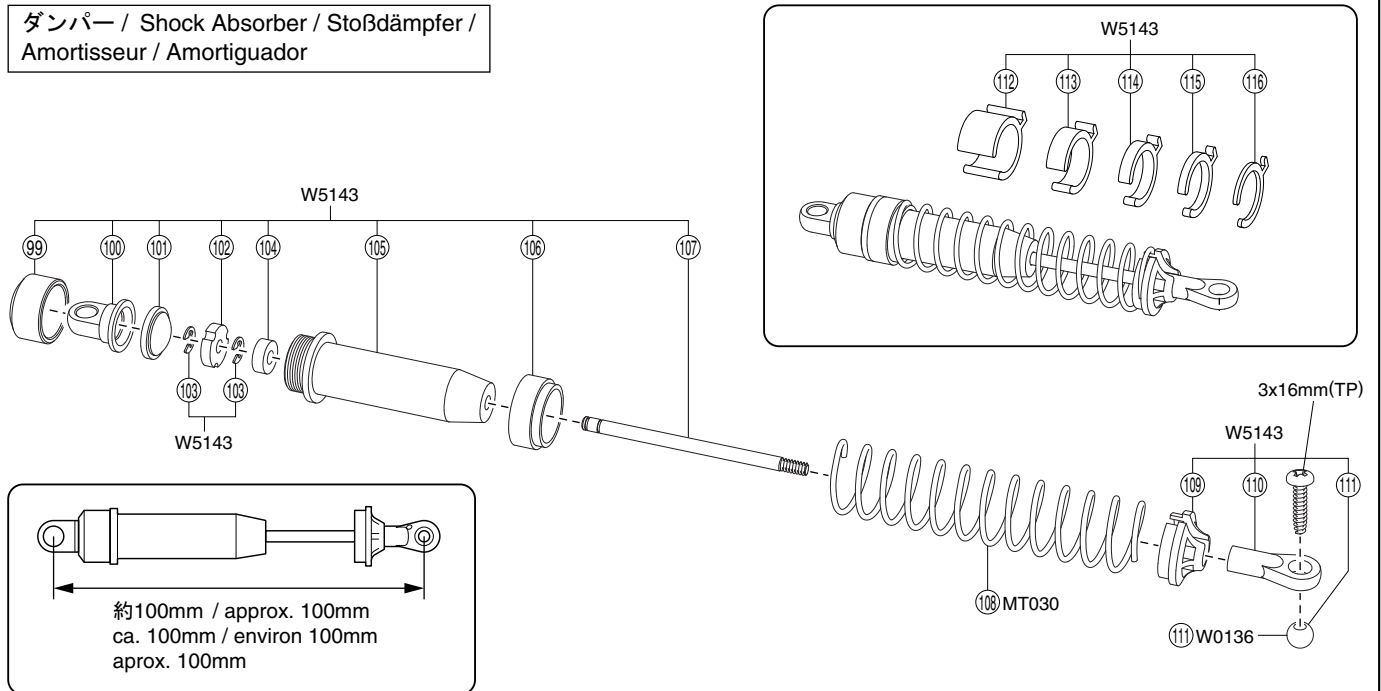

シャシー / Chassis / Das Chassis /
Chassis / Chasis

- < フロント >
- < Front >
- < Vorne >
- < Avant >
- < Parte delantera >

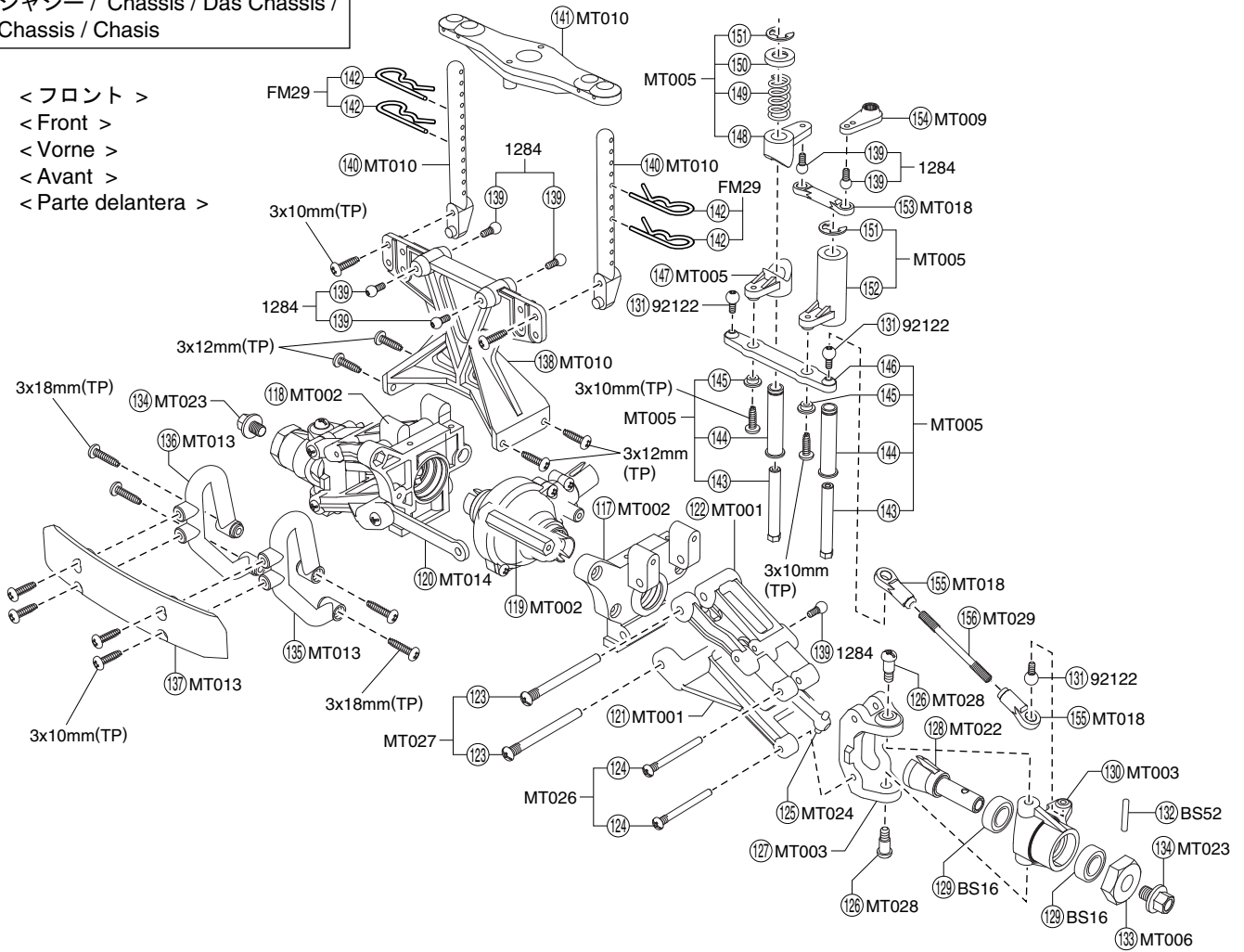

シャシー / Chassis / Das Chassis /
Chassis / Chasis

- < リヤ >
- < Rear >
- < Hinten >
- < Arrière >
- < Parte trasera >

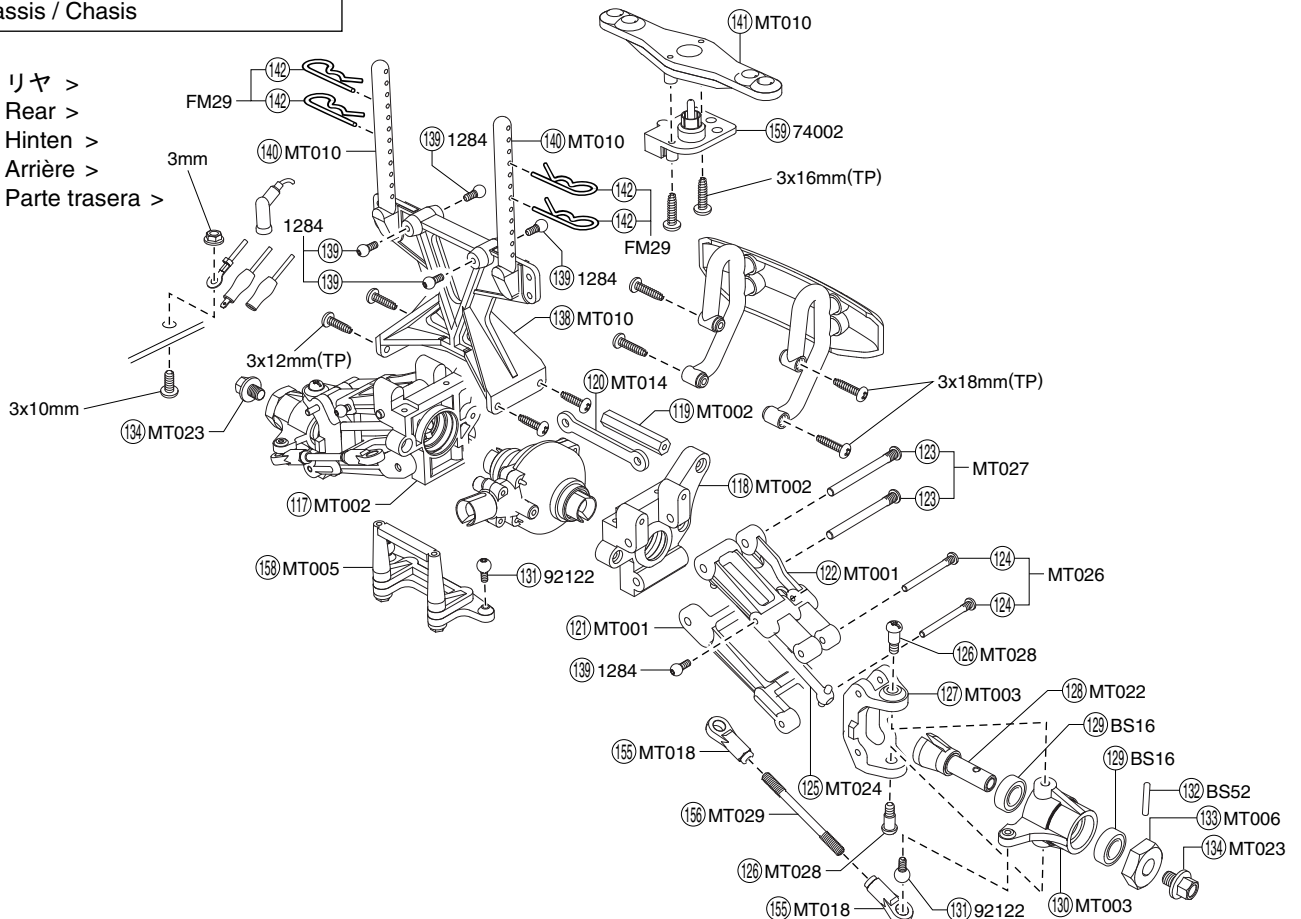

スペアパーツ (1)

SPARE PARTS (1)

★ FOR JAPANESE MARKET ONLY.

品番 No.	パーツ名 Part Names	内容 (キーNo.と入数) Quantity	★定価	★発送手数料
AB16	クラッチベル (14T) Clutch Bell (14T)	⑥7 x 1	380	200 (一律)
BS16	8x16x5mmベアリング 8x16x5mm Ball Bearing	⑫9 x 2	650	
BS52	2.6x16mmシャフト 2.6x16mm Shaft	⑬2 x 10	180	
BS107	ベベルシャフト Bevel Shaft	① x 2	550	
BS125	クラッチシュー Clutch Shoe	⑥4 x 2 ⑥5 x 1	500	
FM29	ボディピン Body Pin	⑭4 x 10	150	
GT5	パイロットシャフト Pilot Shaft	⑥3 x 1	400	
LD70	クラッチベアリング Clutch Bearing	⑳24 ⑥6 ⑥8 x 1	580	
MT001	サスアームセット Suspension Arm Set	⑫1 ⑫2 x 2	500	
MT002	バルクヘッドセット Bulkhead Set	⑪7 ⑪8 ⑪9 x 1	400	
MT003	ナックルアームセット Knuckle Arm Set	⑫7 ⑬0 x 2	400	
MT004	ホイールセット Wheel Set	⑮8 x 2	1400	
MT005	サーボセイバーセット Servo Saver Set	⑭6 ⑭7 ⑭8 ⑭9 ⑮0 ⑮2 ⑮3 x 1 ⑭3 ⑭4 ⑭5 ⑮1 x 2	1000	
MT006	ドライブワッシャー Drive Washer	⑬3 x 4	300	
MT007	タイヤ Tire	⑮9 ⑲0 x 2	3000	
MT008	デフギヤボックス Differential Gear Box	⑨ ⑪ ⑭ ⑮ x 1	300	
MT009	リンケージパーツセット Linkage Parts Set	⑧0 ⑮4 ⑮7 ⑮7 ⑮7 ⑮7 ⑮7 ⑮8 ⑮0 x 1 ⑮9 ⑲7 x 2 2x6mm TPバインドビス 2x6mm Self-Tapping Bind Screw x 2	500	
MT010	ダンパーステーセット Shock Stay Set	⑬8 ⑭4 x 2 ⑭4 x 4 ボディマウントチューブA Body Mount Tube A x 2 ボディマウントチューブB Body Mount Tube B x 2	1000	
MT011	ロアフレームセット Lower Frame Set	⑮0 ⑮1 x 1 ⑮7 ⑲2 x 2	1000	
MT012	ラジオボックスセット Radio Box Set	⑮5 ⑮7 ⑮8 ⑲9 ⑲7 x 1 ⑮6 x 2	700	
MT013	バンパーセット Bumper Set	⑬5 ⑬6 ⑬7 x 1 スパサー Spacer x 2	1000	
MT014	サスプレート Suspension Plate	⑫0 x 2	400	
MT015	メインシャシー Main Chassis	⑮4 x 1	2300	
MT016	リンケージロッドセット Linkage Rod Set	⑲7 ⑲1 ⑲2 ⑲3 ⑲6 x 1 ⑲4 x 4 ⑲5 x 2 3x3mmセットビス 3x3mm Set Screw x 4	700	
MT017	ボディセット (メガフォース) Body Set (MEGA FORCE)	ボディ デカール body, decals x 1	4000	
MT017-1	デカール (メガフォース) Decal Set (MEGA FORCE)	デカール decals x 1	1500	
MT018	ボールエンドセット Ball End Set	⑮5 x 8 ⑮5 x 1	600	
MT019	ベベルギヤセット Bevel Gear Set	⑦ ⑧ ⑩ ⑮ ⑲ x 1 ⑮ x 4 2.6x10mm TPサラビス 2.6x10mm Self-Tapping Flat Head Screw x 4	800	
MT020	デフジョイント (A) Differential Joint (A)	⑬3 x 2	600	
MT021	デフジョイント (B) Differential Joint (B)	⑮8 x 2	600	
MT022	ホイールシャフト Wheel Shaft	⑫8 x 2	800	
MT023	ホイールロックボルト Wheel Lock Bolt	⑬4 x 4	300	
MT024	スイングシャフト Swing Shaft	⑫5 x 2	800	
MT025	センターシャフト Center Shaft	⑮3 x 2	1000	
MT026	3x34mmスクリュープピン 3x34mm Screw Pin	⑫4 x 4	300	

品番 No.	パーツ名 Part Names	内容 (キーNo.と入数) Quantity	★定価	★発送手数料
MT027	4x46mmスクリュープピン 4x46mm Screw Pin	⑫3 x 4	300	200 (一律)
MT028	5x13mmキングピン 5x13mm King Pin	⑫6 x 4	300	
MT029	アジャスタブルロッド (50mm) Adjustable Rod (50mm)	⑮5 x 4	400	
MT030	ダンパースプリング (メガフォース) Shock Spring (MEGA FORCE)	⑩8 x 4	1000	
MT031	エンジンマウント Engine Mount	⑮8 x 1	400	
MT032	クーリングファンスペーサー Cooling Fan Spacer	⑥1 x 1	300	
RS152	ディスクプレート Disk Plate	⑫3 x 2	100	
RS154	スリッパシート Slipper Sheet	⑮0 x 2	100	
RS155	スリッパプレート Slipper Plate	⑫9 x 2	200	
RS159	ブレーキレバー Brake Lever	⑫0 x 1	100	
RS164	エアフィルター Air Filter	⑧1 ⑧2 ⑧3 x 1 sets	300	
SM55	スプリング Spring	⑮5 x 1	120	
VZ012	デフギヤセット Differential Gear Set	③ ⑤ ⑥ x 4 ② ④ x 8	900	
VZ021	デフパッキン Differential Packing	⑧ x 5	400	
W0136	5.8mmハードボール 5.8mm Hard Ball	⑪1 x 10	500	
W5143	スポーツショック (L) Sports Shock (L)	⑨9 ⑩0 ⑩1 ⑩2 ⑩4 ⑩5 ⑩6 ⑩7 ⑩8 ⑩9 ⑪0 ⑪1 ⑪2 ⑪3 ⑪4 ⑪5 ⑪6 x 2 ⑩3 ⑩4 x 4	1000	
1284	5.8mmピロボール (銀) 5.8mm Pillow Ball (Silver)	⑬9 x 8	200	
1701KP	蛍光ストラップ (M) Fluorescent Strap (M)	⑲4 x 18	250	
1701KY	蛍光ストラップ (M) Fluorescent Strap (M)	⑲4 x 18	250	
1705	カラーアンテナ (白) Color Antenna (White)	⑲7 x 6	500	
1790	カラーシリコンチューブ Color Silicone Tube	⑧6 x 2 x 1	400	
1808	ロッドストッパー Rod Stopper	⑮4 x 5	250	
1879	ホビーグリス Hoby Grease		150	
6591	マフラーガasket Muffler Gasket	⑥9 x 5	200	
74001	電動スターターユニット (GS15R) Electric Starter Unit (GS15R)	⑧7 ⑧8 ⑧9 ⑨0 ⑨1 ⑨2 ⑨3 ⑨4 ⑨5 ⑨6 ⑨7 ⑨8 x 1 ビスセット Screw Set x 1	2800	
74001-1	スターターケース Starter Case	⑧8 ⑧9 ⑨0 ⑨1 ⑨4 x 1 2.6x8mmビス 2.6x8mm Screw x 4 2.6x6mmTPビス 2.6x6mm TP Screw x 1	600	
74001-3	スターターモーター Starter Motor	⑨7 ⑨8 x 1 3x4mmナベビス 3x4mm R/H Screw x 2	1400	
74001-4	ワンウェイシャフト Oneway Shaft	⑧7 x 1	400	
74001-5	ギヤセット Gear Set	⑨2 ⑨5 ⑨6 x 1	500	
74001-6	ワンウェイベアリング Oneway Bearing	⑨3 x 1	900	
74002	スターター配線ユニット Starter Wiring Unit	⑮9 x 1 3x15mm TPバインドビス 3x15mm TP Bind Screw x 2	1200	
74003	コネクターユニット Connect Unit	⑲0 x 1	900	
74901ES	GS15Rエンジン (電動スターター) GS15R Engine (Electric Starter)	⑮7 x 1	14000	
92051	2x11mmピン 2x11mm Pin	⑦ x 10	300	

スペアパーツ (2)

SPARE PARTS (2)

★ FOR JAPANESE MARKET ONLY.

品番 No.	パーツ名 Part Names	内容 (キーNo.と入数) Quantity	★定価	★発送手数料
92052	Oリング (P5) O-ring (P5)	⑥ x 10	400	200 (一律)
92070	フライホイール Flywheel Set	⑥②	600	
92102	燃料タンク (125cc) Fuel Tank (125cc)	⑧④ ⑧⑤ x 1	1500	
92122	6.8mmピロボール 6.8mm Pillow Ball	⑬① x 10	700	
92131	QRCユニット(メガフォース) QRC Unit (MEGA FORCE)	x 1 sets	3800	
92131-01	QRCミッションケース QRC Mission Case	③③ ③④ ③⑤ ③⑦ ③⑧ ③⑨ ⑤⑨ x 1 3x8mm TPバインドビス 3x8mm Self-Tapping Bind Screw x 1	500	
92131-02	QRCギヤセット QRC Gear Set	⑳① ⑳② ⑳⑥ ⑳⑦ ⑳⑨ ⑳⑩ x 1 2x10mmピン x 2 2x10mm Pin x 2 2.6x6mmサラビス 2.6x6mm Flat Head Screw x 2	400	
92131-03	QRCスパーギヤセット QRC Spur Gear Set	④⑧ ⑤① ⑤② ⑤③ ⑥① x 1	400	
92131-04	QRCスパーギヤシャフト QRC Spur Gear Shaft	③① ④⑦ ⑤④ x 1 Eリング (E5.0) E-ring (E5.0) x 2	300	
92131-05	QRCクラッチシャフト QRC Clutch Shaft	⑲⑨ x 1	300	
92131-06	QRCギヤシャフト QRC Gear Shaft	⑳⑤ ⑳⑧ ⑳⑩ x 1	300	
92131-07	QRCシャフトジョイント QRC Shaft Joint	④⑥ x 2	400	
92131-08	ブレーキディスク Brake Disk	④⑤ x 1	300	

品番 No.	パーツ名 Part Names	内容 (キーNo.と入数) Quantity	★定価	★発送手数料
92131-09	QRC ブレーキシャフト QRC Brake Shaft	④① ④② ⑬⑥ x 1 3x3mmセットビス 3x3mm Set Screw x 1	300	200 (一律)
92191	十字レンチ Cross Wrench	x 1	500	
92601BK	耐熱マフラージョイントパイプ Muffler Joint Pipe	⑦③ x 2	800	
92631-06	QRCクラッチピン QRC Clutch Pin	⑳③ x 5	200	
92631-07	QRCクラッチ QRC Clutch	⑳① x 1	350	
92638	スナップピン(小) Snap Pin (Small)	⑳⑦ x 10	200	
92972	サイレントストリークマフラー Silent Streak Muffler	⑦⑤ ⑦⑥ ⑦⑦ ⑦⑧ x 1	1200	
92973	マニホールドASSY Manifold ASSY	⑥⑨ ⑦① ⑦② x 1 2.6x10mmバインドビス x 2 2.6x10mm Bind Screw x 2 3x30mmキャップビス x 2 3x30mm Cap Screw x 2 3mmフランジ付ナット x 2 3mm Flanged Nut x 2	1100	
92985	ハードブレーキライニング Hard Brake Pads	④④ x 4	400	
96441	スポンジテープ (1mm) Sponge Tape (1mm)	⑳②	300	
96474	6x12x4mmベアリング 6x12x4mm Ball Bearing	③⑥ x 2	1000	
96592	12x18x4mmベアリング 12x18x4mm Ball Bearing	⑬② x 2	1800	
96996	5x10x4mmベアリング 5x10x4mm Ball Bearing	⑬⑦ x 4	1000	

キットの部品の一部にはスペアパーツとして販売していない物があります。京商ではオプションパーツを販売していますのでお買い求めください。
Some of the parts included are not available as spare parts. Purchase optional parts instead.

オプションパーツ

OPTIONAL PARTS

★ FOR JAPANESE MARKET ONLY.

品番 No.	パーツ名 Part Names	内容 (キーNo.と入数) Quantity	★定価	★発送手数料
LA43	5.8mmボールエンド 5.8mm Ball End	W5183と合わせて使用 Need W5183	300	200 (一律)
SPW51	SPブレーキローター SP Brake Rotor	ステンレス製, 高耐久 Stainless, High strength	1000	
VZW009	LSDギヤセット LSD Gear Set	LSD効果でコーナリング性能をアップ To improve Cornering characteristics with LSD effects.	7500	
W5183	ツインキャッププロショック (L) Twin Cap Pro Shock (L)	アルミ製, 高精度 Aluminium, High Quality	3500	
W5183-60	ショックスプリング (L) #60 Shock Spring (L) #60	ソフト Soft	550	
W5183-65	ショックスプリング (L) #65 Shock Spring (L) #65	↑ ↓ ハード Hard	550	
W5183-04	ショックスプリング (L) #70 Shock Spring (L) #70		300	
W5183-75	ショックスプリング (L) #75 Shock Spring (L) #75		550	
W5183-80	ショックスプリング (L) #80 Shock Spring (L) #80	*標準品はW5183-80よりハードです。 *Standard spring is harder than W5183-80.	550	
1706	カラードアンテナ (蛍光ピンク) Colored Antenna (Fluorescent Pink)	蛍光ピンク Fluorescent Pink	500	
1707	カラードアンテナ (蛍光イエロー) Colored Antenna (Fluorescent Yellow)	蛍光イエロー Fluorescent Yellow	500	





品番 No.	パーツ名 Part Names	内容 (キーNo.と入数) Quantity	★定価	★発送手数料
1708	カラードアンテナ (黒) Colored Antenna (Black)	黒色 Black	500	200 (一律)
1948	エアークリーナーオイル Air Cleaner Oil	ホコリからエンジンを守る Protect engine from dust.	1000	
39308	燃料フィルター Fuel Filter	燃料のゴミをシャットアウト Shuts out dirt from fuel	1000	
39673	ベスペル®クラッチシュー (KC45) Vespe® Clutch Shoe (KC45)	耐久性に優れる Long life time.	2800	
71161	6v X-FORCE 600ニカドバッテリー 6v X-FORCE 600 Ni-Cd Battery	充電電池, 受信機用 Rechargeable batteries for receiver.	3800	
74901-14BL	SPシリンダーヘッド (GS15R) SP Cylinder Head (GS15R)	アルミ削り出し, プルーアルミ加工済 Aluminum, Blue alumite processed	2500	
92601R	耐熱マフラージョイントパイプ Muffler Joint Pipe	高耐久, 赤色 High strength, Red	800	
92606	マフラーキャップ Muffler Cap	マフラー先端用のキャップ Exhaust cover.	250	
96421	クイックフュエルポンプ (250cc) Quick Fill Fuel Bottle (250cc)	燃料給油用 aid for fueling	900	
96422	クイックフュエルポンプ (500cc) Quick Fill Fuel Bottle (500cc)	燃料給油用 aid for fueling	1200	





★ FOR JAPANESE MARKET ONLY.





品番 No.	パーツ名 Part Names	内容 Qty.	★定価	★発送手数料	品番 No.	パーツ名 Part Names	内容 Qty.	★定価	★発送手数料	品番 No.	パーツ名 Part Names	内容 Qty.	★定価	★発送手数料
96601	シリコンオイル (100) Silicone Oil (100)	ダンパー用 for shocks.	各600	200 (一律)	96607	シリコンオイル (400) Silicone Oil (400)	ダンパー用 for shocks.	各600	200 (一律)	96613	シリコンオイル (700) Silicone Oil (700)	ダンパー用 for shocks.	各600	200 (一律)
96602	シリコンオイル (150) Silicone Oil (150)				96608	シリコンオイル (500) Silicone Oil (500)				96614	シリコンオイル (900) Silicone Oil (900)			
96603	シリコンオイル (200) Silicone Oil (200)				96609	シリコンオイル (600) Silicone Oil (600)				96531	シリコンオイル (1000) Silicone Oil (1000)			
96604	シリコンオイル (250) Silicone Oil (250)				96610	シリコンオイル (800) Silicone Oil (800)				96615	シリコンオイル (1100) Silicone Oil (1100)			
96605	シリコンオイル (300) Silicone Oil (300)				96611	シリコンオイル (450) Silicone Oil (450)				96616	シリコンオイル (1200) Silicone Oil (1200)			
96606	シリコンオイル (350) Silicone Oil (350)				96612	シリコンオイル (550) Silicone Oil (550)								

ビス・ナット類 SCREW・NUT etc.

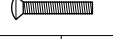
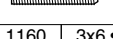
● FOR JAPANESE MARKET ONLY.

品番 No.	サイズ (mm) Size (mm)	入数 (各) QUANTITY
 ナベビス Round Head Screw ●200		
1101	2x6・2x8・2x10・2x15	5 each
1102	2.6x8・2.6x10・2.6x12・2.6x14	5 each
1103	3x4・3x6・3x8・3x10・3x12	5 each
1104	3x14・3x16・3x18・3x20	5 each
1105	4x6・4x8・4x10・4x12	5 each
1106	3x22・3x24・3x26・3x28	5 each
 バインドビス Bind Screw ●200		
1110	2.6x4・2.6x6・2.6x8・2.6x12	5 each
1111	3x4・3x6・3x8・3x10・3x12	5 each
1112	3x14・3x16・3x18・3x20	5 each
1113	4x6・4x8・4x10・4x12	5 each
1114	3x22・3x25・3x28・3x30	5 each
1115	4x15・4x18・4x20・4x22	5 each
 サラビス Flat Head Screw ●200		
1118	2.6x8・2.6x10・2.6x12・2.6x14	5 each
1119	3x6・3x8・3x10・3x12	5 each
1120	3x14・3x16・3x18・3x20	5 each
1121	4x8・4x10・4x15・4x20	5 each
1122	3x22・3x24・3x26・3x28	5 each
1123	3x30・3x32・3x34・3x35	5 each
 キャップビス Cap Screw ●200		
1124	2x8・2x10・2x12・2x14	2 each
1125	2.6x8・2.6x10・2.6x12・2.6x14	2 each
1126	3x8・3x10・3x12・3x14	2 each
1127	3x15・3x16・3x18・3x20	2 each
1128	3x25・3x30・3x35・3x40	2 each
1129	4x10・4x15・4x20	2 each
1130	4x25・4x28・4x30	2 each
1131	4x35・4x40・4x45	2 each

品番 No.	サイズ (mm) Size (mm)	入数 (各) QUANTITY
 ナベタッピングビス Round Head Self-Tapping Screw ●200		
1132	2x4・2x6・2x8・2x10	5 each
1133	2.6x6・2.6x8・2.6x10・2.6x12	5 each
1134	3x6・3x8・3x10・3x12・3x14	5 each
1135	3x15・3x16・3x18・3x20	5 each
1136	3x25・3x30・3x35	5 each
1137	2.6x14・2.6x15・2.6x16・2.6x18	5 each
 バインドタッピングビス Bind Self-Tapping Screw ●200		
1140	2.6x6・2.6x8・2.6x10・2.6x12	5 each
1141	3x6・3x8・3x10・3x12・3x14	5 each
1142	3x15・3x16・3x18・3x20	5 each
1143	4x10・4x15・4x18	5 each
 サラタッピングビス Flat Head Self-Tapping Screw ●200		
1147	2.6x6・2.6x8・2.6x10・2.6x12	5 each
1148	3x6・3x8・3x10・3x12・3x14	5 each
1149	3x15・3x16・3x18・3x20	5 each
1150	4x15・4x20・4x25	5 each
 フランジ付キャップビス Flanged Cap Screw ●200		
1153	3x6・3x8・3x10	2 each
1154	4x8・4x10・4x12	2 each
 サラ小丸ビス Flat Head Screw ●200		
1157	2x8・2x10	10 each
 セットビス Set Screw ●200		
1160	3x6・3x12・3x14・3x16	3 each
1161	3x3・3x4・3x5・3x10	3 each
1162	4x4・4x5・4x8・4x12	3 each
1163	5x4・5x5・5x6	3 each
1164	5x30・5x40	3 each
1165	3x20・3x25	3 each

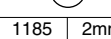
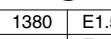
品番 No.	径 mm	入数 (各) QUANTITY
 ナット Nut ●200		
1171	2mm・2.6mm	10 each
1172	3mm・4mm	10 each
 フランジ付ナット Flanged Nut ●200		
1174	3mm	10 pcs
1175	4mm	10 pcs
 ナイロンナット Nylon Nut ●200		
1177	2.6mm	5 pcs
1178	3mm	5 pcs
1179	4mm	5 pcs
 フランジ付ナイロンナット Flanged Nylon Nut ●200		
1180	4mm	5 pcs
 ワッシャー Washer ●200		
1185	2mm・2.6mm・3mm	10 each
1186	4mm・5mm	10 each
 Eリング E-Clips ●150		
1380	E1.5	10 pcs
1381	E2.0	10 pcs
1382	E2.5	10 pcs
1383	E3.0	10 pcs
1384	E4.0	10 pcs
1385	E5.0	10 pcs
1386	E6.0	10 pcs
1387	E7.0	6 pcs
1390	E10.0	6 pcs

ここに明記された以外のビス、ナット等は『ユーザー相談室』にお問い合わせください。

メーカー指定の純正部品を使用し
安全にR/Cを楽しみましょう。



京商株式会社

〒243-0034 神奈川県厚木市船子153

●ユーザー相談室直通 電話番号 046-229-4115

お問い合わせは：月曜～金曜(祝祭日を除く) 10:00～18:00

68430112-2 PRINTED IN KOREA