

※ご使用前にこの説明書を良くお読みになり十分に理解してください。
 Before beginning assembly, please read these instructions thoroughly.
 Bitte lesen Sie die Anweisungen vor Gebrauch genau durch!
 Veuillez attentivement lire les instructions avant l'emploi!
 Lea cuidadosamente este manual de instrucciones antes de comenzar el montaje

1:10 Scale Radio Controlled .15 Engine Powered 4WD Touring Car Series

PureTen GP FAZER 4WD readysset (with Syncro KT-200)

INSTRUCTION MANUAL 取扱説明書

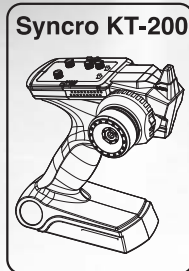

⚠️ 安全のための注意事項 この無線操縦模型は玩具ではありません!

●この商品は高い性能を発揮するように設計されています。組立てに不慣れな方は、模型を良く知っている人にアドバイスを受け確実に組立ててください。

⚠️ UNDER SAFETY PRECAUTIONS This radio control model is not a toy!

- It's highly recommended that first-time enthusiasts seek the advice of an experienced modeler before operating this vehicle.
- Keep out of the reach of children!
- Observe all safety precautions when operating this model. You are responsible for this vehicle's proper maintenance and safe operation.
- Always keep this instruction manual for quick reference.
- Taking out liability insurance is recommended.

⚠️ ACHTUNG! Dieses Modell ist kein Spielzeug!

- Anfänger sollten möglichst Rat bei Modellbaukundigen einholen, um das Modell richtig zusammenzubauen und gefahrlos bedienen zu können.
- Bauen Sie dieses Modell nur außer Reichweite von Kindern zusammen!
- Treffen Sie genügend Sicherheitsvorkehrungen, bevor Sie Ihr Modell bedienen! Sie alleine tragen die Verantwortung für Ihr Modell und dessen gefahrlose Bedienung!
- Bitte bewahren Sie diese Dokumentation zur späteren Verwendung auf.

- 小さい部品があるので、組立て作業は幼児の手がとどかない所で必ずおこなってください。
- 動かして楽しむ場所は、万一の事故を考えて安全を確認してから、責任をもってお楽しみください。
- 組立てた後も、説明書がいつでも見られるように大切に保管してください。
- ラジコン保険に加入して安全に楽しみましょう。

⚠️ ATTENTION! Ce modèle n'est pas un jouet!

- Si vous êtes débutant dans le modèle réduit, prenez conseils auprès de modélistes confirmés afin d'utiliser votre modèle dans des conditions optimales.
- Assemblez ce kit en dehors de la portée de jeunes enfants!
- Prenez des précautions lors de l'utilisation. Vous seul êtes responsable des évolutions de votre modèle. La société KYOSHO ou son distributeur ne peuvent en aucun cas être tenus responsables des accidents pouvant survenir lors de l'utilisation de ce modèle!
- Gardez cette notice à portée de main afin de vous y référer rapidement.

⚠️ PRECAUCIONES DE SEGURIDAD Este modelo R/C no es un juguete

- Los no iniciados en este hobby deberán ser aconsejados por expertos antes de comenzar el montaje de este modelo.
- Realice el montaje en un lugar fuera del alcance de los niños.
- Siempre extreme las medidas de seguridad. Usted es el único responsable del funcionamiento de su modelo.
- Mantenga este manual siempre a mano

●この商品は14才以上を対象に設計しています。玩具ではありません。
 ● This model is not a toy. It is designed for users over 14 years of age.
 ● Dieses Modell ist kein Spielzeug, geeignet für Modellsportler ab 14 Jahren.
 ● CE MODELE N'EST PAS UN JOUET. IL EST DESTINE AUX ENFANTS DE PLUS DE 14 ANS.
 ● Ce modèle est destiné à une utilisation exclusive en intérieur. Sa puissance n'est pas suffisante pour interférer avec d'autres fréquences.
 ● Este modelo no es un juguete. Ha sido diseñado para ser utilizado por mayores de 14 años.

※製品改良のため、予告なく仕様を変更する場合があります。*Specifications are subject to change without prior notice! *Technische Änderungen sind ohne vorherige Ankündigungen möglich!

*Les spécifications peuvent changer sans préavis! *El fabricante puede modificar los kits sin previo aviso

© Copyright 2011 KYOSHO CORPORATION / 禁無断転載複製
 31398S-T01



(和英独仏西)

安全のための注意事項 / SAFETY PRECAUTIONS / Sicherheitshinweise PRECAUTIONS D'EMPLOIS / Precauciones de seguridad

組立て・走行の前に必ずお読みください。

Please read carefully before assembling and operating your model.

Lesen Sie die Anleitung aufmerksam durch, bevor Sie das Modell in Betrieb nehmen.

Lire attentivement cette notice avant de commencer l'assemblage de votre modèle.

Lea cuidadosamente este manual antes de montar y rodar su modelo.



- 警告マーク** : 生命や身体に重大な被害が発生する可能性がある危険を示します。
WARNING! : This symbol indicates where caution is essential to avoid injury to yourself or others.
ACHTUNG! : Dieses Symbol warnt vor Verletzungen!
ATTENTION! : Ce symbole vous indique un danger physique éventuel.
AVISO! : Este signo le indica cuando hay que prestar especial atención para evitar daños a personas y propiedades.



- 禁止マーク** : 事故や故障の原因となるため、やってはいけないことを示します。
PROHIBITED : This symbol points out actions that you should NOT do to avoid possible damage or accidents.
BITTE NIEMALS : Dieses Symbol warnt vor Handlungen, die das Produkt beschädigen können!
NE PAS FAIRE : Ce symbole vous informe de ce que "VOUS NE DEVEZ PAS FAIRE".
PROHIBIDO : Este signo le indica acciones que NO debe realizar para evitar posibles accidentes.

- この商品は、本格的な無線操縦模型です。玩具ではありません！
This product is a fully functional radio control model. It is not a toy!
Dieses Modell ist kein Spielzeug, geeignet für Modellsportler ab 14 Jahren.
CE PRODUIT N'EST PAS UN JOUET ! Ce produit est un modèle réduit radiocommandé.
Este modelo no es un juguete, es un modelo radiocontrolado.
- この商品を楽しむために、走行前の組立てや、走行後のメンテナンス、オプションの交換などをおこないます。
To enjoy this model to its fullest, complete assembly properly, perform maintenance and add optional upgrades as desired.
Do routine maintenance work after operation. Replacement parts and option parts are available separately.
Das Modell ist weitestgehend vormontiert. Komplettieren Sie die Montage und führen Sie regelmäßig Wartungsarbeiten durch.
Durch den Einbau von passenden KYOSHO-Tuningteilen, kann die Leistung des Modells weiter optimiert werden. Ersatz- & Tuningteile sind einzeln erhältlich.
Pour utiliser et profiter de ce modèle, compléter l'assemblage suivant les instructions, effectuer les maintenances et les réparations nécessaires. Ajouter des options Kyosho afin d'accroître les performances du modèle selon votre pilotage.
Para disfrutar al máximo de su modelo, realice el montaje de manera correcta, un correcto mantenimiento e instale las piezas opcionales que desee. Realice el mantenimiento necesario después de roda. KYOSHO tiene a su disposición gran variedad de repuestos y piezas opcionales.
- アルカリ乾電池や充電式の電池は、使い方を誤ると大きな電流が流れ、発熱や液（電解液）漏れの可能性があります。
Improper usage of Alkaline cells or rechargeable batteries may damage the electronics of the car and/or the radio.
Entfernen Sie die Batterien aus Fahrzeug und Sender nach dem Fahrbetrieb!
L'utilisation de piles ou batteries défectueuses peut causer des dommages à l'électronique de la voiture ou la radio.
Un uso indebido de las baterías recargables podrían dañar el equipo de radio.

この商品を安全に取扱うために下記の事項を、必ずお守りください。
In order to operate the model safely, adhere to following instructions:

Beachten Sie die folgenden Sicherheitshinweise
RESPECTER LES CONSIGNES DE SECURITE SUIVANTES :
Respete los siguientes consejos de seguridad:



警告
Warning !
Achtung !
Attention !
Aviso !

- *この説明を守らないと生命や身体に重大な被害が発生する可能性がある危険を示します。
- *Here are some possibilities of significant damage to life and/or body, if the following explanations are not adhered to:
- *Beachten Sie bitte die folgenden Hinweise.
- *Problèmes et dommages possibles dans le cas du non respect des consignes de sécurité.
- *Le indica la posibilidad de sufrir un accidente si no sigue los consejos.



- ▶ 組立て前に必ず説明書を最後までお読みください。また、組立てに不慣れな方は、模型を良く知っている人にアドバイスを受け確実に組立ててください。
Before you begin, read the manual thoroughly. First time builders should seek advice from modelers who have experience in assembling models.
Vor Beginn die Anleitung sorgfältig durchlesen. Bei Fragen wenden Sie sich an Ihren Fachhändlern oder kontaktieren Sie unseren Helpdesk.
Avant de commencer, lire avec attention cette notice. Si il s'agit d'un premier modèle, prendre conseil auprès d'un modéliste expérimenté pour les étapes de montages.
Antes de comenza, lea enteramente este manual. Los principiantes deberán pedir consejo a modelistas expertos en el montaje de modelos.

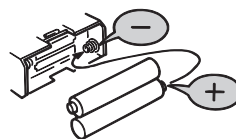

- ▶ 電池は逆接続・分解は絶対にしないでください。
破損や液漏れなどの原因になります。
Never reverse connection nor disassemble batteries. It may lead to damage and leakage.
Batterien / Akkus nicht verpolt einsetzen!
Ne jamais ouvrir les batteries ou inverser les connecteurs sous peine de court-circuit pouvant entraîner de sérieux dommages.
Coloque las pilas/baterías respetando siempre la polaridad indicada.
Nunca intente desmontarlas.

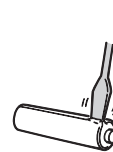

禁止
PROHIBITED
BITTE NIEMALS
NE PAS FAIRE
PROHIBIDO



禁止
PROHIBITED
BITTE NIEMALS
NE PAS FAIRE
PROHIBIDO

- ▶ 小さな部品や、とがった部品がありますので、十分注意してください。また、小さなお子様のいる場所での作業・保管はさけてください。
This product includes many small, sharp objects, so it should be kept out of the reach of children.
Der Bausatz enthält viele Kleinteile, die verschluckt werden können. Modell nicht in die Hände von Kleinkindern gelangen lassen!
CE PRODUIT CONTIENT DES PETITES PIÈCES. NE JAMAIS LAISSER A PORTE DE MAINS DES ENFANTS !
Este modelo incluye piezas de pequeño tamaño y objetos potencialmente peligrosos para los niños. Mantenga el modelo fuera del alcance de los niños.



禁止
PROHIBITED
BITTE NIEMALS
NE PAS FAIRE
PROHIBIDO

- ▶ 車道・人ごみ・幼児の近くでは走行させないでください。事故の原因となります。
Do not operate in crowded places, near children or pets, or on public streets - it may cause serious injury.
Betreiben Sie das Modell nicht in unmittelbarer Nähe von Menschen oder Tieren. Fahren Sie niemals auf öffentlichen Straßen!
NE JAMAIS UTILISER LE MODELE DANS UN LIEU PUBLIC, SUR LA ROUTE, PROCHE DE PUBLIC OU D'ANIMAUX !
Nunca ruede su modelo en lugares concurridos, cerca de niños o animales de compañía ya que podría causar un serio accidente.

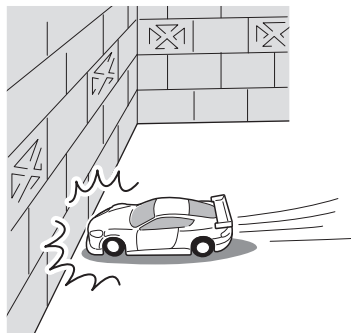

禁止
PROHIBITED
BITTE NIEMALS
NE PAS FAIRE
PROHIBIDO

- ▶ プロポ関係の電池残量が少ない時。電池が減ってくるとコントロールができなくなり、暴走や衝突の原因になります。Always check the radio batteries!
With weak dry batteries, transmission and reception of the radio fall off. Models may become out of control under such condition, which may cause serious accidents.
Überprüfen Sie die Batterien der RC-Anlage!
Sobald die Batterien nachlassen, lassen auch das Sende- und Empfangsvermögen nach. Die Bedienung Ihres Modelles mit schwachen Batterien kann zum Verlust Ihres Modelles und schweren Unfällen führen!
Quand les piles de la radio sont déchargées:
Si les piles sont insuffisamment chargées, l'émission et la réception de la radio deviennent faibles. L'utilisation de votre modèle avec des piles insuffisamment chargées peut entraîner la perte de votre modèle ainsi que des accidents graves!
¡ Compruebe siempre el nivel de carga de las baterías !
Cuando el nivel de carga de las baterías es bajo, la transmisión y recepción de su equipo de radio podría fallar ocasionando la pérdida de control de su modelo. No siga utilizando su modelo hasta haberlas recargado o cambiado por unas nuevas.



禁止
PROHIBITED
BITTE NIEMALS
NE PAS FAIRE
PROHIBIDO

- ▶ 車の動きがおかしい時。すぐに走行を中止して原因を調べてください。原因不明のまま走行させると、思わぬ故障や事故の原因になります。
When the model is behaving strangely . . . !
Immediately stop the model and check the reason. Do not operate the model until the problem is solved. This may lead to further trouble and unforeseen accidents!
Wenn Ihr Modell nicht normal funktioniert, . . . :
Unterbrechen Sie die Bedienung augenblicklich und untersuchen Sie die Ursache. Solange sie nicht geklärt ist, bedienen Sie **niemals** Ihr Modell!
Das könnte schwere Unfälle zur Folge haben!
Quand le fonctionnement de votre modèle est étrange:
Arrêtez immédiatement votre modèle et trouvez la cause. Sinon, vous risquez la perte de votre modèle ainsi que des accidents graves!
Si el modelo se comporta de forma extraña . . .
Detenga el modelo inmediatamente y compruebe la causa del fallo.
NO vuelva a utilizar su modelo hasta haber solucionado el problema.

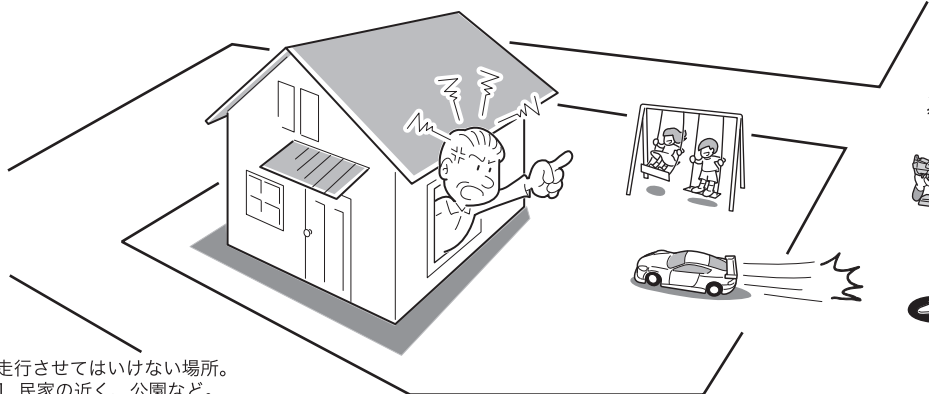

禁止
PROHIBITED
BITTE NIEMALS
NE PAS FAIRE
PROHIBIDO

- ▶ 走行させてはいけない場所。
1. 民家の近く、公園など。
2. 室内、せまいところ。
※人にケガをさせる原因になります。また、物をこわしたり、他人の迷惑になります。
Operate your model **ONLY** on designated areas, race tracks and other spacious areas. Do **NOT** operate it:
1. in residential districts and parks!
2. indoors and in limited space!
* Non-observance of the above may be cause for personal injuries and property damages.
Bedienen Sie Ihr Modell **nur** an sicheren und geräumigen Orten. Bedienen Sie es **niemals**:
1. in Wohngebieten und Parks!
2. in engen, begrenzten Orten oder in Räumen!
* Nichtbeachtung kann Verletzung von Personen sowie Sachschäden zur Folge haben!
Pour éviter tout accident, n'utilisez jamais votre **modèle** :
1. à proximité de résidences, d'écoles et d'hôteux !
2. à l'intérieur ou dans un endroit étroit!
* Ne pas respecter ces consignes peut entraîner la perte de votre modèle et avoir des conséquences fatales.
Maneje su modelo **SOLO** en espacios abiertos donde no se congregate gente. NO ruede en:
1. En áreas residenciales.
2. En lugares sin ventilación.
* Respete siempre estos consejos.

警告
Warning !
Achtung !
Attention !
Aviso !

*事故やケガ等の危険防止のため、次のことを必ずお守りください。
 *In order to avoid accidents and personal injury, be sure to observe the following:
 *Zur Unfall- und Sachschadenvermeidung, beachten Sie bitte auch folgendes:
 *Respectez les consignes suivantes afin de faire évoluer votre modèle en toute sécurité:
 *Lea los siguientes consejos para prevenir posibles accidentes.

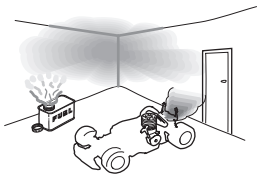

禁止
 PROHIBITED
 BITTE NIEMALS
 NE PAS FAIRE
 PROHIBIDO

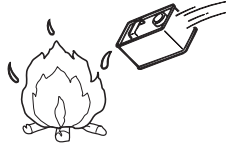

- ▶ 燃料の取扱いの注意。
 1. 取扱いは、必ず屋外で。
 2. 模型用グロー燃料を必ず使用。
 3. 火気には絶対に近づけない。
 4. 飲んだり、目に入れたりしない。
 5. 保管は、キャップをしっかりと締め幼児の手の届かない冷暗所に置く。
 6. 使用後の空き缶は、火中に投げ入れない。

Handling fuel safely:

1. Handle fuel **only** outdoors!
2. **Only** use glow fuel for radio control models!
3. **Never** use fuel indoors or in places with open fires and sources of heat!
4. **Never** swallow fuel **or** let it into your eyes!
5. Store fuel **only** in cool, dry and dark places out of children's reach!
Tightly shut the cap!
6. Do **not** dispose of empty fuel cans into a fire!
There is danger of explosion!

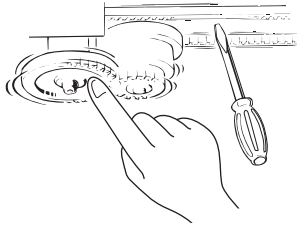

禁止
 PROHIBITED
 BITTE NIEMALS
 NE PAS FAIRE
 PROHIBIDO

- ▶ 回転している部分に、指や物などを入れないでください。
 Do **not** put fingers or any objects inside rotating and moving parts!
 Stecken Sie **niemals** Ihre Finger in bewegende oder sich drehende Teile.
Ne jamais mettre vos doigts dans des parties en mouvement!
 NO toque las piezas mecánicas mientras estén en funcionamiento.

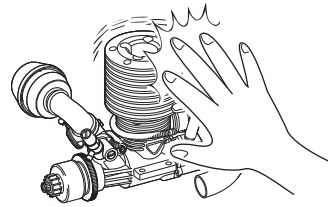

禁止
 PROHIBITED
 BITTE NIEMALS
 NE PAS FAIRE
 PROHIBIDO

- ▶ 走行直後は、エンジン、マフラー周辺は高温になっているので、すぐにはさわらないでください。
 Right after use, do **not** touch the engine and muffler! Danger of burning yourself!
 Nach dem Fahren, fassen Sie **niemals** den Verbrennungsmotor und den Schalldämpfer an! Verbrennungsgefahr!
 Après utilisation, **ne jamais** toucher le moteur et le silencieux! Danger de brûlures!
 No toque el motor mientras esté caliente ya que podría quemarse.

注意
Cautions !
Achtung !
Attention !
Precaución !

*この説明を守らないと軽傷程度の被害または、物損事故が発生する恐れがあります。
 *The following are examples of situations that should be avoided for safe assembly, maintenance and operation:
 *Die folgenden Situationen müssen unbedingt vermieden werden, um einen sicheren Betrieb zu gewährleisten:
 *Les exemples suivants sont des situations à ne pas reproduire afin d'effectuer les opérations de montage et de maintenance en toute sécurité
 *Los siguientes ejemplos deben ser evitados para realizar un correcto montaje, mantenimiento y funcionamiento:



- ▶ カッターやニッパー、ドライバーなど工具の取扱いには十分注意してください。
 All tools require careful handling to avoid injury.
 Vorsicht im Umgang mit sämtlichen Werkzeugen!
 Tous les outils nécessitent une grande prudence à l'utilisation !
 Maneje todas las herramientas con precaución.



禁止
 PROHIBITED
 BITTE NIEMALS
 NE PAS FAIRE
 PROHIBIDO

- ▶ 塗装する場合は室内の換気に十分注意し、作業を行ってください。
 Painting must be done only in a well-ventilated area.
 Lackieren Sie die Karosserie nur an einem gut belüfteten Ort!
 L'utilisation de peinture, le cas échéant doit s'effectuer dans un lieu ventilé.
 Realice el pintado en una zona con buena ventilación.

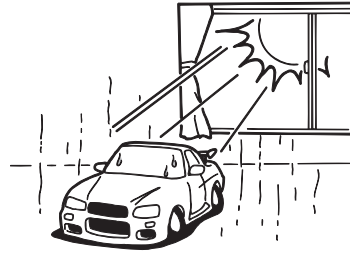
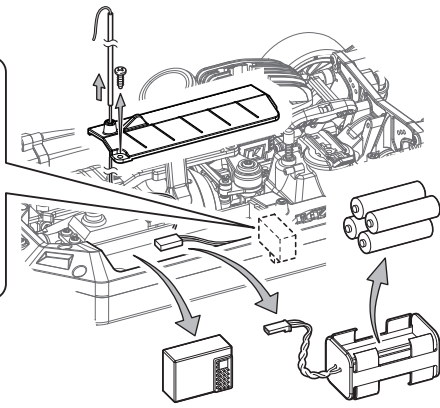
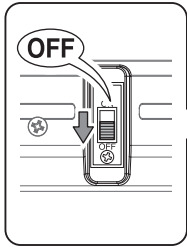

禁止
PROHIBITED
BITTE NIEMALS
NE PAS FAIRE
PROHIBIDO

- ▶ 走行後や、走行させない時は必ず電源スイッチをOFFにし、車体と送信機の電池を取り外してください。誤作動や電池の発熱・液漏れなど危険な場合があります。Always switch off the receiver and transmitter, then disconnect/remove the batteries when the model is not in use. Failure to do so may cause damage to the batteries from excessive discharge and leaking.
- Schalten Sie zuerst den Empfänger, dann den Sender aus und trennen Sie den Antriebsakku vom System. Dies verhindert ein ungewolltes Anlaufen des Antriebs und vermeidet Tiefentladungen des Akkus.
- Toujours éteindre le récepteur puis l'émetteur. Retirer ensuite les batteries du boîtier porte piles lorsque le modèle n'est pas utilisé afin de ne pas les endommager.
- Desconecte siempre el receptor en primer lugar y luego la emisora, después retire las baterías del modelo cuando no vaya a utilizarlo. De no seguir este consejo, las baterías podrían dañar el modelo.

- ▶ 温度の高くなる場所や湿度の高い場所などは長期間の保管はしないでください。Do not store this model in hot or humid conditions, or in direct sunlight. Modell nicht extremer Hitze oder Luftfeuchtigkeit aussetzen. Ne pas entreposé ce modèle dans un lieu chaud, humide ou directement au soleil.
- No guarde el modelo en condiciones de extrema calor ni humedad ni tampoco lo exponga directamente a los rayos del sol.

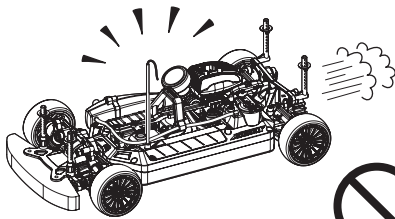

禁止
PROHIBITED
BITTE NIEMALS
NE PAS FAIRE
PROHIBIDO

- ▶ 走行時は、必ずボディを装着してください。Always run your car with the body shell mounted! Bedienen Sie Ihr Auto nur, wenn die Karosserie montiert ist! N'opérez votre voiture que lorsque la carrosserie est montée! Coloque la carrocería antes de rodar.

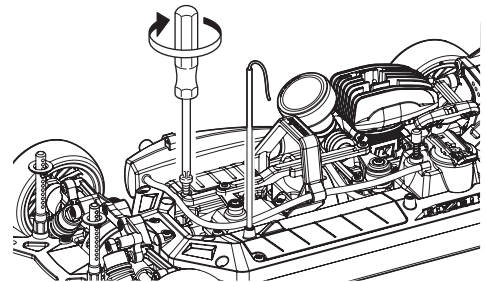

- ▶ 定期的に、各部のビス類が緩んでいないか確認してください。Check all screws, nuts etc. on a regular basis for looseness. Überprüfen Sie regelmäßig alle Schrauben, Muttern usw. auf festen Sitz. Vérifiez régulièrement la visserie. Compruebe periódicamente todos los tornillos, tuercas, etc.



禁止
PROHIBITED
BITTE NIEMALS
NE PAS FAIRE
PROHIBIDO

- ▶ 下記の場所での走行は、故障の原因になりますのでおやめください。
・シャシーにからむような草の生えているところ。
・泥地、砂地、砂利の多いところ。
・水たまり、海辺、川。
- Do not run your car on ground:
• that is overgrown with grass.
• that is muddy, sandy or rocky.
- Vermeiden Sie Gelände, das:
• mit Gras überwachsen ist.
• schlammig, sandig oder steinig ist.
- N'opérez pas votre voiture sur du terrain:
• recouvert d'herbe.
• boueux, sableux ou recouvert de pierres.
- No utilice su modelo en terrenos con hierba alta, con barro o arena.

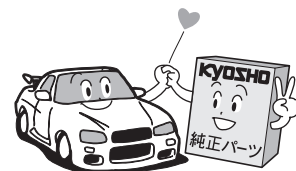

- ▶ 純正オプションパーツ以外の組込みや車体の改造はしないでください。故障の原因となります。Do NOT install any option parts not made by Kyosho for this model. To avoid causing irreparable damage, do NOT attempt any modifications. Verwenden Sie aus Gründen der Produkthaftung ausschließlich Original KYOSHO Tuning- und Ersatzteile! Ne jamais utiliser d'autres options que celles fabriquées par Kyosho. Vous risquez d'endommager irrémédiablement votre modèle et aucune garantie ne serait possible. NO instale ninguna pieza opcional que no sea fabricada por Kyosho. Para evitar daños irreparables, NUNCA intente realizar ninguna modificación.

セット内容 / Content / Inhalt / CONTENUTO / Contenido

- 送信機 (コントローラー)
Transmitter (Controller)
Fernsteuerung
Radiocommande 2 voies
Emisora

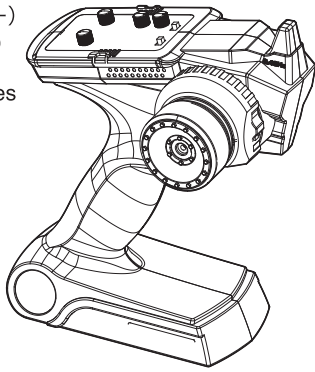

- 受信アンテナパイプ
Receiver Antenna Pipe
Antennenhülse
Antenne de réception
Tubo de antena



セットに入っている工具
TOOLS INCLUDED
GELIEFERTE WERKZEUGE
OUTILS FOURNIS
HERRAMIENTAS INCLUIDAS

- 十字レンチ (大)
Cross Wrench (big)
Kreuzschlüssel (groß)
Clé en croix (grande)
Llave de cruz (Grande)

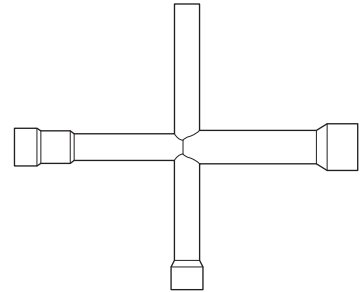

- ボディ
Body
Karosserie
Carrosserie
Carrocería

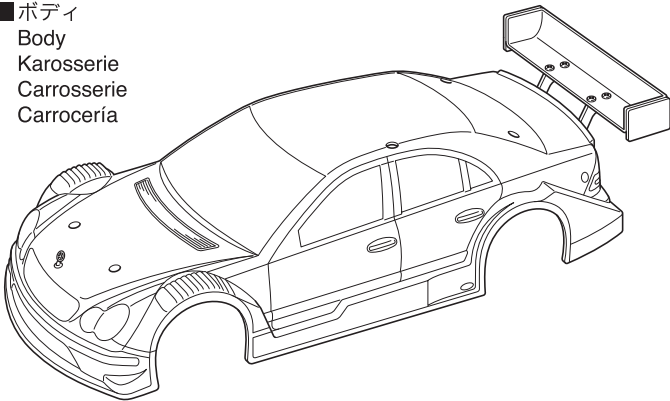

- シャシー (車体)
Chassis
Chassis
Chassis
Chasis

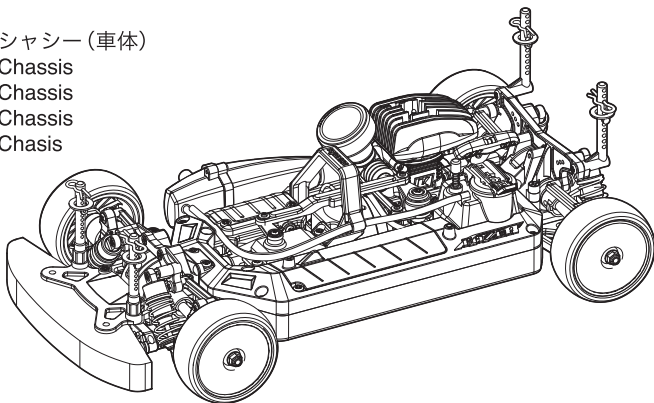

- プラグヒーター
Plug Heater
Glühkerzenstecker
Socquet (vendu séparément -
photo non-contractuelle)
Calentador de Bujías

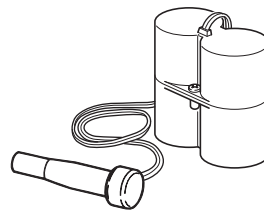

- 燃料ポンプ
Fuel Pump
Tankflasche
Pipette
Biberón



セットの他に必要な物 / Equipments Not Included / Erforderliches Werkzeug / EQUIPEMENTS NON INCLUS / Equipo Necesario

No.73001

- グロー燃料
Glow Fuel
Kraftstoff
Carburant
Combustible



- 単3アルカリ乾電池……………4本
AA Alkaline Dry Batteries
4 pieces
4 St. AA Trockenbatterien
4 batteries de type R6 pour
votre radiocommande
4 Pilas alcalinas AA

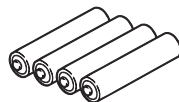

< 車体用 >
< For Car >
< Für das Auto >
< Pour la voiture >
< Para el coche >

- 単3アルカリ乾電池……………4本
AA Alkaline Dry Batteries
4 pieces
4 St. AA Trockenbatterien
4 batteries de type R6 pour
votre radiocommande
4 Pilas alcalinas AA

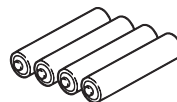

< 送信機用 >
< For Transmitter >
< Für den Sender >
< Pour la radiocommande >
< Para la emisora >

- 単1アルカリ乾電池……………2本
D-sized Alkaline Dry Batteries
2 pieces
2 St. Batterien der Größe D (Mono)
2 batteries type D (vendues séparément).
Pilas alcalinas tipo D - 2 pzs

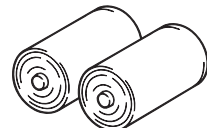

< プラグヒート用 >
< For Plug Heater >
< Für die Glühkerzenheizung >
< Pour le socquet
(photo non-contractuelle). >
< Para Calentador de Bujías >

警告
WARNING
VORSICHT
ATTENTION
AVISO

▶ ガソリンや灯油は使用禁止。
Never use gasoline
nor kerosene!
Verwenden Sie niemals
handelsübliches Benzin
und Diesel!
N'utilisez jamais ni de
l'essence ni du gasoil!
Nunca utilice gasolina
ni otros combustibles!

- +ドライバー
Phillips Screwdriver
Kreuzschlitzschraubendreher
Tournevis cruciforme
Destornilladores Phillips

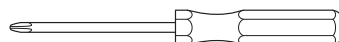

送信機の準備 / Transmitter Preparation / Der Sender / PREPARATION RADIO / Preparación Equipo R/C

送信機 シンクロ KT-200

Transmitter Syncro KT-200 / Sender Syncro KT-200
Emetteur Syncro KT-200 / Emisora Syncro KT-200

サーボリバーススイッチ Servo Reversing Switch Servo-Reverse-Schalter Interrupteur d'inversion des servos Interruptor de inversión de los servos

ステアリング、スロットルの動作方向を反転させる時に使用します。
このモデルではステアリングはノーマル側、スロットルはノーマル側で使用します。

This model uses normal position for steering, and normal for the throttle.

Schalter Lenkservo auf Normal,
Schalter Gas-Funktion auf Normal.

Utiliser la position NORMALE pour la direction et NORMALE pour les gaz.

En este modelo sitúe la posición normal en la dirección y la normal en el gas.

ステアリングD/Rアジャスター Steering D/R Adjuster Dual Rate Justierung Limiteur de débattement de direction Dual Rate de Dirección

ステアリングの舵角を調整します。

To adjust Steering Angle

Zur Justierung des maximalen Lenkausschlags

Permet d'ajuster le débattement de la direction

Permite ajustar el ángulo de la dirección

スロットルトリム Throttle Trim Trimmschieber für Gashebel Trim de gaz/frein Trim de Gas

車が走り出さないように調整します。

Adjusts the throttle in small increments so the model will not move at neutral.

Neutrallage so justieren, daß das Modell sich nicht bewegt.

Ajuster pas à pas le trim de la commande d'accélération pour obtenir le neutre.

Permite ajustar el recorrido del gas en pequeños incrementos para impedir que el modelo se mueva en el punto neutral.

電源スイッチ Power Switch Ein-/Ausschalter Interrupteur M/A Interruptor

バッテリーカバー Battery Cover Batteriefachdeckel Couvercle porte piles Tapa portapilas

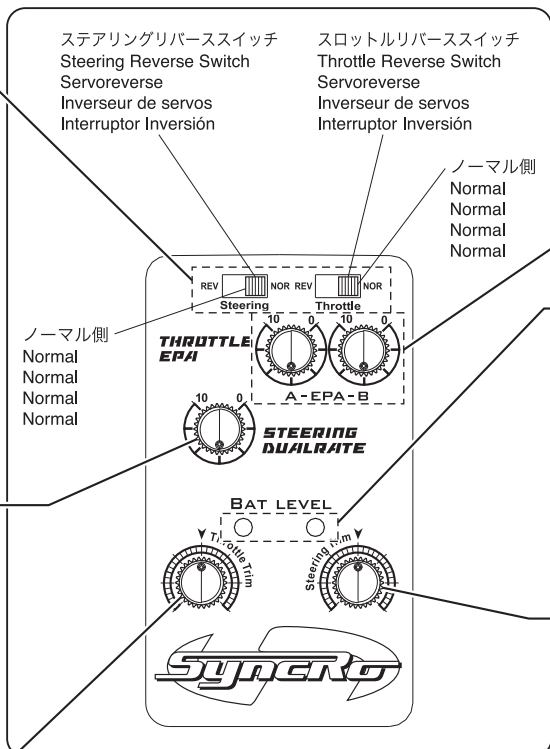

スロットルエンドポイントアジャスト

Throttle End Point Adjust
Endausschlag für Gas
Réglage de fin de course Gaz
Ajuste del recorrido máximo del gas.

前進側、ブレーキ側の動作量をそれぞれ調整します。
Adjusts the amount of movement to the forward and brake sides.
Zur Einstellung des maximalen Servowegs für Gas & Bremse.
Ajuster le réglage de fin de course à la marche avant et marche arrière
Ajuste el recorrido de la marcha adelante y el freno.

LEDインジケータ LED Indicator LED Anzeige Indicateur de batterie Indicador LED

電源スイッチがONの時に、ランプが点灯します。
When the power switch is ON, the lamp will light up.
Bei eingeschaltetem Sender leuchtet die LED auf.
Lorsque la radiocommande est en marche, la diode est allumée.
Al estar la emisora conectada, se iluminará.

ステアリングトリム Steering Trim Trimmschieber für Lenkung Trim de direction Trim de Dirección

車がまっすぐに走るように調整します。
Adjusts the steering in small increments so the model will run straight.
Zur exakten Justierung des Neutralpunktes
Permet d'ajuster la direction
Permite ajustar el recorrido de la dirección en pequeños incrementos para poder alinear la dirección y conseguir que el modelo ruede en línea recta.

アンテナ Antenna Antenne Antenne Antena

ステアリングホイール Steering Wheel Lenkrad Volant de commande de direction Volante de dirección

左右に曲がる操作を行います。
Turn model to left or right.
Zur Steuerung der Fahrtrichtung (rechts - links)
Contrôle la direction droite/gauche
Hace que el modelo gire a izquierda o derecha

スロットルトリガー Throttle Trigger Gas-/Bremshebel Gâchette de commande de gaz Gatillo de Gas

前進、ブレーキの操作を行います。
Controls forward movement and braking functions.
Gas- und Bremsfunktion
Permet le contrôle de la marche avant, du frein et de la marche arrière.
Controla la velocidad y el freno.



付属の送信機以外はご使用になれません。

Transmitters other than the one included cannot be used with this product.

Verwenden Sie ausschließlich die beiliegende Fernsteuerung zur Steuerung des FAZER 4WD.

Utiliser votre FAZER 4WD uniquement avec la radio fournie dans la valisette.

Utilice siempre la emisora incluida con su modelo. No intente utilizar otro tipo de emisora.

1 電池のセット
Loading batteries / Das Laden der Akkus / Batteries radio / Instalación Baterías

※注意：オキシライド乾電池は、電圧が高いため使用できません！
 *NOTE: Oxyride batteries cannot be used! *NOTE: Ne pas utiliser de batteries de type OXYRIDE.
 *Verwenden Sie keine Oxyride Batterien! *NOTA: No utilice baterías Oxyride.

1 フタをはずす。
Remove the lid.
Deckel abnehmen
Retirer le cache
Retire la tapa

2 単3乾電池4本を図のように入れる。
Load 4 AA Alkaline Batteries as shown in the following illustration.
4 Batterien oder geladene Akkus in den Sender einsetzen
Placer selon le schéma ci-dessous les 4 piles ou batterie de type R6
Instale 4 pilas alcalinas AA tal y como muestra el dibujo.

3 フタをしめる。
Close the lid. It is snapped into place.
Deckel schließen
Replacer le cache batterie comme indiqué.
Cierre la tapa y colóquela en su lugar

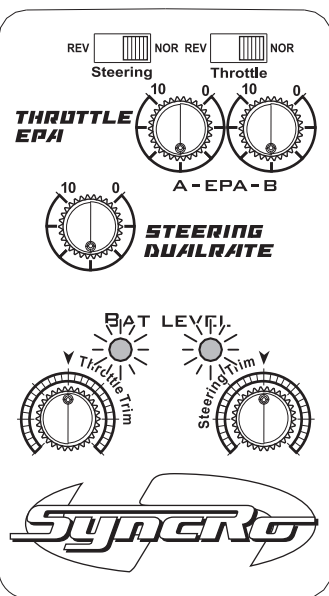
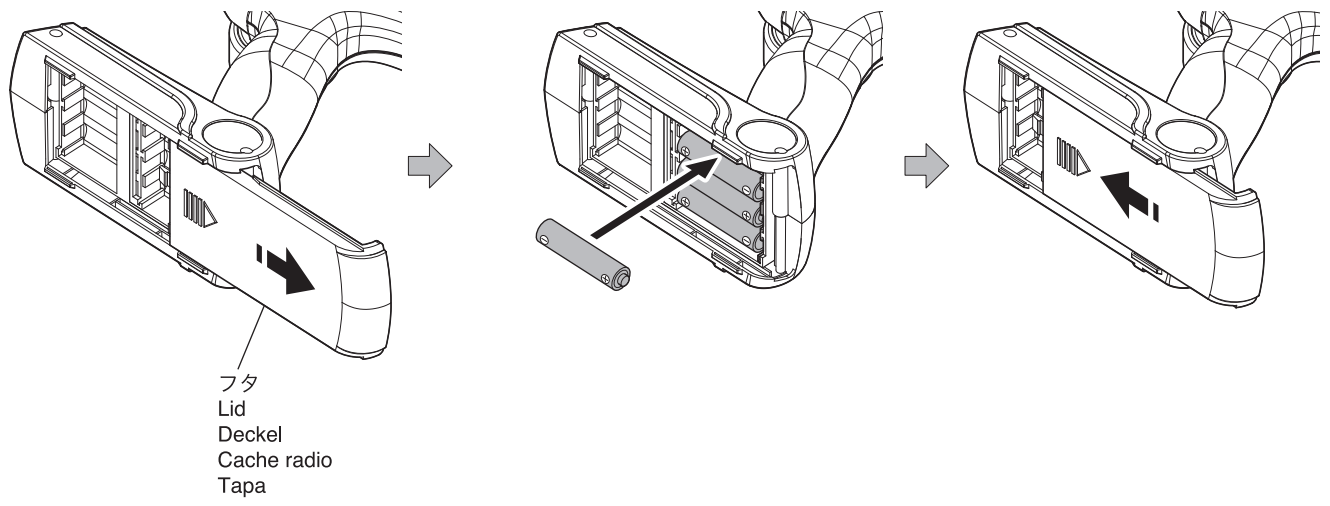

LEDインジケータ / LED Indicator / LED Anzeige
Indicateur de batterie / Indicador LED

▶ ブルーとレッドのLEDインジケータが点滅したらすぐに乾電池を新品と交換してください。
When the blue and red LED indicator starts flashing, replace the batteries with new ones as soon as possible.
Wenn die rote und die blaue LED blinken, Fahrbetrieb einstellen und Batterien ersetzen bzw. die Akkus aufladen.
Lorsque les LED bleue et rouge du niveau de batterie commencent à clignoter, recharger les batteries immédiatement.
Cuando los LEDS azul y rojo comienzan a parpadear, sustituya inmediatamente las baterías por otras nuevas.

送信機の電池が無くなるとコントロールが不能になり大変危険です。
Do NOT operate when transmitter and/or receiver batteries are low or else the control of the model will be lost.
Beim Aufleuchten der roten LED am Sender muß der Modellbetrieb sofort eingestellt werden!
Ne jamais attendre que les piles de la radio soient déchargées pour les changer.
Nunca deje que las baterías se descarguen completamente ya que podría perder el control de su modelo.

※送信機に、ニッケル水素(単3形)電池を使用する場合、電池ボックスに安全上逆接防止リブ(仕切り)が付いています。一部の電池で、プラス端子の形状が短く通電しない物が有りますので、電池を購入する前に必ず確認してください。
 *When using Nickel Metal-Hydride batteries (AA-size), the transmitter battery compartment has partitions to stop reverse flow of current. The plus (+) terminal on some types of batteries is not long enough so please check when purchasing.
 *Achten Sie beim Kauf von Zellen darauf, dass der Plus-Kontakt an der Zelle lang genug ist, um sicheren Kontakt im Batteriefach herzustellen. Das Batteriefach schuetzt durch diese Bauweise vor Verpolungen.
 *Dans le cas de l'utilisation de batteries R6 Ni-MH, vérifier avant de les acheter, que la borne du (+) effectue correctement le contact dans le boîtier.
 *Al utilizar baterías Ni-MH (AA), instale las baterías respetando la polaridad indicada en el portapilas. Además compruebe que las baterías poseen la longitud adecuada y que el terminal + contacta correctamente ya que algunas poseen el terminal + más corto de lo normal.

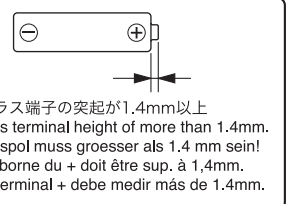

注意 / Cautions / Achtung / Attention ! / Atención
 ▶ 電池は指定の電池を使用し、逆接続・分解は絶対にしないでください。発熱や破損の原因となり大変危険です。
 ▶ Batteries: never disassemble, install with wrong polarity, or use wrong type. This may lead to damage and leakage.
 ▶ Batterien / Akkus nicht verpolt einsetzen!
 ▶ Ne jamais ouvrir les batteries ou inverser les connecteurs sous peine de court-circuit pouvant entraîner de sérieux dommages.
 ▶ Nunca intente desmontar ni modificar baterías ya que podría sufrir un accidente.

シャシー / Chassis / Das Chassis / Chassis / Chasis

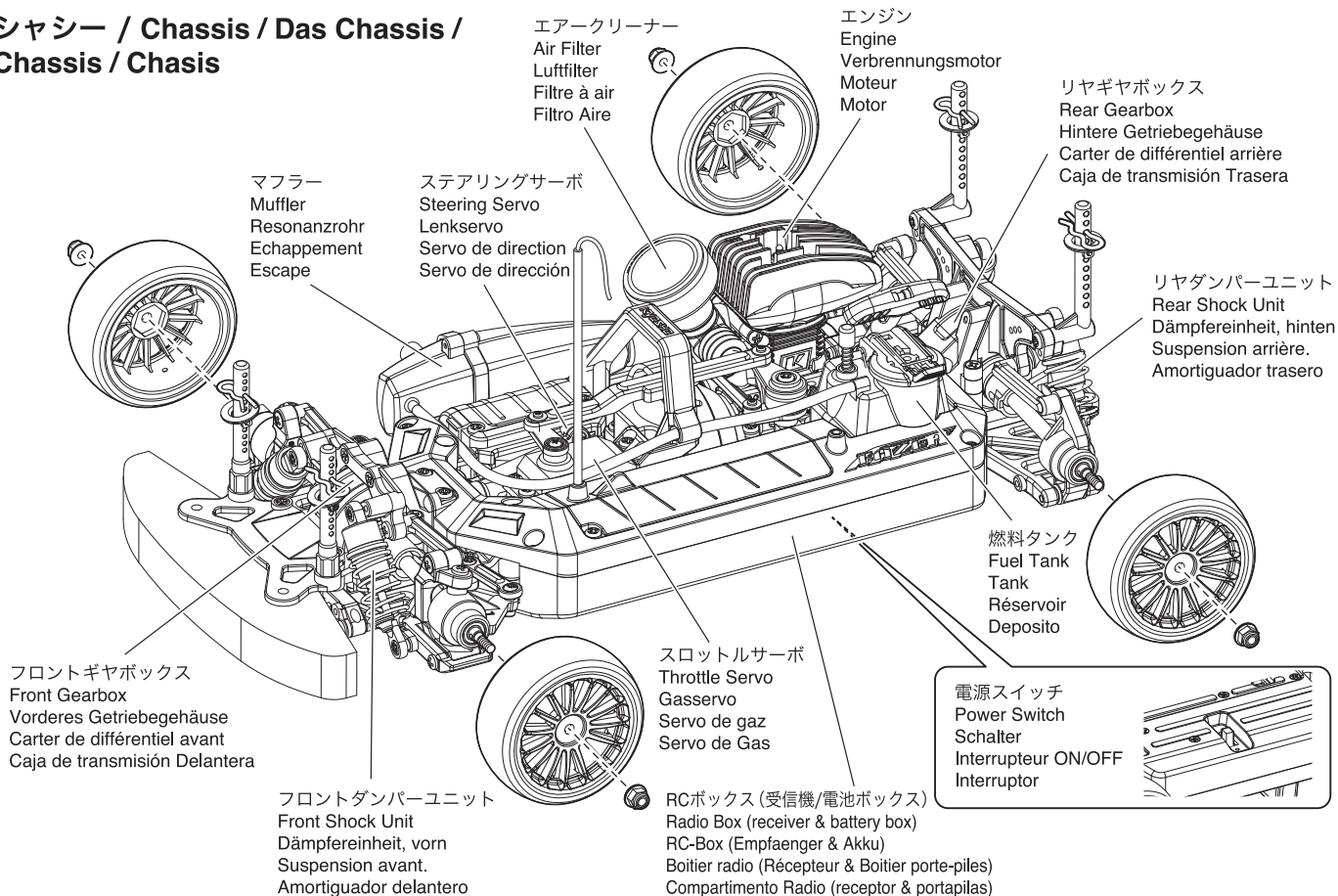

車体の準備 / Prepare Car / Das Modell / Préparation du châssis / Preparación del Modelo

1 ボディの取外し
Body Shell
Karrosserie
Carrosserie
Carrocer'a

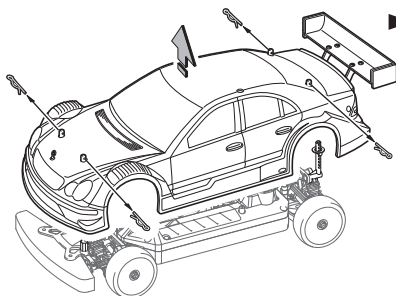

▶ ボディピンを外し、ボディを取外します。
Remove body pins and take body shell off.
Sicherungsklammern entfernen und die Karrosserie abnehmen.
Retirer les clips de carrosserie puis la carrosserie.
Retire las presillas y desmonte la carrocería.

2 受信機用電池の取付け
Installation of Battery Box
Montage der Batteriehalter
Installation de Boîtier à piles
Instalacion de portapilas

セロハンテープ
Cellophane Tape
Klebeband
Cinta adhesiva
Cinta adhesiva

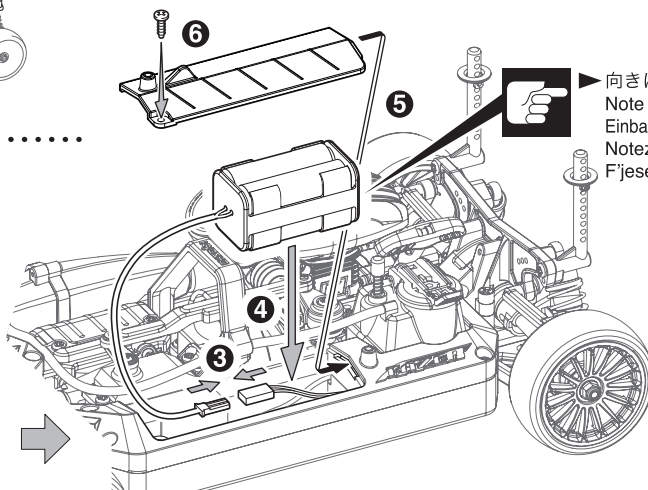
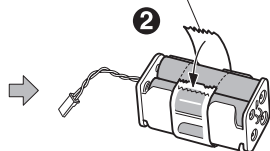
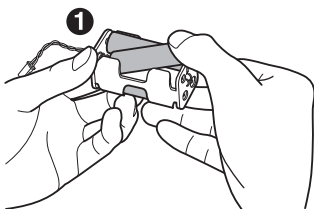

▶ 向きに注意。
Note the direction.
Einbaurichtung beachten.
Notez le sens.
F'jese en el dibujo.

3 アンテナの取付け
Installation of Antenna
Montage der Antenne
Installation de l'antenne
Instalacion de la antena

受信アンテナパイプ
Receiver Antenna Pipe
Antennenhülse
Antenne de réception
Tubo de antena

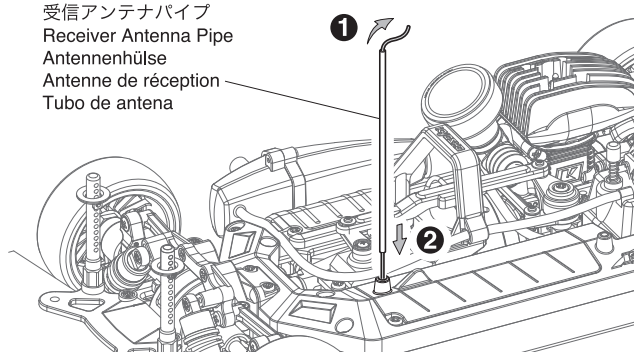

▶ 配線類をはさまないように注意する。
Be sure wires are not pinched or caught.
Kabel nicht knicken oder quetschen!
S'assurer que le fil d'antenne n'est pas pincé.
Asegurarse que el cable no está doblado ni entra en contacto con piezas.

1 送信機 (スイッチ)
Transmitter (Switch)
Schalter für Fernsteuerung
Radiocommande
Emisora (Interruptor)

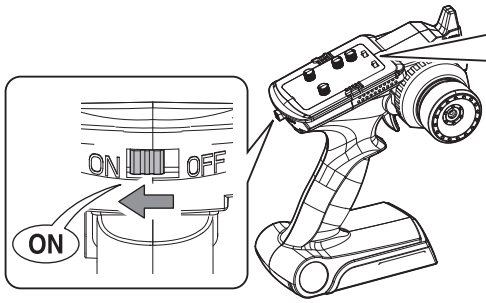

● 重要 / IMPORTANT
WICHTIG / IMPORTANT / IMPORTANTE
サーボリバーススイッチ / Servo Reversing Switch / Servo-Reverse-Schalter
Interrupteur d'inversion des servos / Interruptor de inversión de los servos

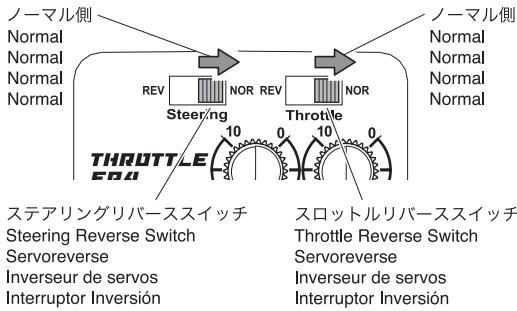

ステアリング、スロットルの動作方向を反転させる時に使用します。
このモデルではステアリングはノーマル側、スロットルはノーマル側で使用します。
This model uses normal position for steering, and normal for the throttle.
Schalter Lenkservo auf Normal,
Schalter Gas-Funktion auf Normal.
Utiliser la position NORMALE pour la direction et NORMALE pour les gaz.
En este modelo sitúe la posición normal en la dirección y la normal en el gas.

2 シャシー (スイッチ)
Chassis (Switch)
Schalter für Modell
Chassis
Chasis (Interruptor)

▶ 車体の電源スイッチを入れる。
Chassis (Switch)
Schalter für Modell
Chassis
Chasis (Interruptor) Conectar

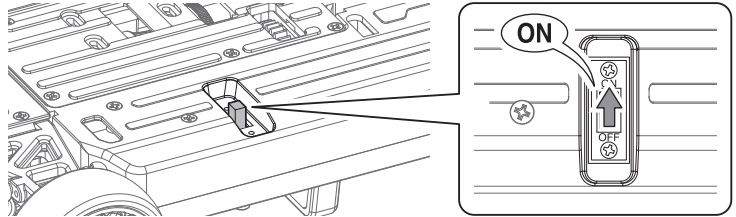

3 バインディング
Binding
Bindungsvorgang
Connection
Emparejamiento.

▶ 送信機と受信機のバインディングを行います。(工場出荷時はバインディングされているので、設定の必要はありません。)
Binding the transmitter with the receiver. (Binding is already complete at time of shipment and is not required to be setup).
Sender und Empfänger miteinander binden. Bei ReadySet-Modellen ist die Bindungsvorgang bereits erledigt.
Synchroniser la liaison émetteur / récepteur. (Cette synchronisation est déjà effectuée par défaut et il n'est pas nécessaire de la refaire).
Emparejar el emisor con el receptor. (El emparejamiento ya se ha efectuado en fabrica)

- 送信機の電源を入れます。
Switch transmitter power on.
Sender einschalten.
Mettre l'émetteur sur ON.
Conectar el emisor.
- 受信機のスイッチを入れます。
Switch receiver on.
Empfänger einschalten.
Mettre le récepteur sur ON.
Conecte el interruptor del receptor.
- 受信機のLEDが点滅している状態でバインディングスイッチを押します。
When the LED on the receiver is flashing, press the binding switch.
Wenn die LED am Empfänger blinkt, den Taster für die Bindung drücken.
Lorsque la LED du récepteur clignote, appuyer alors sur l'interrupteur de liaison.
Cuando el LED del receptor parpadee, pulse el interruptor de emparejamiento.
- LEDが点灯に変わってバインディング完了。
When LED lights up, binding is complete.
Wenn die LED leuchtet ist der Bindungsvorgang fertig.
Lorsque le LED clignote, la connection est effectuée.
Cuando el LED se quede encendido, el emparejamiento se ha completado.

バインディングスイッチ
Binding Switch
Taster für Bindung
Interrupteur de liaison.
Interruptor de emparejamiento.

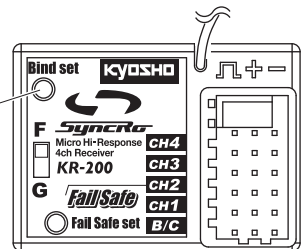

*バインディングされない場合は受信機のバインディングスイッチを数回押し続けてください。
* If transmitter is not binding properly to the receiver, push the binding switch on the receiver several times continuously.
* Falls der Bindungsvorgang fehlschlägt, den Taster mehrmals hintereinander drücken.
* Si la connection émetteur/récepteur n'est pas correctement synchroniser, appuyer sur l'interrupteur de liaison plusieurs fois.
* Si el emisor no se empareja correctamente con el receptor, pulse el interruptor de emparejamiento del receptor repetidamente.

4 フェイルセーフ設定
Fail Safe Setup
Fail Safe Einstellungen
Réglage de sécurité
Ajuste del Fail Safe.

▶ 電波障害時にスロットルサーボを任意の位置で固定できます。エンジンカーの場合、フェイルセーフ動作時にフルブレーキの位置にすることを勧めます。

In case of radio signal interference, the throttle servo position can be locked into a set position.

The full brake position is recommended for the fail safe for gas engine powered cars.

Für den Fall des Signalverlustes, kann eine feste Servoposition im Empfänger abgespeichert werden.

Für RC-Cars sollte die Gasfunktion auf maximale Bremswirkung programmiert werden.

Dans le cas d'interférences du signal radio, la position du servo de gaz peut être bloquée à une position.

La position du servo recommandé est le freinage maximum pour une voiture thermique.

En caso de interferencias en la señal de radio, el servo de motor se situara en la posición prefijada.

Se recomienda fijarla en la posición de maximo freno para los coches con motor de explosion.

- 送信機、受信機の順で電源を入れます。
Switch transmitter then receiver power on.
Erst den Sender, dann den Empfänger einschalten.
Mettre l'émetteur sur ON, puis le récepteur.
Conecte el emisor y a continuación el receptor
- フェイルセーフスイッチを押します。LEDが早く点滅します。
Push the fail safe switch. The LED flashes rapidly.
Fail Safe Taster drücken. Die LED blinkt in schneller Folge.
Appuyer sur l'interrupteur du "Fail Safe". La LED clignote alors rapidement.
Pulse el interruptor de Fail Safe. El LED parpadeara rapidamente.
- スロットルトリガーでフルブレーキの位置にしなからもう一度フェイルセーフスイッチを押します。
Move the throttle trigger to full brake position, then push the fail safe switch again.
Gashebel auf maximale Bremswirkung stellen und halten. Dabei gleichzeitig den Fails Safe Taster drücken.
Bouger la gâchette de commande de gaz/frein en position freinage maximum, puis appuyer sur l'interrupteur du "Fail Safe" à nouveau.
Situe el gatillo de gas en la posición de maximo freno, entonces pulse el interruptor del Fail Safe de nuevo.
- LEDが点灯に変わり、設定完了。
When LED remains on, fail safe setup is complete.
Wenn die LED dauerhaft leuchtet, ist die Fail Safe Einstellung fertig.
Lorsque la LED redevient normale, le "Fail Safe" est programmé.
Cuando el LED se quede encendido, el ajuste del Fail Safe se ha completado.

*工場出荷時は設定されていません。
*When the factory is shipped, it is not set.
*Es wird nicht bei der frühen Phase gesetzt.
*Lorsque l'usine est transportée, il n'est pas mis.
*Cuando envié una fábrica, no es fijo.

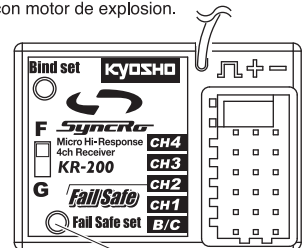

フェイルセーフスイッチ
Fail Safe Switch
Fail Safe Taster
Interrupteur du "Fail Safe"
Interruptor de Fail Safe.

5 ステアリングのチェック
Check the Steering
Überprüfen Sie die Lenkung
Vérifier la commande de direction
Comprobación de la dirección

▶ 台に乗せて浮かせます。
Place on top of a platform to free the wheels.
Modell aufbocken, wie dargestellt.
Placer le châssis sur un stand de maintenance.
Coloque el modelo en un soporte.

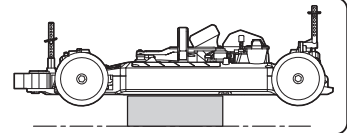

▶ ステアリングホイールを操作してフロントタイヤの動きをチェック。
Operate the steering wheel to check if the front tires move correctly.
Beim Drehen des Lenkrads müssen sich die Vorderräder bewegen
Actionner la direction de gauche à droite de façon à vérifier son bon fonctionnement.
Mueva el volante de dirección para observar si las ruedas se mueven de forma correcta.

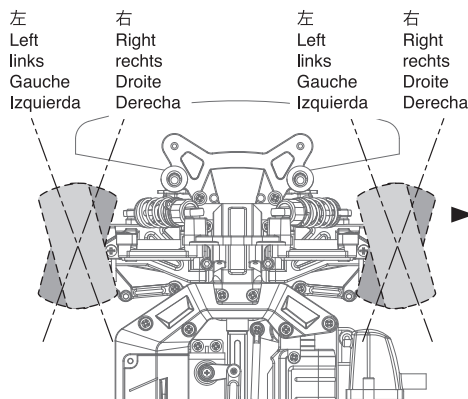
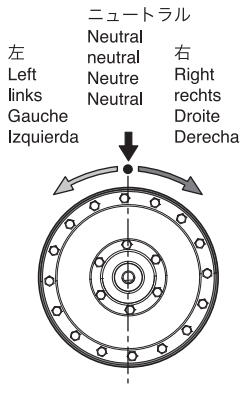

*ステアリングホイールの操作量に応じて舵角が変わります。
操作量が大きいほど、舵角も大きくなります。
* Amount of front tire movement varies according to the amount of steering wheel movement.
If the wheel is turned all the way left or right, the front tires also steer all the way left or right.
* Die Vorderräder bewegen sich sinngemäß zur Drehung am Lenkrad.
* La vitesse de rotation du volant de la radiocom-mande est proportionnelle à celle des roues.
* El recorrido de las ruedas será proporcional al movimiento que usted proporcione al volante.
Si lo gira a la izquierda ó a la derecha, las ruedas también girarán a la izquierda ó a la derecha.

▶ フロントタイヤが左右逆の動きになる時はP10リバーススイッチの位置を確認してください。
If turning the transmitter wheel causes the front tires to move in the direction opposite to that shown in the diagram, change the position of the Servo Reversing Switch (see page 10).
Überprüfen Sie die Laufrichtung der Lenkung, ggf. Servolaufrichtung am Sender umkehren!
Vérifier que la direction de la voiture corresponde à la direction donnée au volant de la radiocommande. Dans le cas contraire, changer la position de l'interrupteur d'inversion de direction (voir page 10).
Si al mover el volante de dirección las ruedas se mueven en dirección opuesta a la mostrada en el dibujo, cambie la posición del Interruptor de Inversión.

6 ステアリングD/Rアジャスター
Steering D/R Adjuster
Dual Rate Justierung am Sender
Réglage du débattement de la direction.
Dual Rate dirección

▶ ステアリングホイールを操作したときの舵角(切れ角)を、ステアリングD/Rアジャスターで調整します。
Use Steering Dual Rate Adjuster to set the steering angle.
Mit der Dual Rate Funktion kann der maximale Lenkausschlag begrenzt werden.
Utiliser le Dual Rate afin d'obtenir le débattement de la direction souhaitée.
Utilice el Dual Rate de dirección para variar la cantidad del ángulo de dirección al mover el volante.

< 舵角が多くなる >
< Steering angle is more >
< Großer Lenkausschlag >
< Angle de direction important. >
< Mayor ángulo de dirección >

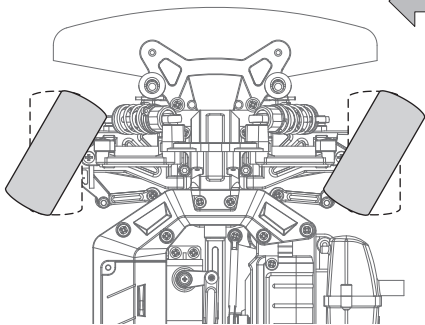

*好みに合せて操縦しやすい位置に調整します。
*Turn the D/R adjuster knob to set your steering preference.
*Stellen Sie den maximalen Lenkausschlag ein!
*Ajustez selon votre pilotage.
*Ajuste según sus necesidades de pilotaje.

ステアリングD/Rアジャスター
Steering D/R Adjuster
Dual Rate Justierung am Sender
Réglage du débattement de la direction.
Ajuste del Dual Rate.

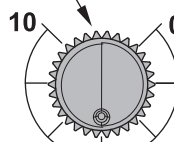

**STEERING
DUAL RATE**

舵角が多い
Steering angle will give you more steering.
Ausschlag größer
L'angle de direction vous procure plus de débattement à la direction.
Mayor recorrido de la dirección.

舵角が少ない
Steering angle will give you less steering.
Ausschlag kleiner
L'angle de direction vous procure moins de débattement à la direction.
Menor recorrido de la dirección.

< 舵角が少なくなる >
< Steering angle is less >
< Kleiner Lenkausschlag >
< Le débattement est moins important. >
< Menor ángulo de dirección >

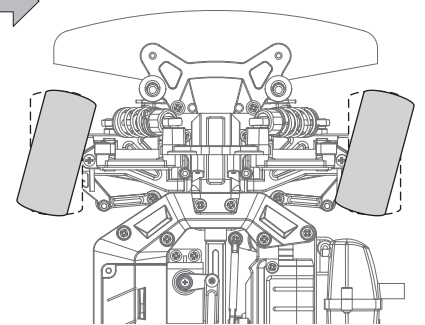

7 ステアリング(トリム)
Steering (Trim)
Trimmung für Lenkung
Direction (Trim)
Dirección (Trim)

● シャシーのスイッチを "ON" にした時、フロントタイヤが左右に曲っている場合に調整します。

When the chassis switch is turned on and the front tires are not straight, use the steering trim to adjust the position.
Zur Justierung der Lenkung
A utiliser pour ajuster le neutre de la direction.
Para ajustar el punto neutro de la dirección

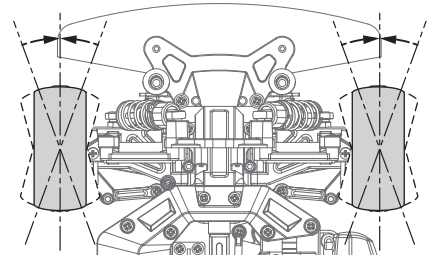
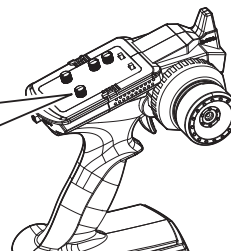
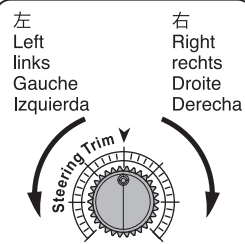

▶ ステアリングホイールに指を触れない(ニュートラル)ときタイヤがまっすぐになるようにステアリングトリムで微調整します。
Precisely adjust the steering trim in case the front tires are not aligned properly against the chassis, when the steering wheel is at neutral position.
Die Räder müssen exakt auf neutral stehen, wenn das Lenkrad auf neutral steht!
Ajuster à l'aide du trim la position du neutre de la direction
Ajuste con el trim de dirección en caso que las ruedas delanteras no rodaran en línea recta estando el volante en posición neutral.

▶ 走行させる時に再調整します。 / Adjust again when running. / Die Feinjustierung erfolgt im Fahrbetrieb / Ajuster la dirección avec le trim lorsque que la voiture roule. / Ajuste de nuevo al rodar con el modelo

8 スロットルリンケージのチェック

Check the Throttle

Überprüfen Sie die Gasfunktion

Vérifier la commande d'accélération

Comprobación de la aceleración

▶ トリム / Trim / Die Trimmung / Trim / Trim

ニュートラルが合っていない場合に調整します。
If the neutral position of throttle is not correct, use throttle trims to adjust.

Die Neutralposition mit der Trimmung am Sender einstellen.
Si la position du neutre n'est pas correcte, ajuster avec les trims.
Utilice los trims para ajustar si no obtiene la posición neutral.

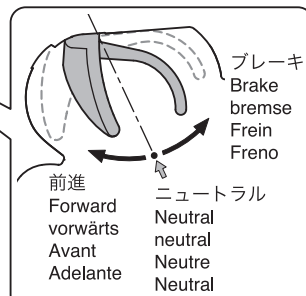
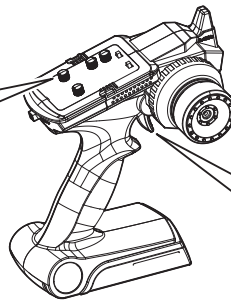
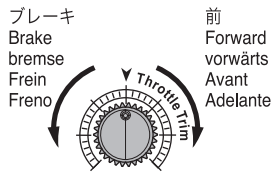

< ニュートラル >

< Neutral >

< neutral >

< Neutre >

< Neutro >

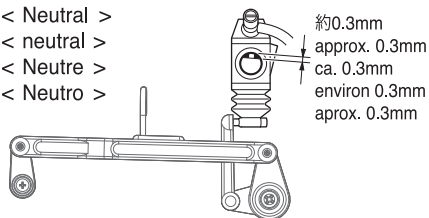

約0.3mm
approx. 0.3mm
ca. 0.3mm
environ 0.3mm
aprox. 0.3mm

▶ エアークリーナーを外します。

Remove the Air Filter.
Lufilter demontieren.
Retirer le filtre à air.
Desmóntele el Filtro de Aire.

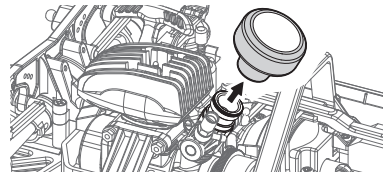

< 前進・スロットルハイ >

< FWD - Full Throttle >

< Vorwärts - Vollgas >

< PLEIN GAZ >

< Máximo Gas >

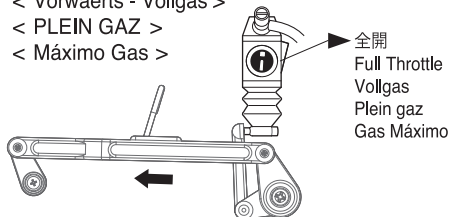

全開
Full Throttle
Vollgas
Plein gaz
Gas Máximo

▶ 全開の位置で止まるように調整します。

Adjust so it stops at fully open position.
So einstellen, dass der Vergaser vollständig geöffnet ist.
Ajuster afin qu'il s'arrête en position complètement ouvert.
Ajuste de modo que el carburador quede completamente abierto.

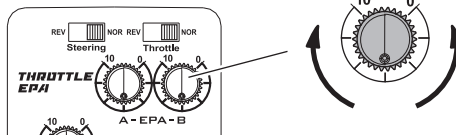

▶ 前進、ブレーキの動きが逆になる場合はP10リバーススイッチの位置を確認してください。

If forward and reverse are were opposite, see if your transmitter has a servo reversing switch. (P10)
Wenn Vorwärts und Rückwärts umgekehrt funktionieren, betätigen Sie bitten den Servo Reverse (Umkehr)
Schalter am Sender.

Si la commande radio gaz/frein est inversée, utiliser l'interrupteur d'inversion de servo. (P10)

Si se mueve en sentido contrario, compruebe el interruptor de inversión. (P10)

< ブレーキ >

< Brake >

< bremse >

< Frein >

< Freno >

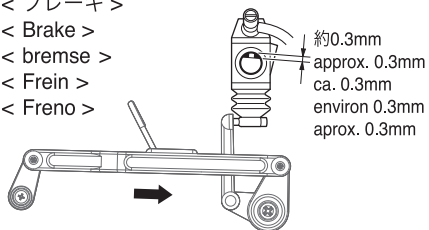

約0.3mm
approx. 0.3mm
ca. 0.3mm
environ 0.3mm
aprox. 0.3mm

▶ 走行させながら調整します。

Adjust while running the model.
Während des Betriebes einstellen.
Ajuster en utilisant le modèle.
Ajuste con el coche en funcionamiento.

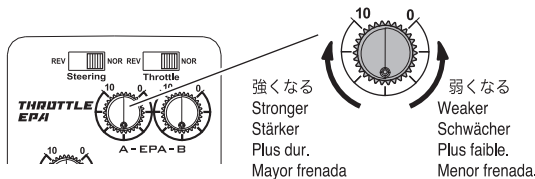

▶ 確認後エアークリーナーを取付けます。

Attach Air Filter after checking carburetor.
Nach dem Einstellen des Vergasersanlenkung, den Lufilter aufsetzen.
Fixer le filtre à air après avoir vérifié le carburateur.
Instale el Filtro de Aire una vez finalice con el ajuste del carburador.

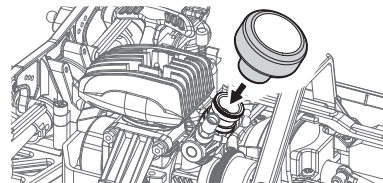

1 エンジン各部名称と働き / ENGINE DESCRIPTION / Der Verbrennungsmotor / Description du moteur / PARTES DEL MOTOR

スロットストップスクリュー
アイドリング時のスロットレバーの開き具合を調整する。
Idle Speed Screw:
Adjusts the carburetor opening when idling.
Anschlagschraube für Leerlauf:
Mechanische Justierung für Leerlaufdrehzahl.
Vis de réglage du ralenti:
règle l'ouverture du carburateur.
Tornillo de Ralenti:
Ajusta la abertura del carburador a ralenti.

ニードル
混合気の燃料の量を調整する。
High-Speed Needle:
Adjusts the overall amount of fuel flowing into the engine.
Düsennadel:
Mit der Düsennadel wird die Treibstoffmenge reguliert, die der Motor erhält.
Pointeau:
règle l'arrivée d'essence dans le carburateur.
Aguja:
Ajusta la cantidad de combustible de la mezcla

キャブレター
燃料と空気を混ぜ混合気を作り、その量でエンジンの回転数をコントロールする。
Carburetor:
Regulates the amount of air and fuel going into the engine.
Vergaser:
Der Vergaser regelt das Luft-Treibstoffgemisch.
Carburateur:
mélange l'air et le carburant de manière appropriée.
Carburador:
Mezcla el aire y el combustible.

スロットレバー
混合気の量を調整しエンジンの回転数を制御する。
Throttle Lever:
Connects to throttle servo to control throttle opening.
Drosselkükén:
Die Anlenkung des Drosselkükéns wird mit dem Gasservo verbunden.
Levier de gaz:
règle le mélange air-carburant et définit le régime moteur.
Mando de gas:
Ajusta la cantidad de aire-combustible de la mezcla.

グロープラグ
圧縮された混合気に点火する。
Glow Plug:
Ignites the compressed air-fuel mixture.
Glühkerze:
Die Glühkerze sorgt für die Zündung des Treibstoffgemisches.
Bougie à incandescence:
provoque l'explosion du mélange air-carburant comprimé.
Bujía:
Provoca la ignición de la mezcla aire-combustible.

リコイルスターター
エンジンを始動させる。
Recoil Starter:
Starts the engine.
Anreißstarter:
Durch Ziehen am Anreißstarter wird der Motor gestartet.
Tirrette de démarrage:
assure le démarrage du moteur.
Arancador manual:
Arranca el motor

スロー絞り調整スクリュー
スロー時の混合気・燃料の量を調整する。
Low-Speed Needle:
Adjusts the amount of fuel flowing into the engine at idle and low speeds.
Leerlauf Gemischschraube:
Reguliert das Gemischverhältnis.
Vis de reprise:
Règle le mélange air/carburant.
Tornillo de Baja:
Ajusta el volumen de aire y el combustible en la mezcla.

エンジンは精密部品で構成されています。不用意に分解等をする、エンジン本来の性能を発揮できなくなることがあります。
The engine includes many precision parts. Careless disassembly may cause damage and loss of performance.
Der Motor enthält viele empfindliche Präzisionsteile. Achten Sie beim Zerlegen und Zusammenbau darauf, daß Sie alle Teile richtig montieren!
Andernfalls kann der Motor beschädigt werden!
Le moteur est composé de nombreuses pièces de haute précision. Si vous ne le démontez pas soigneusement, les performances pourraient s'en ressentir!
Los motores incorporan gran cantidad de piezas de alta precisión. Cuando desmonte el motor, realice todas las operaciones con sumo cuidado.

■ ニードルの基本位置 / Adjust the needle valve. / Einstellung der Düsennadel. / Réglage du pointeau / Ajuste de la aguja

① ニードルが止まるまで軽くしめる。(時計回り)

Gently screw in the high-speed needle until it closes (clockwise rotation).
Schließen Sie vorsichtig die Düsennadel (Drehen im Uhrzeigersinn).
Vissez complètement, et sans forcer, la vis de pointeau (dans le sens des aiguilles d'une montre)
Apriete suavemente la aguja (Hacia la derecha).

② 約6回転ゆるめる。(反時計回り)

Refer to the engine instruction manual and 6 turns unscrew from closed position (counter clockwise rotation).
Düsennadel gemäß Herstelleranweisung öffnen (6 Umdrehungen, entgegen dem Uhrzeigersinn)
Se référer à la notice du moteur et dévisser de 6 tours de la position fermée.
Attention ! Cela peut varier d'un moteur à l'autre !
Demander conseils auprès de votre revendeur.
Consulte el manual de instrucciones del motor y afloje 6 vueltas desde la posición de cerrado.

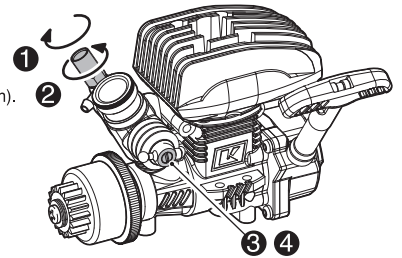

スロー絞り調整スクリューの基本位置
Low-Speed Needle Position
Die Leerlauf Gemisch-Schraube
Vis de reprise
Posición del Tornillo de Baja

③ スロー絞り調整スクリューが止まるまで軽くしめる。(時計回り)
Gently screw in the low-speed needle to closed position (Clockwise).
Leerlauf-Düsennadel vorsichtig bis zum Anschlag schließen (Drehen im Uhrzeigersinn)
Fermer (en douceur) la vis de reprise (sens des aiguilles d'une montre).
Apriete suavemente el tornillo de baja hasta la posición de cerrado.

④ 8と1/2回転ゆるめる。(反時計回り)
8-1/2 turns unscrew from closed position (Counter Clockwise).
Düsennadel 8,5 Umdrehungen öffnen (drehen entgegen dem Uhrzeigersinn)
De la position fermée, dévisser de 8 tours et demi.
8 vueltas y media aflojada desde la posición de cerrada.

2 その他走行前のチェック / CHECKLIST BEFORE RUNNING / Die Checkliste vor dem Start / Points a vérifier avant le démarrage / COMPROBACIONES PREVIAS

- ビスなどのゆるみはありませんか？
- 可動部分はスムーズに動きますか？また、グリス等適切に塗ってありますか？
- エアクリーナーはついてますか？また、汚れて目詰まりしていませんか？
- 燃料パイプの詰まりやひび割れ、接続の不良はありませんか？
- マフラーや、エキゾーストパイプ等の接続に不良はありませんか？
- Ensure all screws are securely tightened.
- Ensure all moving parts move without binding.
Are they greased for non-binding movement?
- Install an air cleaner. Ensure it is clean and not clogged.
- Ensure the fuel tubing is securely in place and that there are no cracks.
- Ensure the muffler and exhaust are damage-free.
- Ensure the radio batteries are fresh. Are they securely installed?
- Ensure servos and linkages move without binding.
- Ensure the area of operation is safe.
- Ensure nobody is on your frequency at the same time.
- Überprüfen Sie, ob alle Schrauben festgezogen sind.
- Überprüfen Sie, ob alle beweglichen Teile leichtgängig und an den entsprechenden Stellen gefettet sind.
- Ist der Luftfilter richtig montiert?
- Achten Sie auf einen knickfreien Verlauf des Treibstoffschlauches im Modell.
- Überprüfen Sie, ob der Auspuff fest am Motor montiert ist.
- Überprüfen Sie, ob die Akkus / Batterien für die RC-Anlage geladen / frisch sind.
- Überprüfen Sie, ob die Servoanlenkungen sich leichtgängig bewegen können.
- Achten Sie darauf, daß das Gelände für den Betrieb Ihres Modells geeignet ist.
- Achten Sie auf eine Frequenzkontrolle!

- 送・受信機の電池はありますか？また、確実に固定されていますか？
- サーボ、リンケージはスムーズに動作しますか？
- 走行場所は安全ですか？
- 近くで同じバンドで無線操縦模型をしている人はいませんか？
- Assurez-vous que toutes les vis soient bien serrées.
- Assurez-vous que les pièces en mouvement ne cognent rien.
Sont-elles bien graissées?
- Installez un filtre à air. Assurez-vous qu'il soit propre.
- Assurez-vous que les tubes d'arrivée d'essence soient correctement installés et propres
- Assurez-vous que l'échappement ne soit pas endommagé.
- Assurez-vous que les batteries soient bien chargées. Sont-elles bien fixées?
- Assurez-vous que les servos et leurs connections peuvent être utilisés sans rien cogner.
- Assurez-vous que la piste où vous roulez est sûre.
- Assurez-vous que personne n'emploie la même fréquence que vous en même temps.
- Asegúrese que todos los tornillos y tuercas están bien fijados
- Asegúrese que todas las piezas móviles se mueven suavemente.
- Instale un filtro de aire. Asegúrese que está bien limpio.
- Asegúrese que el macarrón de combustible no está obstruido.
- Asegúrese que el codo y el escape están en perfecto estado.
- Asegúrese que las baterías están perfectamente cargadas.
- Asegúrese que los varillajes se mueven perfectamente.
- Asegúrese que el área está despejada
- También que nadie esté utilizando la misma frecuencia que usted.

スターターロープが固くて引けない場合 / Cannot Pull Starter Cord / Der Seilzugstarter läßt sich nicht ziehen / Le lanceur est bloqué / No puede tirar del tirador

症状・原因 /
PROBLEM・CAUSE / Problem・Ursache /
PROBLEME・CAUSE / PROBLEMA・CAUSA

対策 /
REMEDY / Behebung /
REMEDE / REMEDIO

燃料がエンジンに入りすぎている。
There is too much fuel in the engine.
Zu viel Treibstoff im Brennraum.
Il y a trop de carburant dans le moteur.
Hay demasiado combustible en el motor.

プラグを外し、リコイルスターターを引いて中の余分な燃料を出します。
注意：燃料がプラグを外した穴からいきおいよくとび出るので注意してください。
Remove glow plug, then pull the starter cord to remove excess fuel. Avoid fuel splash.
Glühkerze demontieren und Seilzugstarter kräftig ziehen.
Retirer la bougie, tirer le lanceur pour vider l'excédent de carburant.
Attention aux projections de carburant.
Desmóntele la bujía, tire del tirador enérgicamente para eliminar el combustible sobrante. Tenga cuidado con el combustible.

スターターロープを引くことが出来る場合 / If Starter Cord Can Be Pulled / Der Seilzugstarter läßt sich ziehen / Si le lanceur ne peut-être tiré / El tirador funciona

燃料がキャブレターまで来ていない。
Fuel hasn't reached the carburetor.
Es ist kein Treibstoff im Vergaser.
Le carburant n'est pas arrivé au carburateur.
El combustible no llega al carburador.

マフラー出口を指でふさいだまま※リコイルスターターをゆっくり引き燃料チューブ内の燃料がエンジンまで届いているのを確認する。
Cover the exhaust exit with your finger and gently pull the recoil starter and make sure fuel has been sent down the fuel tube into the carburetor.
Auslass am Schalldaempfer zu halten und den Anreifeilstarter so lange durchziehen, bis Treibstoff am Vergaser angelangt ist.
Fermer la sortie du résonateur avec un chiffon, puis tirer doucement le lanceur tout en vérifiant que le carburant est entré dans la durite et le carburateur.
Tape el escape con su dedo y tire suavemente del arrancador asegurándose que el combustible ha entrado en el carburador.

エアークリーナーを外し、キャブレターが0.3mm以上開いていない。
Carburetor is not open more than 0.3mm. (Remove Air Filter to check)
Vergaserspalt ist geringer als 0,3 mm. (Luftfilter demontieren zum Prüfen)
Le carburateur n'est pas ouvert plus de 0,3mm. (retirer le filtre à air pour vérifier)
El carburador no está abierto más de 0.3mm. (Desmóntele el filtro de aire para comprobarlo)

スロットルストップスクリューを締め込み調整します。
Adjust by screwing in the idle speed screw.
Vergaserspalt über die Justierschraube nachjustieren.
Régler la vis de reprise.
Ajuste enroscando el tornillo de ralentí.

プラグを外し、プラグヒーターにつなぎ赤熱していない。
Plug element does not glow red when connected to glow igniter.
Die Glühkerze glüht nicht (überprüfen im ausgebauten Zustand).
La bougie n'est pas rouge lorsque vous retirez ou connecter le socquet.
La bujía no se pone incandescente al conectarle el calentador de bujías.

プラグヒーターの電池を交換します。
Replace the batteries in the glow igniter.
Frische Batterien / Akkus für den Glow Starter einsetzen.
Remplacer ou recharger la batterie du chargeur.
Recargue las baterías del chispa.

その他 / Other / Verschiedenes /
Autres / Otros

外気温が低い。
Low outside temperatures.
Niedrige Außentemperaturen.
Température extérieure basse.
Temperatura exterior baja.

エンジンを温めます。
Warm up the engine.
Motor länger warmlaufen lassen.
Pré-chauffer le moteur.
Dejar calentar el motor.

オーバーヒートしている。
Engine is overheating.
Der Motor wird zu heiß.
Le moteur est en surchauffe.
El motor está demasiado caliente.

エンジンが冷えてから、ニードルを少しゆるめて再始動します。
Cool engine down, then slightly open the high-speed needle (counter-clockwise) and re-start engine.
Motor abkühlen lassen und Düsennadel öffnen - fetter einstellen!
Laisser refroidir le moteur.
Dejar que el motor se enfríe y aflojar ligeramente la aguja. Volver a arrancar el motor.

キャブレターがつまっている。
Carburetor is blocked or clogged.
Der Vergaser ist blockiert oder verstopft.
Le carburateur est bloqué ou bouché.
Carburador obstruido.

クリーナーズプレー等で掃除します。
Clean with cleaner spray etc.
Vergaser sorgfältig reinigen.
Le nettoyer avec un spray adapté.
Limpiar con spray especial.

エアークリーナーがつまっている。
Air Filter is blocked.
Der Luftfilter ist verstopft.
Le filtre à air est coincé.
Filtro de Aire obstruido.

清掃または交換します。
Clean the Air Filter or replace with a new one.
Luftfilter reinigen oder erneuern.
Le nettoyer ou le changer.
Limpiar ó instalar un Filtro nuevo.

エンジンの調整が合っていない。
Engine adjustment is not right.
Falsche Motoreinstellung.
Le réglage moteur n'est pas correct.
Ajuste del motor incorrecto.

P13の『ニードルの基本位置』と『スロー絞り調整スクリューの基本位置』を参考に調整します。
Refer to P13 (High-Speed Needle) and (Position of Low-Speed Needle).
Siehe Seite 13 im Kapitel Motoreinstellung.
Se référer à la Page 13.
Ver P13 Posición de la Aguja y Posición del Tornillo de Baja.



注意
CAUTION
WICHTIG
ATTENTION
ATENCIÓN

ブレークイン中は、エンジンの回転を上げすぎると焼き付きの原因になりますので注意してください。
During the break-in, do not operate the engine with high rpm! Serious damage may be the result.
Während der Einlaufphase muß der Motor sehr fett eingestellt sein. Vermeiden Sie hohe Drehzahlen, Beschädigungsgefahr!
Pendant le rodage, ne faites pas monter le moteur en regime. Les conséquences pourraient être graves!
Durante el rodaje, no haga funcionar el motor a altas rpm ya que podría resultar dañado.

●ブレークインとは、新しいエンジンの慣らし運転のことです。ブレークインをおこなわないとエンジンに潤滑オイルがまわらないために、すぐにエンジンが焼き付いてしまいます。エンジンを長持ちさせるためにブレークインは必ず行ってください。
The break-in is necessary to "prepare" brandnew engines to regular and smooth running! If you fail to break-in an engine, the lubricating oil inside does not circulate and the engine will be caked with burns; running becomes difficult and engine life is shortened.
Neue Motoren müssen generell eingelaufen werden. Ohne diese Einlaufphase entwickeln die Motoren nicht ihre volle Leistung und lassen sich nur schwer einstellen. Es besteht eine erhebliche Beschädigungsgefahr des Motors.
Le redage est necessaire pour preparer les nouveaux moteurs a une utilisation reguliere et sans problemes. Si bous ne rodez pas votre moteur, le graissage de votre moteur ne se fera pas correctement. L'utilisation sera difficile et la duree de vie de votre moteur en sera raccourcie.
El rodaje es necesario para preparar los motores nuevos para quefuncionen perfectamente. Si no realiza el rodaje de manera correcta, el aceite no lubricará el motor, y por consiguiente su funcionamiento y vida útil se verán afectados de forma importante.

1 「エンジンの始動」の手順でエンジンを始動する。
Start the engine as specified in the chapter < Way of Starting Engine >.
Starten Sie den Motor, wie zuvor beschrieben.
Démmarrez le moteur comme indiqué dans le chapitre 'Comment utiliser le démarreur'
Arranque el motor tal y como se indica en el capitulo < Arranque del Motor >

▶ スロットルトリガー：ニュートラルの位置。
Move the throttle control to slow.
Lassen Sie den Motor mit mittlerer Drehzahl und fetter Einstellung laufen.
Baissez le stick de gaz.
Coloque el gas en la posición mínimo

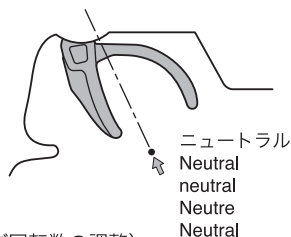

ニュートラル
Neutral
neutral
Neutre
Neutral

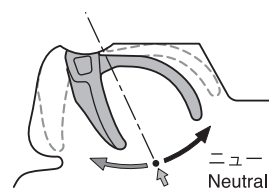

ニュートラル
Neutral
neutral
Neutre
Neutral

2 スロットルストップスクリュー (アイドリング回転数の調整)
Idle Adjustment Screw (Idling Rpm Adjustment)
Einstellung der Düsennadel für Leerlaufbereich.
Règlage du ralenti.
Tornillo de Ralentí (Ajuste de las rpm)

▶ スロットルトリガーは中立 (ニュートラル) にして調整する。
Adjust with throttle control in neutral.
Stellen Sie den Gasknüppel auf Leerlauf.
Placez la commande de gaz en position neutre.
Ajuste con el gas en posición neutral.

▶ スロットルトリガーが中立の時、車が走りださないように調整します。
When the throttle control is in neutral, the car does not run off!
Die Einstellung ist optimal, wenn das Fahrzeug ohne Bremse stehen bleibt und der Motor im Leerlauf nicht ausgeht.
Si la commande est au neutre, la vitesse ne diminue pas même si on actionne le frein. Al estar el gatillo de gas en posición neutral, el modelo deberá permanecer sin moverse.

ニュートラルのままだとエンジンが止まってしまう。
Engine stops when on neutral.
Motor geht aus, wenn auf neutral.
Le moteur stop au neutre.
El motor se para en neutral.

ニュートラルのままだと車が走り出してしまう。
Car moves when on neutral.
Modell rollt auf neutral.
La voiture avant au neutre.
El modelo se mueve en neutral.

スロットルストップスクリューを1/8~1/4回転ずつしめる。
Adjust the idle speed screw clockwise 1/8-1/4 of a turn.
Leerlaufnadel 1/8 bis 1/4 Umdrehung im Uhrzeigersinn drehen.
Visser la vis de ralenti de 1/8-1/4 de tour.
Apriete el Tornillo de Ralentí 1/8-1/4 de vuelta.

スロットルストップスクリューを1/8~1/4回転ずつしめる。
Adjust the idle speed screw counter-clockwise 1/8-1/4 of a turn.
Leerlaufnadel 1/8 bis 1/4 Umdrehung gegen den Uhrzeigersinn drehen.
Visser la vis de ralenti de 1/8-1/4 de tour.
Afloje el Tornillo de Ralentí 1/8-1/4 de vuelta..

3 走行させながらブレークインを続ける。エンジンをいたわるつもりで走行させ、10~20°ずつニードルをしめこむ。

Next, continue performing the break-in while running the car. Always screw in the high-speed needle 10 to 20° at a time in order not to damage the engine.
Lassen Sie nun den Motor beim Betrieb des Modells weiter einlaufen. Schließen Sie die Düsennadel mit jeder Tankfüllung in kleinen Schritten, bis der Motor seine volle Leistung abgibt.
Ensuite, continuez le rodage en faisant évoluer votre modele. Revissez le pointeau de 10 a 20 chaque fois, pour ne pas abimer votre moteur.
Ahora continúe con el rodaje mientras rueda su modelo. Siempre apriete la aguja en intervalos de 10-20° para no dañar el motor.

4 2~3タンク程度走行したらブレークインは終了。
To fully break-in the engine, run 2~3 tanks of fuel.
Nach 2~3 Tankfüllungen ist der Einlaufprozeß vollendet.
Pour terminer le rodage, faites évoluer votre modele ainsi pendant 2~3 pleins.
Consuma 2-3 depósitos para completar el rodaje.

5 通常走行のニードル位置はニードルをいっぱい閉め込んだ位置から5と1/2回転戻した位置を目安にしてください。これより大きくしめこむとオーバーヒートの原因となります。
Note that default settings for high-speed needle is 5-1/2 turns counter clockwise from fully closed position. Screwing it further in, excessive heat may be generated.
Die Grundeinstellung des Vergasers für den normalen Motorbetrieb liegt bei 5,5 Umdrehungen vom völlig geschlossenen Zustand aus. Weiteres Schließen der Düsennadel kann zur Überhitzung und Beschädigung des Motors führen!
Le réglage par défaut du pointeau est, de la position complètement fermée du pointeau, d'ouvrir de 5 tours et demi.
Attention ! Cela peut varier d'un moteur à l'autre ! Demander conseils auprès de votre revendeur.
El ajuste de la aguja para un funcionamiento normal del motor es de 5 vueltas y media aflojada desde la posición de cerrado. Si la aprieta más, el motor podría sobrecalentarse.

スロットルストップスクリュー
Idle Adjustment Screw
Anschlagschraube für Leerlaufdrehzahl
Vis de ralenti
Tornillo de Ralentí

ニードル
High-Speed Needle
Düsennadel
Pointeau
Aguja

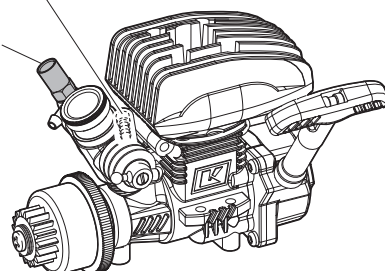

- ブレークインが終了してから **1** **2** の順で調整してください。
Adjust in the order **1** and **2** once the break-in is completed.
Stellen Sie den Motor nach Punkt **1** und **2** ein.
Le rodage terminé, suivez les instructions suivantes:
Ajuste siguiendo el orden **1** **2** una vez haya terminado el rodaje.

1 ニードル調整 (最高回転数の調整)
Needle Valve Adjustment (Maximum Rpm Adjustment)
Einstellung der Düsennadel für Vollgasbereich.
Règlage à haut régime.
Ajuste de la aguja (Ajuste de las rpm máximas)

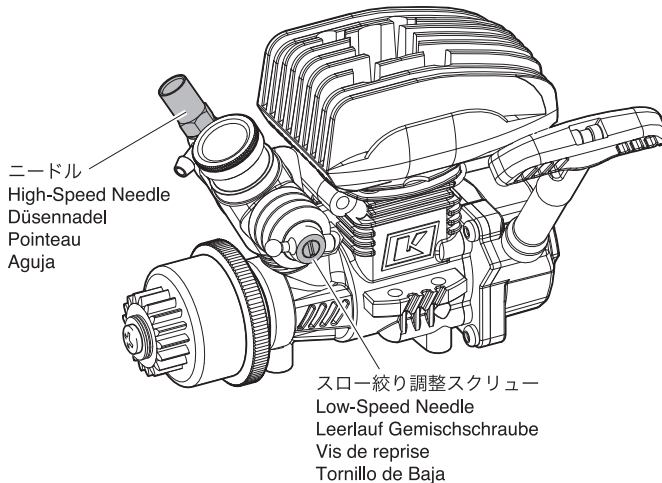

- ① 「エンジンの始動」の手順でエンジンを始動し、車を走行させます。
Start the engine as explained in the chapter < Way of Starting Engine > and run your car.
Starten Sie den Motor.
Faites démarrer votre moteur comme indiqué dans le chapitre 'Comment utiliser le démarreur' et faites évoluer votre modèle.
Arranque el motor tal y como se indica en el capítulo < Arranque del Motor > y rueda su modelo.

- ② 直線でスロットルトリガーをハイにした時の車のスピードを見ます。
ニードルを10°~20°ずつ締めこむと、スピードが上がってきます。
最高スピードが得られる所が、ニードルの最良位置です。
Watch the speed of your car running down a straight with the throttle control moved to high. When screwing in the high-speed needle 10°~20°, speed increases. When your car's speed reaches the peak, the needle valve setting is optimal.
Beobachten Sie Ihr Modell bei Vollgas auf der Rennstrecke. Je weiter Sie die Düsennadel schließen, desto höher dreht der Motor und umso schneller fährt Ihr Fahrzeug. Wenn die maximale Geschwindigkeit erreicht ist, ist der Motor optimal eingestellt. Achten Sie darauf, daß der Motor immer noch eine leichte Rauchfahne zieht bei Vollgas.
Faites évoluer votre modèle sur une pente en ligne droite en plaçant le stick de gaz vers le haut. En resserrant le pointeau de 10 à 20, la vitesse augmente. Quand vous aurez atteint la vitesse maximum, le réglage du pointeau sera optimal.
Observe la velocidad de su modelo al rodar en línea recta con el gas abierto al máximo. Cuando apriete la aguja 10°~20°, la velocidad se incrementará. Cuando su modelo alcance la velocidad máxima, el ajuste será el óptimo.

- ③ そこからさらに締めこむと、エンジンの排気が見えなくなったり、スピードが途中から落ちてきます。そのまま走行を続けると、エンジンが壊れてしまいます。すぐにニードルをゆるめてください。ニードルの最良位置から10°~20°ゆるめた位置が、通常走行の位置です。
When screwing the high-speed needle further in, exhausts become in-visible and rpm decrease. Running the engine with this setting damages the engine. Immediately unscrew the high-speed needle. Note that for normal running, the high-speed needle is screwed out 10°~20° from the valve's optimal setting position!
Wenn Sie den Motor zu mager einstellen, verschwindet die Rauchfahne und Ihr Motor überhitzt, die Drehzahl fällt ab.
En continuant à serrer le pointeau, les fumees d'échappement disparaissent et la vitesse diminue. Utiliser votre moteur dans ces conditions pourrait l'endommager. Dévissez immédiatement le pointeau. Notez que pour un usage normal, le pointeau doit être dévissé de 10 à 20 de son réglage optimal.
Si aprieta la aguja más, los humos del escape se volverán invisibles y las rpm decrecerán. Rodar el motor con este ajuste podría dañarlo. Para un funcionamiento normal, la aguja deberá aflojarse 10°~20° desde la posición de ajuste óptimo.

2 スロー絞りの調整
Adjusting the low-speed needle.
Einstellung der Leerlauf Gemischschraube.
Règlage la vis de reprise.
Ajuste de la mezcla al ralentí.

- ▶ 低速での吹け上がりの調整をします。
Adjusting for acceleration from low speed.
Einstellung für gute Beschleunigung aus niedriger Geschwindigkeit.
Règlage du ralenti à l'accélération.
Ajustes para aceleración desde baja velocidad.

車を静止状態からスタートさせたときマフラーからの煙をチェックします。
Check the exhaust smoke when starting from a standing position.
Rauch aus dem Auspuff beobachten, Beim Anfahren aus dem Stand.
Vérifier que l'échappement fume lors du démarrage moteur.
Compruebe el humo del escape con el modelo colocado en un soporte.

白煙が多くにごった音を出して回転がもたつく。
Lots of smoke and deep sound with slow rotation.
Viel Rauch, knatterndes Motorgeräusch.
Beaucoup de fumée, un bruit sourd et tourne lentement.
Mucho humo, sonido grave y poco giro de las ruedas.

燃料が濃いのでスロー絞り調整スクリューを30°ずつ閉める。
Mixture is too rich. Close the low-speed needle 30°.
Gemisch zu fett, Schraube um 30° schließen.
Le carburant est trop riche. Fermer la vis de reprise de 30°.
Mezcla demasiado rica. Cerrar tornillo 30°.

エンジンが止まったり、白煙がほとんどなく回転が急がる。
Engine stops, no white exhaust & RPM suddenly increases
Motor stoppt, kein Qualm, Drehzahl erhöht sich
Le moteur s'arrête, pas de fumée & Le régime augmente
El motor se para, no sale humo blanco y las rpm se incrementan repentinamente

燃料が薄いのでスロー絞り調整スクリューを30°ずつゆるめる。
Mixture is too lean. Open the low-speed needle 30°.
Gemisch zu mager, Schraube um 30° öffnen.
Le carburant est trop pauvre. Ouvrir la vis de reprise de 30°.
Mezcla demasiado pobre. Abrir tornillo 30°.

走行後の手入れ / Maintenance / Wartung / Maintenance / MANTENIMIENTO

- 一日の走行が終わったらタンクから燃料を抜いてください。
- 燃料を抜き終わった後エンジンを始動し残りの燃料を使いきる。(燃料が残っていると次回エンジンが始動しにくくなります。)
- キャブレターからトルネードアフターランオイル(No.607011 ¥630)を入れて数回リコイルスターターをひっぱりませう。(エンジンのサビ防止や次回の始動性の向上になります。)

- 車やエンジンの汚れを、きれいにとる。
- ビスがゆるんでないか各部をチェックしてください。
- 回転部にオイルスプレーなどを塗ります。
- 受信機用バッテリーははずしておきましょう。

- Before putting your car aside, draw out any fuel from the tank.
- Next, restart the engine to combust remaining fuel. Leaving fuel inside the engine will make engine starting difficult.
- Insert some normal engine oil in the carburettor and pull recoil starter a few times.
- Wipe off dirt and oil.
- Check all parts for screw looseness.
- Apply oil spray to rotating or moving parts.
- Disconnect the receiver batteries.

- Videz votre réservoir après utilisation.
- Ensuite, redémarrez le moteur afin de brûler le carburant restant dans le moteur. Si vous laissez du carburant dans le moteur, les démarrages ultérieurs seront plus difficiles.
- Vaporiser l'intérieur du moteur par le carburateur, à l'aide d'un aérosol lubrifiant.
- Nettoyez la poussière et l'huile du filtre à air.
- Vérifiez si toutes les vis et écrous sont bien serrés.
- Vaporiser de l'huile sur toutes les pièces en mouvement.
- Déconnectez les batteries du récepteur.

- Entfernen Sie nach dem Betrieb sämtliche Treibstoffreste aus dem Tank.
- Starten Sie nochmals den Motor um den restlichen Treibstoff aus der Leitung aufzubauchen. Lassen Sie niemals Treibstoffreste im Tank!
- Geben Sie ein paar Tropfen Öl in den Vergaser und Starter betätigen.
- Entfernen Sie sämtliche Verbrennungsrückstände vom Modell.
- Überprüfen Sie alle Schrauben auf festen Sitz.
- Bewegliche Teile überprüfen und ggf. ölen oder fetten.
- Entfernen Sie den Akku aus dem Modell.

- Antes de guardar su modelo, vacie todo el combustible del depósito.
- Ahora aplique el arrancador para eliminar el combustible sobrante. Dejar combustible en el motor podría dificultar los arranques sucesivos.
- Aplicar aceite especial de motor en el carburador y tirar del tirador varias veces.
- Limpie toda la suciedad
- Compruebe todos los tornillos y tuercas.
- Aplicar aceite en las piezas que lo requieran
- Desconecte las baterías del receptor.

GF16SGエンジン分解図

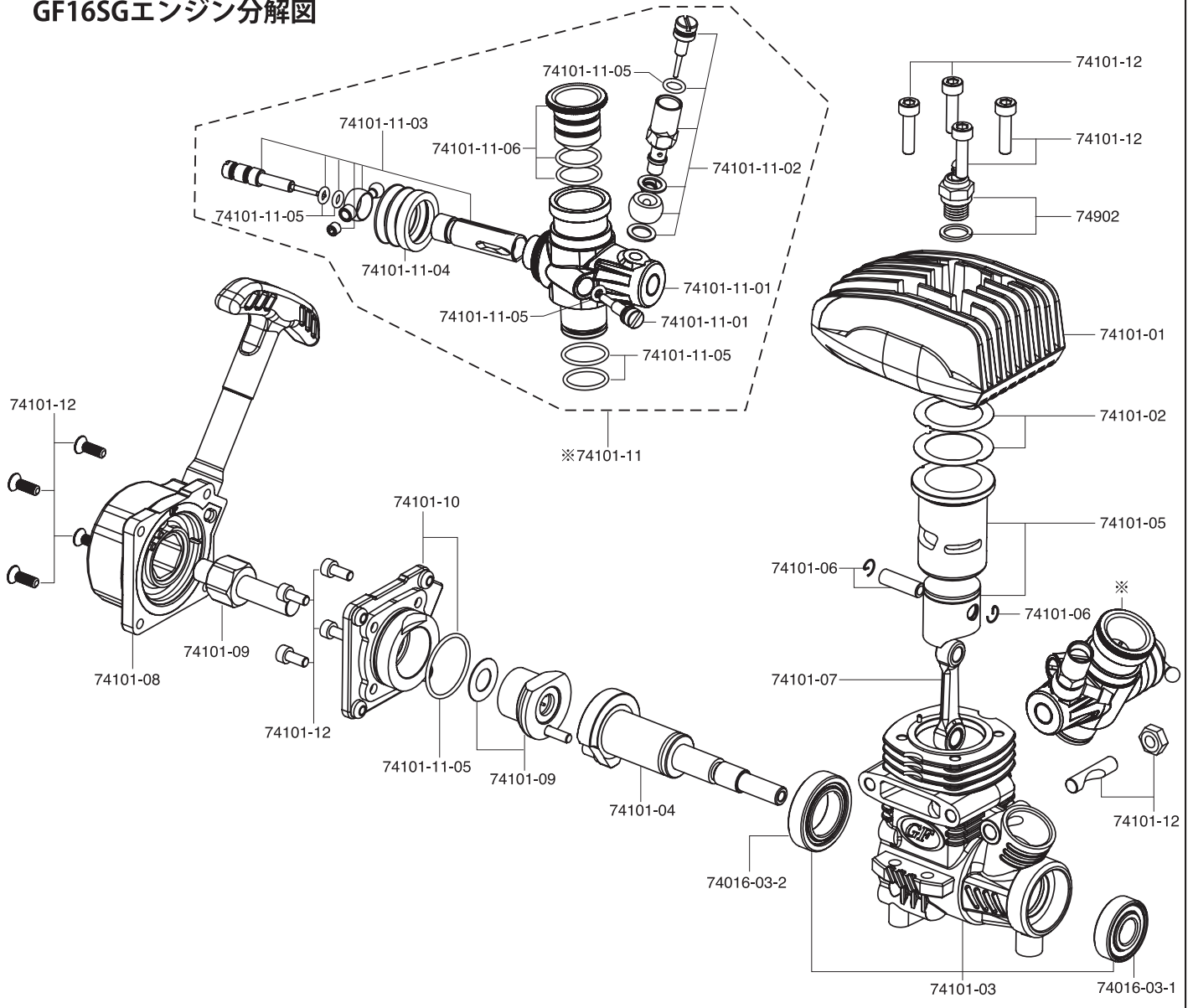

★ FOR JAPANESE MARKET ONLY.

品番 No.	パーツ名 Part Names	★定価 (税込)
74016-03-1	フロントベアリング (GXR15) Front Bearing (GXR15)	840
74016-03-2	リアベアリング (GXR15) Rear Bearing (GXR15)	945
74101	GF16SGエンジン GF16SG Engine	14175
74101-01	シリンダーヘッド (GF16) Cylinder Head (GF16)	1260
74101-02	ガスケットセット (GF16) Gasket Set (GF16)	315
74101-03	クランクケース (GF16) Crank Case (GF16)	3990
74101-04	クランクシャフト (GF16) Crankshaft (GF16)	2415
74101-05	ピストン・シリンダーセット (GF16) Piston & Cylinder Set (GF16)	3465
74101-06	ピストンピン (GF16) Piston Pin (GF16)	420
74101-07	コンロッド (GF16) Connecting Rod (GF16)	1050
74101-08	リコイルスターターユニット (GF16) Recoil Starter Unit (GF16)	1785
74101-09	スターターシャフトセット (GF16) Starter Shaft Set (GF16)	1575
74101-10	バックプレート (GF16) Back Plate (GF16)	735

品番 No.	パーツ名 Part Names	★定価 (税込)
74101-11	キャブレターアッセンブリー (GF16) Carburetor Assembly (GF16)	3990
74101-11-01	キャブレターケース (GF16) Carburetor Case (GF16)	1365
74101-11-02	メインニードルセット (GF16) Main Needle Set (GF16)	1155
74101-11-03	スライドバルブセット (GF16) Slide Valve Set (GF16)	1050
74101-11-04	ゴムブーツ (GF16) Rubber Boot (GF16)	315
74101-11-05	Oリングセット (GF16) O ring Set (GF16)	315
74101-11-06	レデューサーφ4.5 (GF16) Reducer φ4.5 (GF16)	525
74101-12	ビスセット (GF16) Screw Set (GF16)	420
74905	Gグロープラグ G Glow Plug	840

パーツの定価に消費税が含まれております。また、定価、消費税は平成23年1月1日現在のものです。法規改正、運賃改定、諸事情などにもない変更になりますのでご了承ください。

MEMO

MEMO

Lined area for writing the memo.



京商ホームページ
www.kyosho.com

*KYOSHO CORPORATION hereby declare that this product is in compliance with the essential requirements and other relevant provisions of Directive 1999/5/EC. The Declaration of Conformity (DoC) can be downloaded at following URL.
www.kyosho.com/eng/support/doc/index.html

*Hiermit erklärt die KYOSHO Corporation, dass dieses Produkt in Übereinstimmung mit der Richtlinie 1999/5/EC ist und ihr in allen relevanten Punkten entspricht. Die Konformitätserklärung kann unter dem folgenden Link abgerufen werden:
www.kyosho.com/eng/support/doc/index.html

*Par la présente, KYOSHO CORPORATION déclare que cet équipement est conforme aux exigences essentielles et aux autres dispositions de la directive 1999/5/CE qui lui sont applicables. La déclaration de conformité peut être consultée à l'adresse suivante: www.kyosho.fr/rtte-doc.htm

*Por medio de la presente KYOSHO declara que este producto cumple con los requisitos esenciales y cualesquiera otras disposiciones aplicables o exigibles de la Directiva 1999/5/CE. La Declaracion de Conformidad (DoC) puede descargarse en la siguiente direccion de Internet: www.kyosho.com/eng/support/doc/index.html

メーカー指定の純正部品を使用して
安全にR/Cを楽しみましょう。

京商株式会社

〒243-0034 神奈川県厚木市船子153

●ユーザー相談室直通電話 046-229-4115

お問い合わせは：月曜～金曜(祝祭日を除く)13：00～19：00

80411012-1 PRINTED IN TAIWAN