

EVOLVA M3

SETTING DATA SHEET Ver 1.00

名前	宮下 崇	温度	℃	エンジン	シリオ CL7R	マフラー	シリオ 2013
日付	2007/11/7	湿度	%	ヘッドクリアランス	mm	燃料	トルネード 25%
コース	BOSS SPEED	グリップ	%	プラグ No.	7	プロポ	フタバ 3PK-S

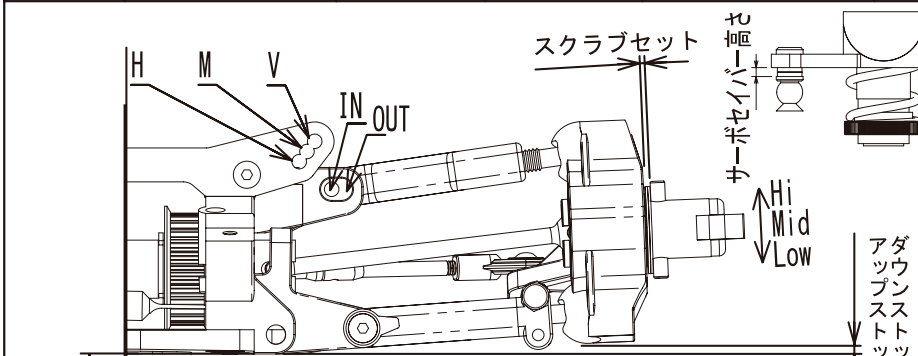

車高	キャスター角		サーボセイバーポジション					
	スペーサー	W.B ノーマル	W.B ショート	A	B	C	B	V
	6mm	6.7°	1.7°	4	3	2	1	0mm
	5mm	8.4°	3.4°	舵角				
	4mm	10°	5°	100%				
	3mm	11.6°	6.7°	フロントアッパー (IN/OUT)				
	2mm	13.2°	8.4°	0 0.5 1.0 1.5mm				
	1mm	14.8°	10°	ナックルアームアクスル				
0mm	16.4°	11.6°	Low Mid (Hi)					
			ナックルアームスペーサー					
			0 mm					
			ナックルアームタイプ					
			0° (2°)					

ダンパーオイル	300 350 (400) 450 500 550 600
ダイヤフラム	N
ダンパーピストン	(N)
スプリング	(1.8) 1.9 2.0
スプリングアジャスター	SILVER mm
ダンパー位置	(H) M V
スクラブセット	(0.5) 1.0 1.5 2.0
キャスター角 / W.B	8.4° (Norma) Short
キャンバー角	L 0 0.5 (1) 1.5 2 2.5 3 R 0 0.5 (1) 1.5 2 2.5 3
トー角	-1.5 °
フロント全幅	(1G) 1G 250 mm
アップストップ	FREE mm
ダウンストップ	0 mm
スタビライザー	(V2084) (V2084S) ● ○ ○ ○ ○
タイヤ硬度	(32) 35 37 40
タイヤタイプ	KYOSHO TYRE
タイヤ直径	φ 70 mm
車高	mm

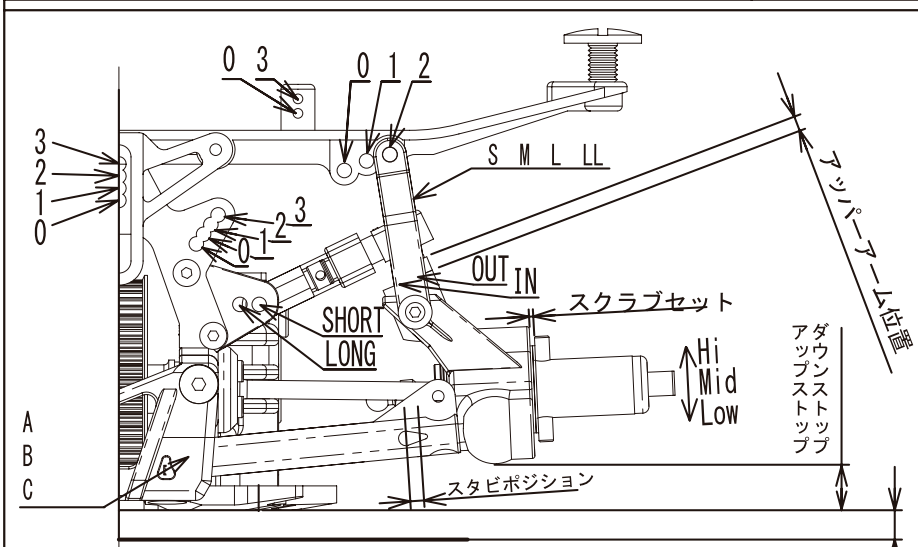

ギヤ	ギヤレシオ	ギヤ	ギヤレシオ	ギヤ	ギヤレシオ	ギヤ	ギヤレシオ
15/48	7.68	15/49	7.84	19/44	5.56	19/45	5.68
16/48	7.20	16/49	7.35	20/44	5.28	20/45	5.40
17/48	6.78	17/49	6.92	21/44	5.03	21/45	5.14

ダンパーオイル	400 450 500 550 (600) 700 800
ダイヤフラム	N WHITE
ダンパーピストン	(N)
スプリング	1.8 (1.9) 2.0
スプリングアジャスター	8.8 mm
ダンパー位置	0 (1) 2 3
スクラブセット	0.5 1.0 (1.5) 2.0
アッパーアーム	(LONG) SHORT IN/OUT 2 mm
キャンバー角	L 0.5 (1) 1.5 2 2.5 3 3.5 R 0.5 (1) 1.5 2 2.5 3 3.5
トー角	2.0 °
リア全幅	(1G) 1G 262 mm
アップストップ	FREE mm
ダウンストップ	+9 mm
スタビライザー/ポジション	(3) / ○ mm
タイヤ硬度	32 (35) 37 40
タイヤタイプ	KYOSHO TYRE
タイヤ直径	φ 76.5 mm
車高	mm

クラッチタイプ	(2D) 3D 4D	ピニオンギヤ	(15) 16 17 / (19) 20 21	サスホルダー	(A) / B / C
クラッチシュー	BLACK (RED) GREY	スパーギヤ	48 (49) / 44 (45)	リヤハブアクスル	Low / (Mid) / Hi
クラッチウェイト	(N)	駆動比 (前後)	7mm Difference 26/18 (420 BELT)	リヤホイールベース	(SHORT) / LONG
クラッチスプリング	FM432	センターポストポジション	0 / 1 / (2) / 3	ボディ	
クリアランス	0.5 mm	ボディマウントアングル	0 / (1) / 2	ボディ位置	mm
アジャストナット	0.5 mm	Rボディマウント高さ	S/M/L/LL 0/3	リアスポイラー	mm
F7ウンウェイポジション	UP / (DOWN)	フロントカーボン	USE / (NOT USE)		
バッテリープレート	N / (CARBON)	サイドカーボン	(USE) / NOT USE		

メモ